

STANLEY
Engineered Fastening

STANLEY Engineered Fastening
STANLEY House, Works Road
Letchworth Garden City
Hertfordshire, United Kingdom
SG6 1JY
Tel: +44 1582 900 000
Fax: +44 1582 900 001

STANLEY
Engineered Fastening



INSTRUCTION AND
SERVICE MANUAL



Holding your world together®

Find your closest STANLEY Engineered Fastening location on
www.stanleyEngineeredFastening.com/contact
For an authorized distributor nearby please check

www.stanleyEngineeredFastening.com/econtact/distributors

Manual Number	Issue	C/N
07900-09707	A	21/124

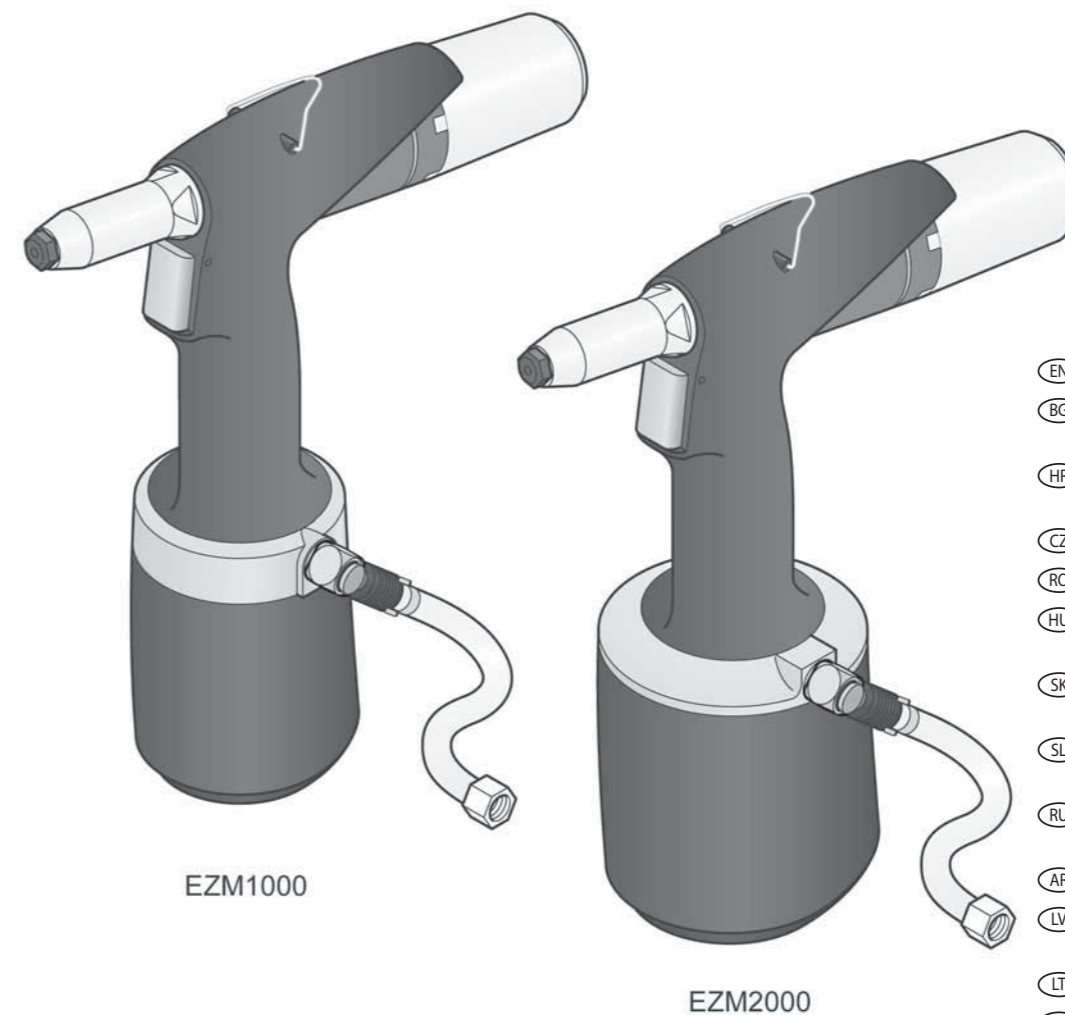

- EN Hydraulic/Pneumatic Blind Riveting Tools
- BG Хидравличен/пневматичен пистолет за слепи нитове
- HR Hidraulički / pneumatski alati za slijepu zakovice
- CZ Hydropneumatické nářadí na trhací nýty
- RO Unele hidro-pneumatice pentru nituire
- HU Hidraulikus / pneumatikus vakszegecs belővő szerszám
- SK Hydraulické/pneumatické náradia na umiestňovanie slepých nitov
- SL Hidravlično/pnevmatsko orodje za slepe zakovice
- RU Гидропневматические заклепочники для потайных заклепок
- AR أدوات تثبيت البراشيم المخفية الهيدروليكية / الهوائية
- LV Hidropneimatiskais slēpto kniežu kniedētājs
- LT Hidrauliniai / pneumatiniai kniedytuvai
- ET Hüdorpneumaatilised needipüstolid
- EL Υδραυλικά/πνευματικά εργαλεία τοποθέτησης τυφλών πριτσινιών
- TR Hidrolik/Pnömatik Kör Perçin Yerleştirme Aletleri



EZM1000 - 2000

Hydraulic/Pneumatic Blind Riveting Tools

STANLEY
Assembly Technologies

Stanley Engineered Fastening — a division of Stanley Black and Decker — is the global leader in precision fastening and assembly solutions. Our industry-leading brands, Avdel®, Integra®, Nelson®, Optia®, POP®, Stanley® Assembly Technologies, and Tucker®, elevate what our customers create. Backed by a team of passionate and responsive problem-solvers, we empower engineers who are changing the world.

STANLEY ENGINEERED FASTENING FAMILY OF BRANDS

AVDEL. INTEGRA. NELSON. OPTIA. POP. STANLEY Assembly Technologies. TUCKER

STANLEY
Assembly Technologies

©2021 STANLEY Black & Decker
All rights reserved.

The information provided may not be reproduced and/or made public in any way and through any means (electronically or mechanically) without prior explicit and written permission from STANLEY Engineered Fastening. The information provided is based on the data known at the moment of the introduction of this product. STANLEY Engineered Fastening pursues a policy of continuous product improvement and therefore the products may be subject to change. The information provided is applicable to the product as delivered by STANLEY Engineered Fastening. Therefore, STANLEY Engineered Fastening cannot be held liable for any damage resulting from deviations from the original specifications of the product.

The information available has been composed with the utmost care. However, STANLEY Engineered Fastening will not accept any liability with respect to any faults in the information nor for the consequences thereof. STANLEY Engineered Fastening will not accept any liability for damage resulting from activities carried out by third parties. The working names, trade names, registered trademarks, etc. used by STANLEY Engineered Fastening should not be considered as being free, pursuant to the legislation with respect to the protection of trade marks.

CONTENT

1. SAFETY DEFINITIONS	2
1.1 GENERAL SAFETY RULES	2
1.2 PROJECTILE HAZARDS	2
1.3 OPERATING HAZARDS	3
1.4 REPETITIVE MOTIONS HAZARDS	3
1.5 ACCESSORY HAZARDS	3
1.6 WORKPLACE HAZARDS	3
1.7 NOISE HAZARDS	3
1.8 VIBRATION HAZARDS	4
1.9 ADDITIONAL SAFETY INSTRUCTIONS FOR PNEUMATIC POWER TOOLS	4
2. SAFETY	5
2.1 SAFETY INSTRUCTIONS	5
2.2 PERSONS	5
2.3 WORK ENVIRONMENT	6
2.4 TOOLS	6
2.5 DATE CODE	6
2.6 TYPE IDENTIFICATION	6
3. MAIN COMPONENTS	7
3.1 COMPONENTS	7
3.2 NOSE PIECES	7
4. OPERATION	8
4.1 CONTROLS	8
4.2 MANDREL COLLECTOR	9
4.3 REVOLVABLE AIR OUTLET	9
4.4 360° REVOLVABLE AIR SUPPLY UNIT	9
5. USE	10
6. MAINTENANCE	12
6.1 FRONT SLEEVE	12
6.2 CLAMPING JAWS	13
7. TROUBLE SHOOTING	14
8. TECHNICAL DATA	15
9. EC DECLARATION OF CONFORMITY	16
10. UK DECLARATION OF CONFORMITY	17



This instruction manual must be read by any person installing or operating this tool with particular attention to the following safety rules.



Always wear impact-resistant eye protection during operation of the tool. The grade of protection required should be assessed for each use.







Use of the tool can expose the operator's hands to hazards, including crushing, impacts, cuts and abrasions and heat. Wear suitable gloves to protect hands.



Use hearing protection in accordance with employer's instructions and as required by occupational health and safety regulations.

1. SAFETY DEFINITIONS

The definitions below describe the level of severity for each signal word. Please read the manual and pay attention to these symbols.

-  **DANGER:** Indicates an imminently hazardous situation which, if not avoided, will result in death or serious injury.
-  **WARNING:** Indicates a potentially hazardous situation which, if not avoided, could result in death or serious injury.
-  **CAUTION:** Indicates a potentially hazardous situation which, if not avoided, may result in minor or moderate injury.
-  **CAUTION:** Used without the safety alert symbol indicates a potentially hazardous situation which, if not avoided, may result in property damage.

Improper operation or maintenance of this product could result in serious injury and property damage. Read and understand all warnings and operating instructions before using this equipment. When using power tools, basic safety precautions must always be followed to reduce the risk of personal injury.

SAVE ALL WARNINGS AND INSTRUCTIONS FOR FUTURE REFERENCE

1.1 GENERAL SAFETY RULES

- For multiple hazards, read and understand the safety instructions before installing, operating, repairing, maintaining, changing accessories on, or working near the tool. Failure to do so can result in serious bodily injury.
- Only qualified and trained operators must install, adjust or use the tool.
- DO NOT use outside the design intent of placing STANLEY Engineered Fastening Blind Rivets.
- Use only parts, fasteners, and accessories recommended by the manufacturer.
- DO NOT modify the tool. Modifications can reduce the effectiveness of safety measures and increase the risks to the operator. Any modification to the tool undertaken by the customer will be the customer's entire responsibility and void any applicable warranties.
- Do not discard the safety instructions; give them to the operator.
- Do not use the tool if it has been damaged.
- Prior to use, check for misalignment or binding of moving parts, breakage of parts, and any other condition that affects the tool's operation. If damaged, have the tool serviced before using. Remove any adjusting key or wrench before use.
- Tools shall be inspected periodically to verify that the ratings and markings required by this part of ISO 11148 are legibly marked on the tool. The employer/user shall contact the manufacturer to obtain replacement marking labels when necessary.
- The tool must be maintained in a safe working condition at all times and examined at regular intervals for damage and function by trained personnel. Any dismantling procedure will be undertaken only by trained personnel. Do not dismantle this tool without prior reference to the maintenance instructions.

1.2 PROJECTILE HAZARDS

- Disconnect the air supply from the tool before performing any maintenance, attempting to adjust, fit or remove a nose assembly or accessories.
- Be aware that failure of the workpiece or accessories, or even of the inserted tool itself can generate high-velocity projectiles.
- Always wear impact-resistant eye protection during operation of the tool. The grade of protection required should be assessed for each use.
- The risks to others should also be assessed at this time.
- Ensure that the workpiece is securely fixed.
- Check that the means of protection from ejection of fastener and/or mandrel is in place and is operative.
- DO NOT use the tool without mandrel collector installed.
- Warn against the possible forcible ejection of mandrels from the front of the tool.
- DO NOT operate a tool that is directed towards any person(s).

1.3 OPERATING HAZARDS

- Use of the tool can expose the operator's hands to hazards, including crushing, impacts, cuts and abrasions and heat. Wear suitable gloves to protect hands.
- Operators and maintenance personnel shall be physically able to handle the bulk, weight and power of the tool.
- Hold the tool correctly; be ready to counteract normal or sudden movements and have both hands available.
- Keep tool handles dry, clean, and free from oil and grease.
- Maintain a balanced body position and secure footing when operating the tool.
- Release the start-and-stop device in the case of an interruption of the air supply.
- Use only lubricants recommended by the manufacturer.
- Contact with hydraulic fluid should be avoided. To minimise the possibility of rashes, care should be taken to wash thoroughly if contact occurs.
- Material Safety Data Sheets for all hydraulic oils and lubricants is available on request from your tool supplier.
- Avoid unsuitable postures as it is likely for these positions not to allow counteracting of normal or unexpected movement of the tool.
- If the tool is fixed to a suspension device, make sure that the fixation is secure.
- Beware of the risk of crushing or pinching if nose equipment is not fitted.
- DO NOT operate tool with the nose casing removed.
- Adequate clearance is required for the tool operator's hands before proceeding.
- When carrying the tool from place to place keep hands away from the trigger to avoid inadvertent activation.
- DO NOT abuse the tool by dropping or using it as a hammer.
- Care should be taken to ensure that spent mandrels do not create a hazard.
- The mandrel collector must be emptied when approximately half full.

1.4 REPETITIVE MOTIONS HAZARDS

- When using the tool, the operator can experience discomfort in the hands, arms, shoulders, neck or other parts of the body.
- While using the tool, the operator should adopt a comfortable posture whilst maintaining a secure footing and avoiding awkward or off -balance postures. The operator should change posture during extended tasks; this can help avoid discomfort and fatigue.
- If the operator experiences symptoms such as persistent or recurring discomfort, pain, throbbing, aching, tingling, numbness, burning sensations or stiff ness, these warning signs should not be ignored. The operator should tell the employer and consult a qualified health professional.

1.5 ACCESSORY HAZARDS

- Disconnect the tool from the air supply before fitting or removing the nose assembly or accessory.
- Use only sizes and types of accessories and consumables that are recommended by the manufacturer of the tool; do not use other types or sizes of accessories or consumables.

1.6 WORKPLACE HAZARDS

- Slips, trips and falls are major causes of workplace injury. Be aware of slippery surfaces caused by use of the tool and also of trip hazards caused by the air line or hydraulic hose.
- Proceed with care in unfamiliar surroundings. There can be hidden hazards, such as electricity or other utility lines.
- The tool is not intended for use in potentially explosive atmospheres and is not insulated against contact with electric power.
- Ensure that there are no electrical cables, gas pipes, etc., which can cause a hazard if damaged by use of the tool.
- Dress properly. Do not wear loose clothing or jewellery. Keep your hair, clothing and gloves away from moving parts. Loose clothes, jewellery or long hair can be caught in moving parts.
- Care should be taken to ensure that spent mandrels do not create a hazard.

1.7 NOISE HAZARDS

- Exposure to high noise levels can cause permanent, disabling hearing loss and other problems, such as tinnitus (ringing, buzzing, whistling or humming in the ears). Therefore, risk assessment and the implementation of appropriate controls for these hazards are essential.
- Appropriate controls to reduce the risk may include actions such as damping materials to prevent workpieces from "ringing".
- Use hearing protection in accordance with employer's instructions and as required by occupational health and safety regulations.
- Operate and maintain the tool as recommended in the instruction manual, to prevent an unnecessary increase in the noise level.
- Ensure that the silencer within the mandrel collector is in place and in good working order when the tool is being operated.

1.8 VIBRATION HAZARDS

- Exposure to vibration can cause disabling damage to the nerves and blood supply of the hands and arms.
- Wear warm clothing when working in cold conditions and keep your hands warm and dry.
- If you experience numbness, tingling, pain or whitening of the skin in your fingers or hands, stop using the tool, tell your employer and consult a physician.
- Where possible support the weight of the tool in a stand, tensioner or balancer, because a lighter grip can then be used to support the tool.

1.9 ADDITIONAL SAFETY INSTRUCTIONS FOR PNEUMATIC POWER TOOLS

- The operating supply air must not exceed 7 bar (100 PSI).
- Air under pressure can cause severe injury.
- Never leave operating tool unattended. Disconnect air hose when tool is not in use, before changing accessories or when making repairs.
- DO NOT let air exhaust opening on the mandrel collector face in the direction of the operator or other persons. Never direct air at yourself or anyone else.
- Whipping hoses can cause severe injury. Always check for damaged or loose hoses and fittings.
- Prior to use, inspect airlines for damage, all connections must be secure. Do not drop heavy objects on hoses. A sharp impact may cause internal damage and lead to premature hose failure.
- Cold air shall be directed away from hands.
- Whenever universal twist couplings (claw couplings) are used, lock pins shall be installed, and whip check safety cables shall be used to safeguard against possible hose-to-tool or hose-to-hose connection failure.
- DO NOT lift the placing tool by the hose. Always use the placing tool handle.
- Vent holes must not become blocked or covered.
- Keep dirt and foreign matter out of the hydraulic system of the tool as this will cause the tool to malfunction.

STANLEY Engineered Fastening policy is one of continuous product development and improvement and we reserve the right to change the specification of any product without prior notice.

2. SAFETY

2.1 SAFETY INSTRUCTIONS

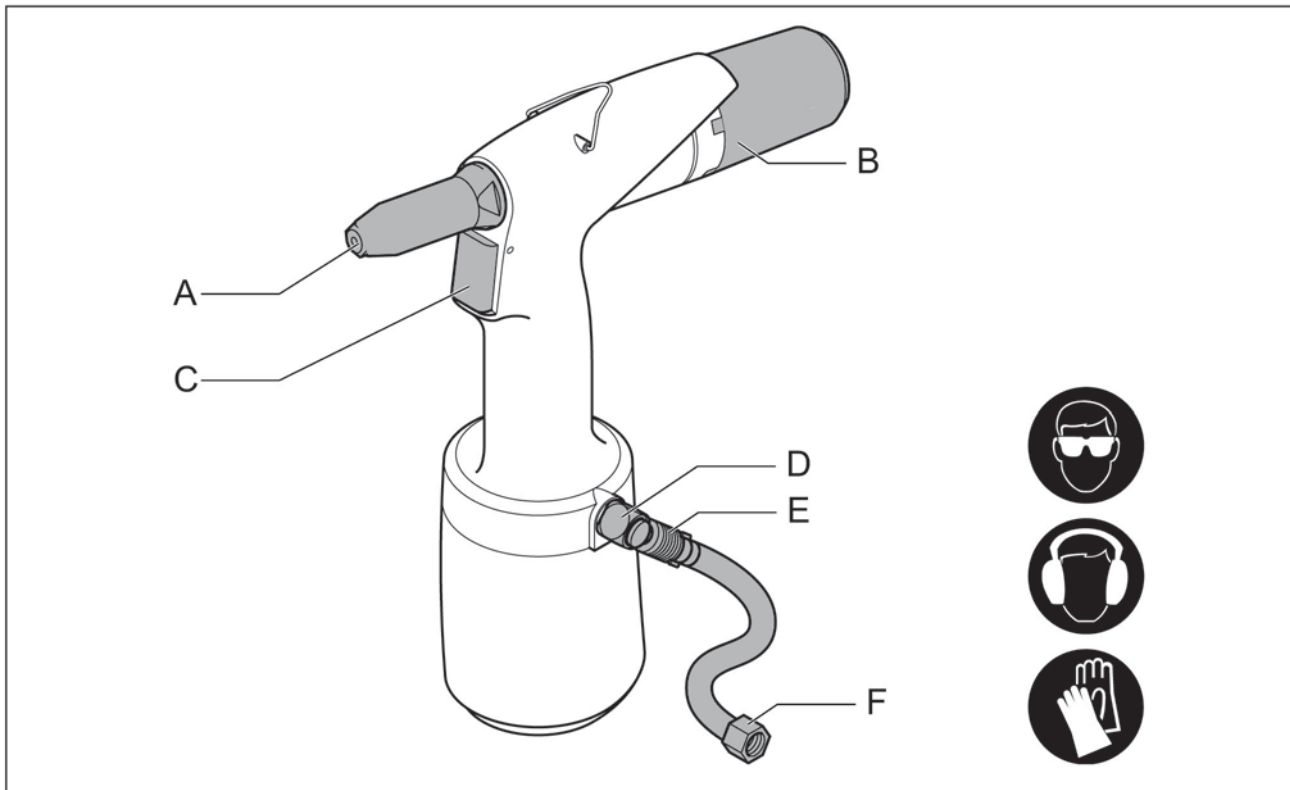

A Nose piece/front sleeve

B Mandrel collector

C Trigger

D Safety valve

E Air supply closing valve

F Air connection

2.2 PERSONS

- Use safety goggles. This also applies to persons in the immediate surroundings.
- Use hearing protection when the sound level exceeds 85 dB(A).
- Use safety gloves, certain blind rivets can become very warm at some places.
- Keep your fingers away from the front when connecting the compressed air.
- Do not look straight into the tool (front and rear).
- Never direct the tool at persons.

2.3 WORK ENVIRONMENT

- Keep the work environment clean and neat.
- Use dry, filtered and with anti-corrosive oil lubricated air. If not available, put 0.1 ml (approximately 5 drops) of anti-corrosive lubricating oil in air connection of tool three times each operating day.
- Work in a frost-free environment.
- The connection to the tools is G $\frac{1}{4}$ ".
A connection nipple has not been included.
Provide an appropriate solution yourself.



Set a constant air pressure to 5 - 7 bars (maximum 7 bars).

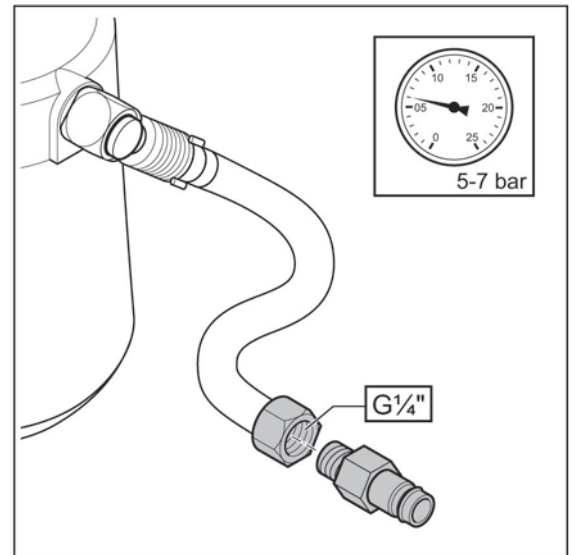

2.4 TOOLS



Never use the tools

- when the nose piece/front sleeve (A) is missing;
- when the mandrel collector (B) has not been positioned
- Check the tools for damage before connecting the air pressure.
- Keep the tools in an optimum condition.
- Switch off the closing valve (C) when the tools are not used.
- Make sure that the flexible connection hose (D) is not pressurised when disconnecting.
- Do not modify the tools in any way.
- Only use the device for appropriate purposes.

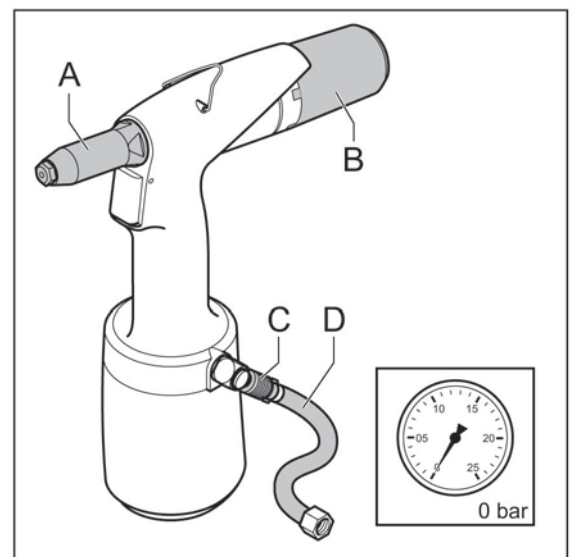

2.5 DATE CODE

This is the place of the Date Code (A) of the tools.

2.6 TYPE IDENTIFICATION

This is the place of the type identification (B) of the tools.

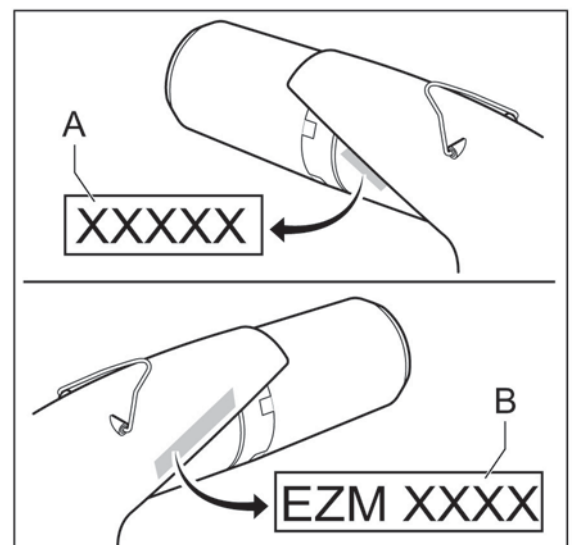

3. MAIN COMPONENTS

3.1 COMPONENTS

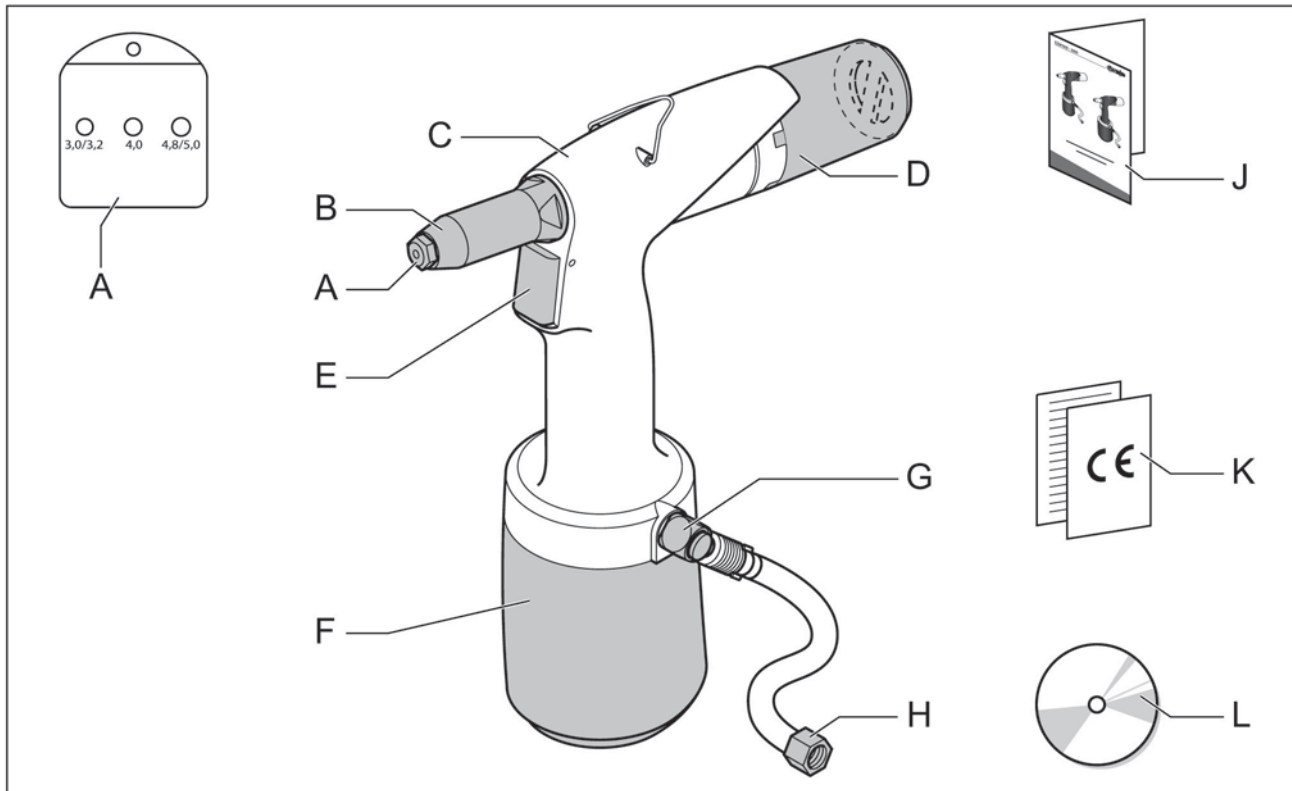

A Nose pieces**

B Front sleeve

C Hydraulic body

D Mandrel collector

E Trigger

F Pneumatic body

G Safety valve

H Air connection

J Manual

K CE and guarantee form

L CD with manual in various languages

3.2 NOSE PIECES

The delivered box contains various nose pieces.

** EZM 1000: 3.0 – 5.0 mm

** EZM 2000: 4.0 – 6.4 mm

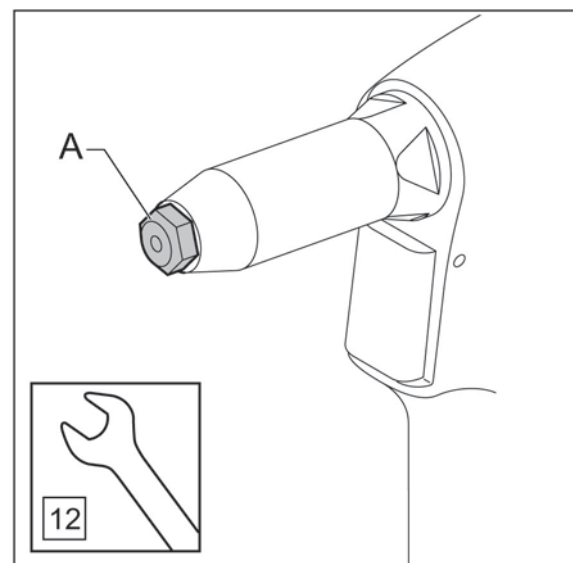

4. OPERATION

4.1 CONTROLS

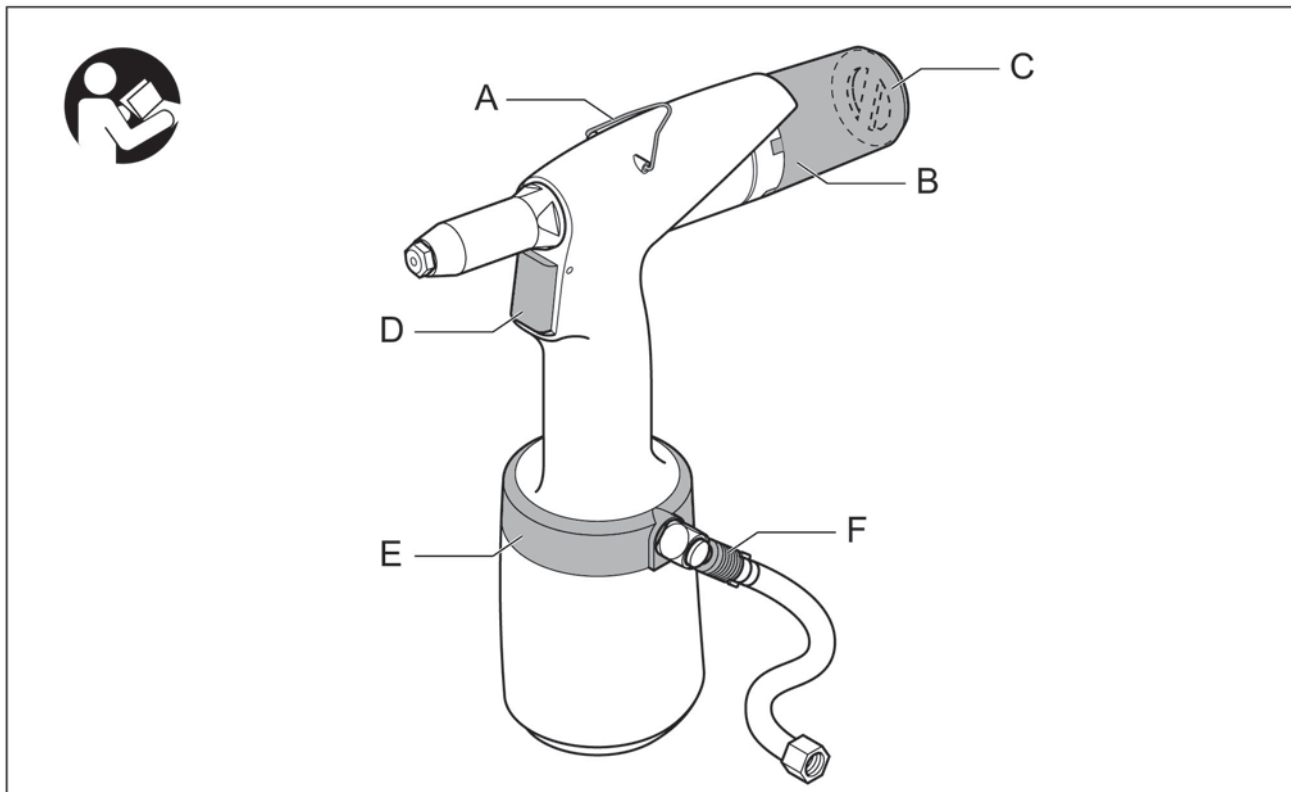

A Bracket

B Mandrel collector

C Air outlet

D Trigger

E 360° Revolvable air supply unit

F Air supply closing valve

4.2 MANDREL COLLECTOR

The purpose of the mandrel collector is to collect the rest mandrel. The collector can be placed in three positions.

- A Position/remove.
- B Lock – without extraction. Tilting the tools will make sure that the mandrel will end up in the collector.
- C Lock – with extraction. The rest mandrel is automatically blown into the collector.

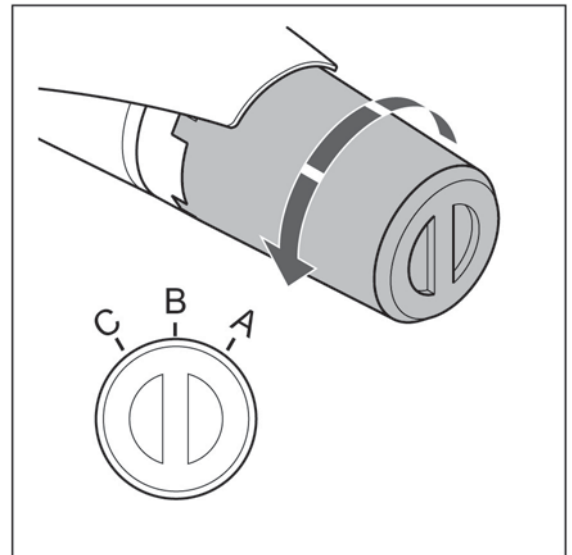

4.3 REVOLVABLE AIR OUTLET

The escaping airflow can be set using the revoluble air outlet (A) such, that people experience a minimum of discomfort during work.



Do not remove this air outlet from the mandrel collector.

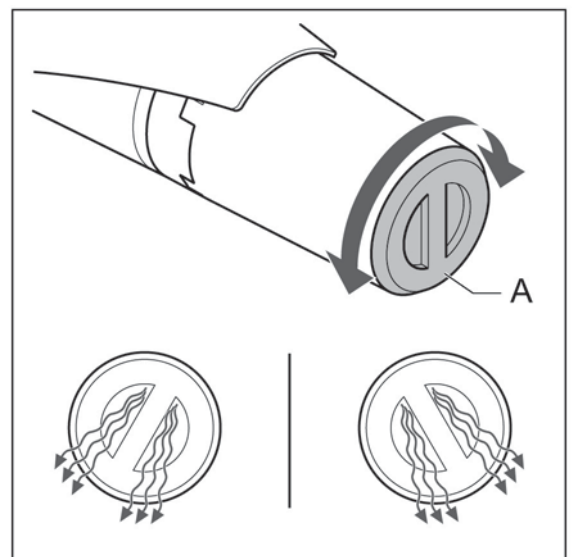

4.4 360° REVOLVABLE AIR SUPPLY UNIT

When the air hose (A) causes discomfort during work, turn off closing valve (B). After this the 360° revoluble unit (C) can be turned into any required position.

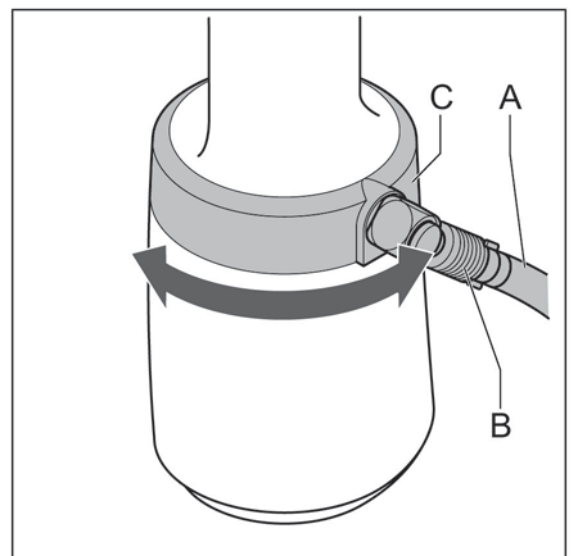

5. USE

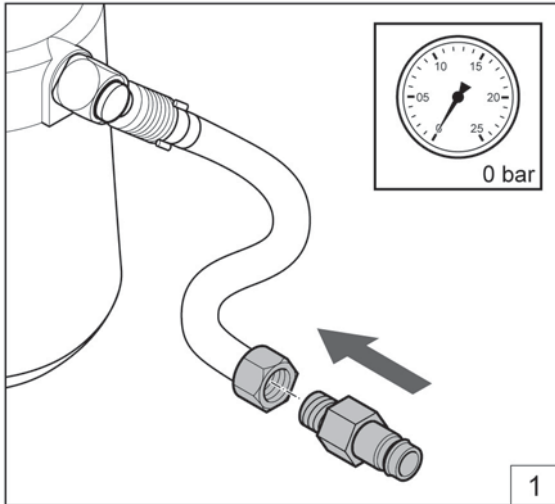

Position the nipple (G1/4").

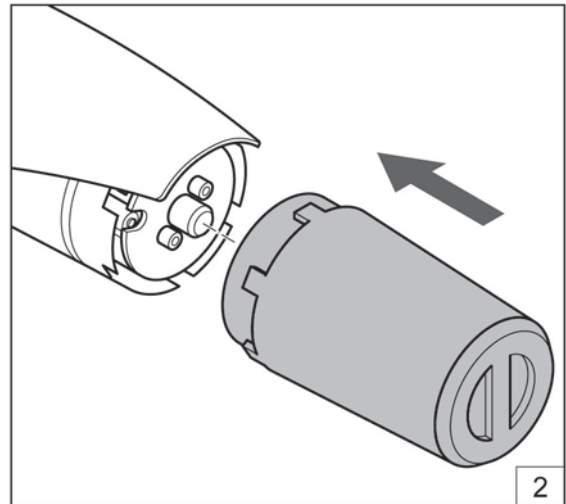

Position the mandrel collector.

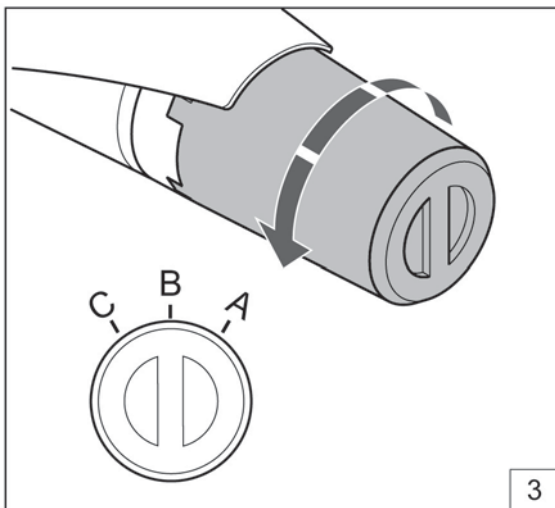

Set the mandrel collector (see 4.2).

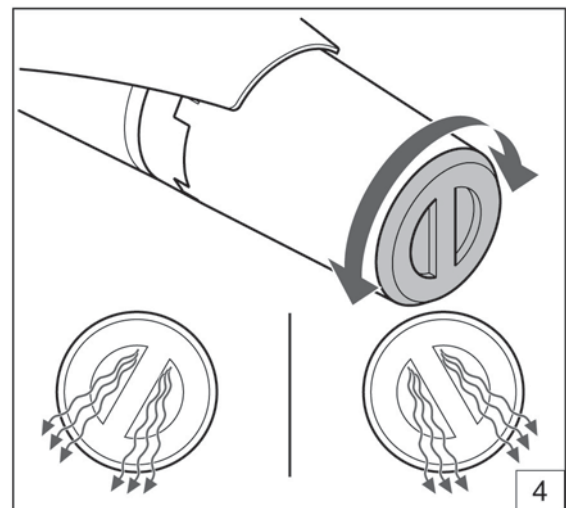

Set the revolvable air outlet (see 4.3).

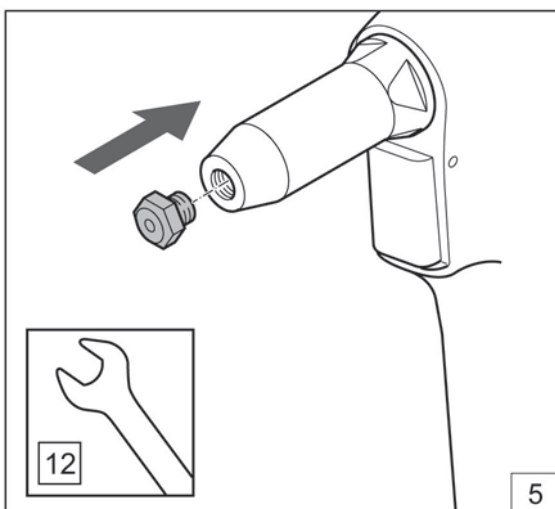

Mount the correct nose piece.

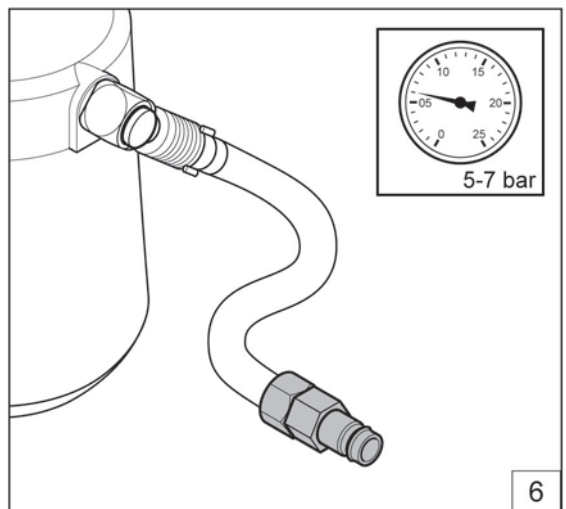

Set the correct air pressure (see 2.3).

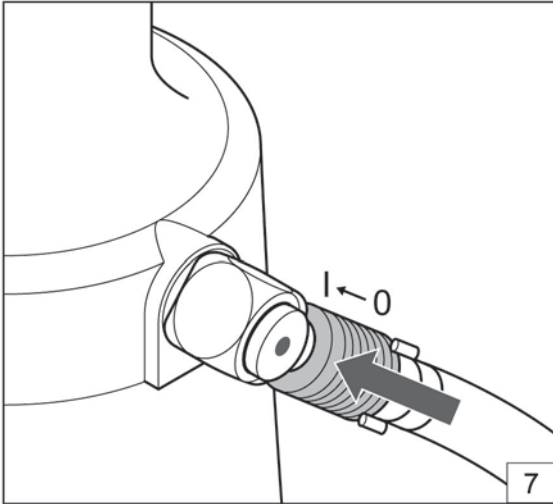

Turn on the closing valve.

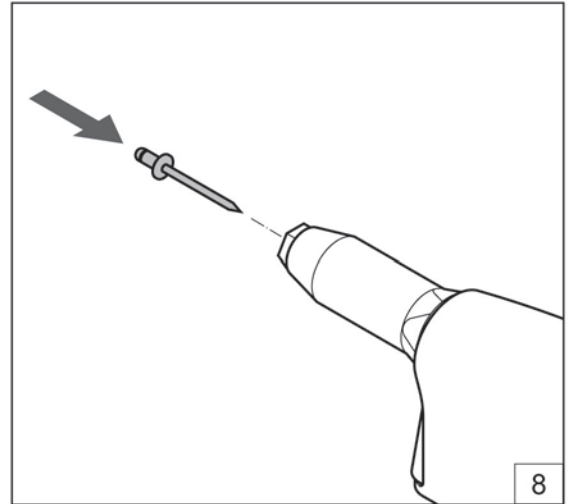

Position the blind rivet.

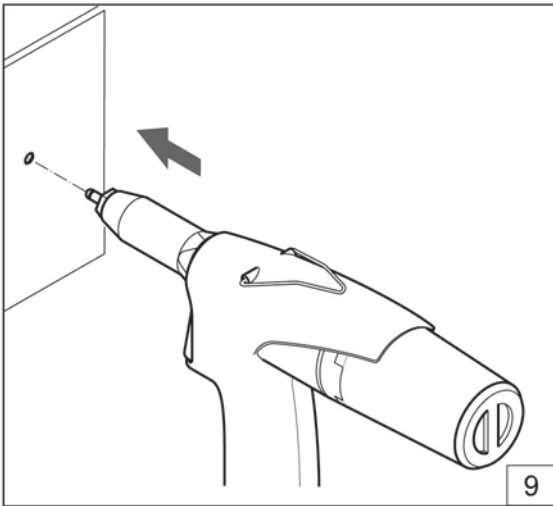

Position the tools.

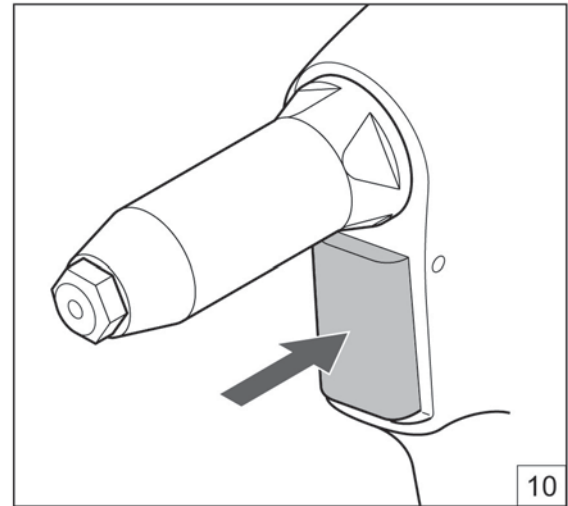

Press the trigger.

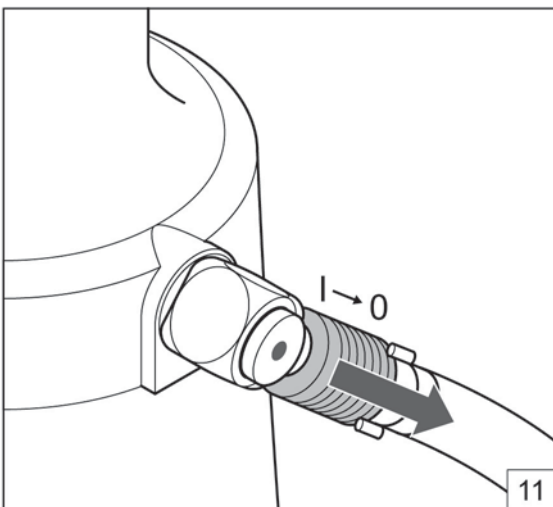

Turn off the closing valve.

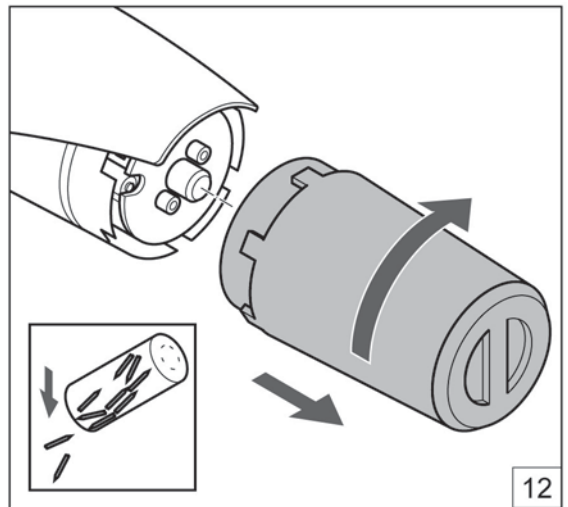

Empty the mandrel collector after use.

6. MAINTENANCE



Use safety goggles



Use hearing protection



Use safety gloves

6.1 FRONT SLEEVE

Turn off the closing valve (A) and disconnect the air supply (B).

- Remove the front sleeve (A).
- Pay attention to the o-ring (B).



Clean the inside using an air blow gun.

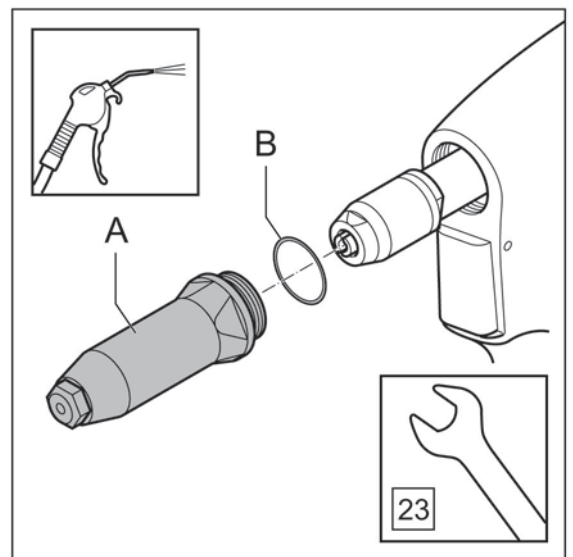
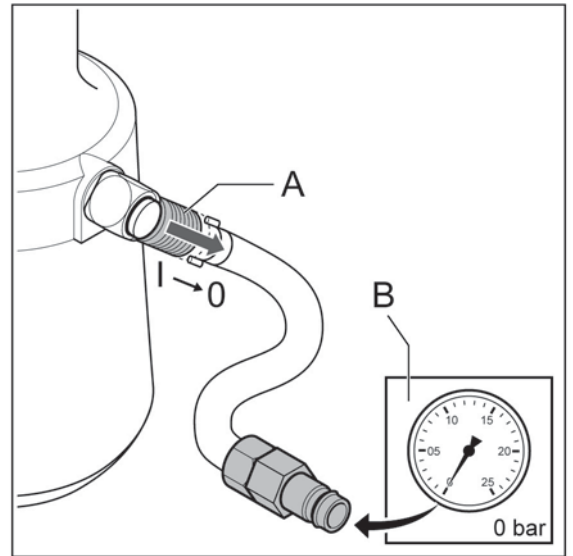

6.2 CLAMPING JAWS

Remove the front sleeve, see 6.1.

Remove the clamping sleeve (A) and the Teflon ring (B), the 2 clamping jaws (C) and the jaw pusher (D).

Clean the clamping jaws and the jaw pusher or replace them.



Make sure that the spanner does not slip off the locking nut (E). This may damage the hydraulic piston rod (F).



Mounting is done in reverse order.



When mounting, lightly spray the inside of the clamping sleeve with Teflon spray.



Make sure that the locking nut is positioned between 19-20 mm from the hydraulic body.

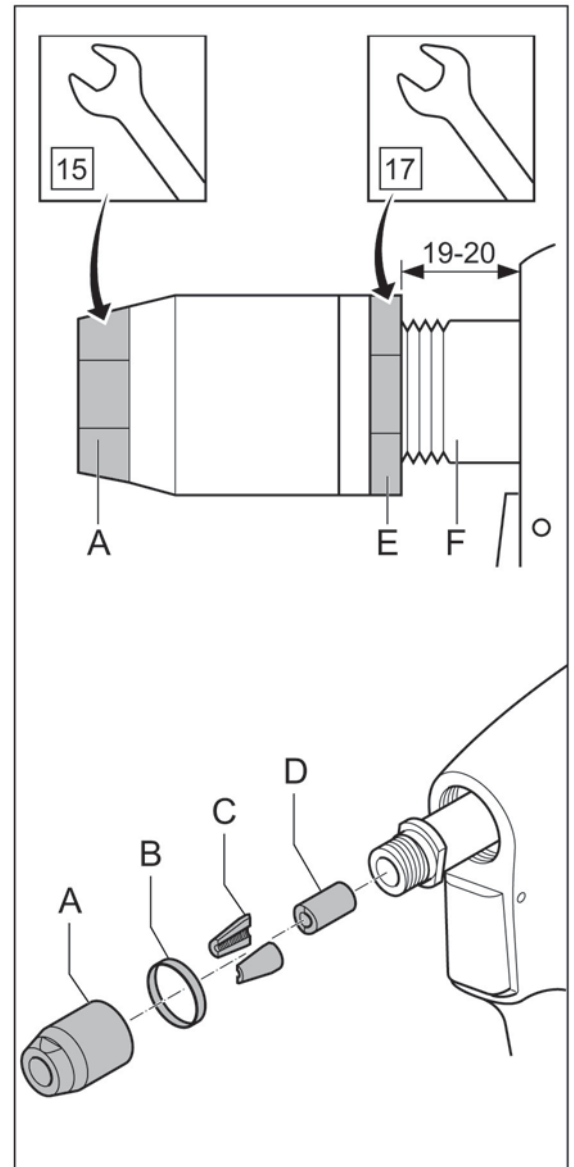

7. TROUBLE SHOOTING

Problem	Cause	Corrective action
The tool does not work	The tool has not been connected to the air connection The air supply closing valve is still closed There is insufficient air pressure	Connect the tool to the air connection Open the air supply closing valve Use the correct air pressure 5-7 bar
Air is coming out of the safety valve	The air pressure is too high	Use the correct air pressure 5-7 bar
There is no or insufficient extraction	The extraction has not been turned on There is insufficient air pressure The mandrel collector is full The tool is blocked by rest mandrels	Check the position of the mandrel collector Use the correct air pressure 5-7 bar Empty the mandrel collector Remove the rest mandrel
The trigger does not work	There is insufficient air pressure	Use the correct air pressure 5-7 bar
The blind rivet cannot be placed into the nose piece	The incorrect nose piece has been mounted The tool is blocked by rest mandrels	Mount the correct nose piece Remove the rest mandrel
The blind rivet is not set correctly	Contaminated or worn clamping jaws There is insufficient air pressure The capacity of the tool has been exceeded	Clear or replace the clamping jaws Use the correct air pressure Use the correct tool
The rest mandrel does not release from the nose piece	The incorrect nose piece has been mounted The tool is blocked by rest mandrels	Mount the correct nose piece Remove the rest mandrel
During setting the rivet mandrel does not break	There is insufficient air pressure The capacity of the tool has been exceeded	Use the correct air pressure Use the correct tool
The rest mandrel is not extracted into the mandrel collector	The incorrect nose piece has been mounted The tool is blocked by rest mandrels The mandrel collector is full	Mount the correct nose piece Remove the rest mandrel Empty the mandrel collector
The air supply unit cannot be turned 360°	The tool is still under air pressure	Close the air supply closing valve and depressurize the tool by turning on the extraction or by operating the trigger
The tool does not perform well consistently		Contact a service centre

8. TECHNICAL DATA

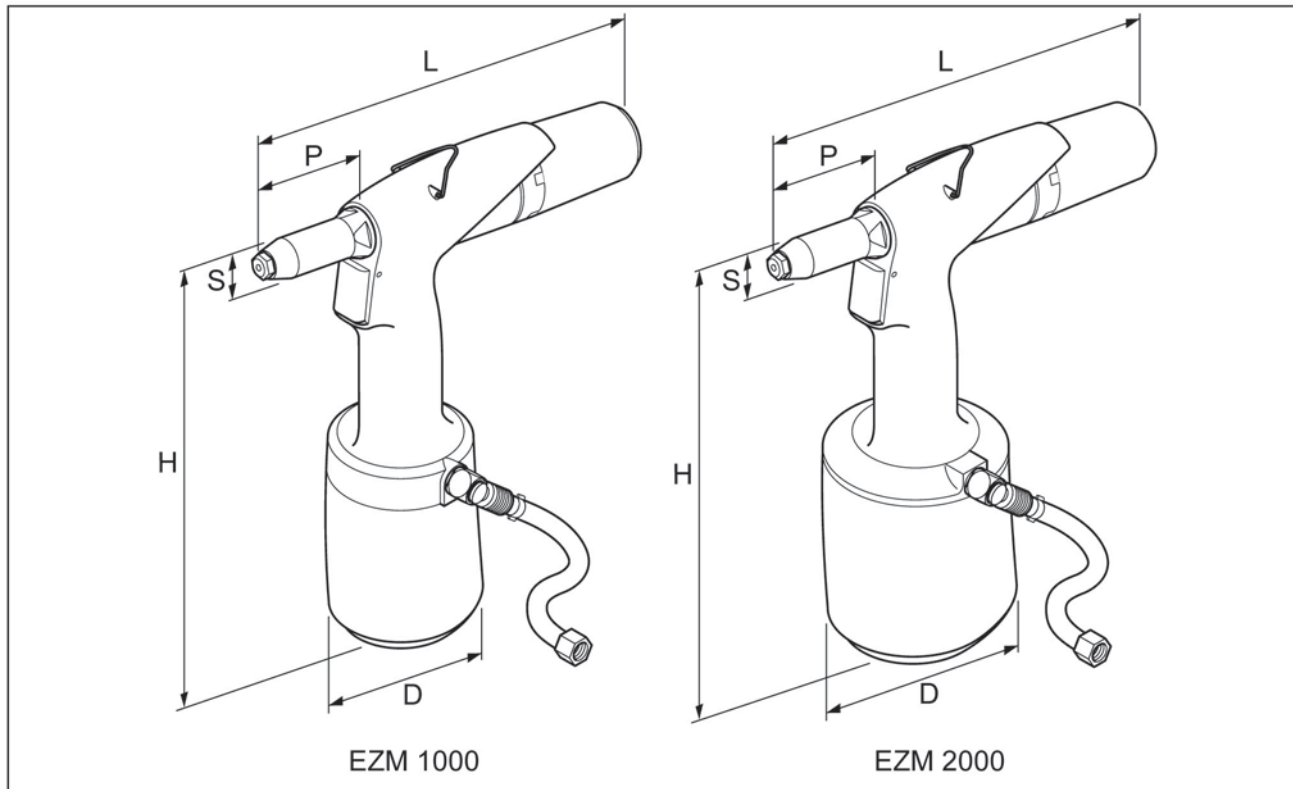

	EZM 1000	EZM 2000
H	264 mm	275 mm
L	272 mm	272 mm
ø D	102 mm	125 mm
P	70 mm	70 mm
ø S	23 mm	23 mm
Weight	1,25 kg	1,65 kg
Air pressure	5-7 bars	5-7 bars
Pull force (6 bars)	7.3 kN	12.5 kN
Air consumption (per stroke)	1.5 l	2.0 l
Stroke	17 mm	21 mm
Capacity (standard blind rivet)	ø 3.0 – 5.0 mm (stainless steel)	ø 4.0 – 6.4 mm (stainless steel)

9. EC DECLARATION OF CONFORMITY

We,
Rivet Factory Group s. r. o.
 Lannova 2061/8
 110 00 Praha 1, Nové Město,
 declare under our sole responsibility that the product:

Description: HYDRO-PNEUMATIC RIVETING TOOL

Model: EZM1000, EZM2000

To which this declaration relates is in conformity with the following harmonized standards

Safety:
Machinery Directive: ČSN EN ISO 11148-1:2015

Technical documentation is compiled in accordance with Annex 1, section 1.7.4.1, of the following Directive: 2006/42/EC
 The Machinery Directive (Statutory Instruments 2008 No 1597 - The Supply of Machinery (Safety) Regulations).

The undersigned makes this declaration on behalf of Rivet Factory Group

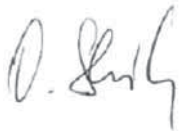

Bc. Ondřej Slezák, CEO
 Rivet Factory Group s. r. o.
 Lannova 2061/8
 110 00 Praha 1, Nové Město

Place of Issue: Drtinovo náměstí 171, 547 01 Náchod, Czech republic

Date of Issue: 11. 6. 2021

The undersigned is responsible for compilation of the technical file for products sold in the European Union and makes this declaration on behalf of STANLEY Engineered Fastening.

Matthias Appel
Team Leader Technical Documentation
 Stanley Engineered Fastening, Tucker GmbH, Max-Eyth-Str.1,
 35394 Gießen, Germany



This machinery is in conformity with
 Machinery Directive 2006/42/EC



STANLEY
 Engineered Fastening

10. UK DECLARATION OF CONFORMITY

We,

Rivet Factory Group s. r. o.

Lannova 2061/8

110 00 Praha 1, Nové Město

declare under our sole responsibility that the product:

Description: HYDRO-PNEUMATIC RIVETING TOOL

Model: EZM1000, EZM2000

to which this declaration relates is in conformity with the following designated standards:

Safety:

The Supply of Machinery (Safety) Regulations 2008 S.I. 2008/1597 (as amended):

Designated Standards ČSN EN ISO 11148-1:2015

Technical documentation is compiled in accordance with the Supply of Machinery (Safety) Regulations 2008, S.I. 2008/1597 (as amended).

The undersigned makes this declaration on behalf of Rivet Factory Group

Bc. Ondřej Slezák, CEO

Rivet Factory Group s. r. o.

Lannova 2061/8

110 00 Praha 1, Nové Město

Place of Issue: Drtinovo náměstí 171, 547 01 Náchod, Czech republic

Date of Issue: 11. 6. 2021

The undersigned is responsible for compilation of the technical file for products sold in the United Kingdom and makes this declaration on behalf of Stanley Engineered Fastening.

A. K. Seewraj

Director of Engineering, UK

Avdel UK Limited, Stanley House, Works Road, Letchworth Garden City, Hertfordshire,

SG6 1JY UNITED KINGDOM



This machinery is in conformity with
Supply of Machinery (Safety) Regulations 2008,
S.I. 2008/1597 (as amended)

STANLEY
Engineered Fastening

©2021 STANLEY Black & Decker
Всички права запазени.

Предоставената информация не може да бъде възпроизведена и/или оповестена по никакъв начин и чрез никакви средства (електронно или механично) без предварително изрично и писмено разрешение от STANLEY Engineered Fastening. Предоставената информация се основава на данните, известни в момента на пускането на пазара на този продукт. STANLEY Engineered Fastening провежда политика на постоянно усъвършенстване на продукта и следователно продуктите могат да бъдат променени. Предоставената информация е приложима за продукта, както се предлага от STANLEY Engineered Fastening. Ето защо, STANLEY Engineered Fastening не може да носи отговорност за вреди, причинени от отклонения от първоначалните спецификации на продукта.

Наличната информация е съставена много внимателно. Въпреки това, STANLEY Engineered Fastening няма да поеме никаква отговорност по отношение на каквито и да било грешки в информацията, нито за последствията от тях. STANLEY Engineered Fastening няма да приеме никаква отговорност за вреди, причинени от дейности, извършвани от трети лица. Работните наименования, търговските наименования, търговските марки и т.н., използвани от STANLEY Engineered Fastening, не трябва да се считат за свободни, съгласно законодателството по отношение на защитата на търговските марки.

СЪДЪРЖАНИЕ

1. ОПРЕДЕЛЕНИЯ ЗА БЕЗОПАСНОСТ	2
1.1 ПРАВИЛА ЗА ОБЩА БЕЗОПАСНОСТ	2
1.2 ОПАСНОСТИ ОТ ПРОЕКТИЛ	2
1.3 ОПАСНОСТИ ПРИ РАБОТА	3
1.4 ОПАСНОСТИ ОТ ПОВТОРЯЕМИ ДВИЖЕНИЯ	3
1.5 ОПАСНОСТИ ОТ АКСЕСОРИ	3
1.6 ОПАСНОСТИ НА РАБОТНОТО МЯСТО	3
1.7 ОПАСНОСТИ ОТ ШУМ	4
1.8 ОПАСНОСТИ ОТ ВИБРАЦИИ	4
1.9 ДОПЪЛНИТЕЛНИ ИНСТРУКЦИИ ЗА БЕЗОПАСНОСТ ЗА ПНЕВМАТИЧНИ ЕЛЕКТРОИНСТРУМЕНТИ	4
2. БЕЗОПАСНОСТ	5
2.1 ИНСТРУКЦИИ ЗА БЕЗОПАСНОСТ	5
2.2 ЛИЦА	5
2.3 РАБОТНА СРЕДА	6
2.4 ИНСТРУМЕНТИ	6
2.5 КОД ЗА ДАТА	6
2.6 ИДЕНТИФИКАЦИЯ НА ТИПА	6
3. ГЛАВНИ КОМПОНЕНТИ	7
3.1 КОМПОНЕНТИ	7
3.2 НОСОВИ ЕЛЕМЕНТИ	7
4. РАБОТА	8
4.1 КОНТРОЛИ	8
4.2 ДОРНИКОВ КОЛЕКТОР	9
4.3 ВЪРТЯЩ СЕ ВЪЗДУШЕН ИЗХОД	9
4.4 360° ВЪРТЯЩ СЕ БЛОК ЗА ПОДАВАНЕ НА ВЪЗДУХ	9
5. УПОТРЕБА	10
6. ПОДДРЪЖКА	12
6.1 ПРЕДНА ВТУЛКА	12
6.2 ЗАТЯГАЩИ ЧЕЛЮСТИ	13
7. ОТСТРАНЯВАНЕ НА НЕИЗПРАВНОСТИ	14
8. ТЕХНИЧЕСКИ ДАННИ	15
9. ЕО ДЕКЛАРАЦИЯ ЗА СЪОТВЕТСТВИЕ	16
10. ДЕКЛАРАЦИЯ ЗА СЪОТВЕТСТВИЕ В ОБЕДИНЕНОТО КРАЛСТВО	17



Тази инструкция за експлоатация трябва да се прочете от всяко лице, което инсталира или работи с този инструмент, с особено внимание за следните правила за безопасност.



По време на работа на инструмента винаги носете устойчива на удар защита. Степента на необходимата защита трябва да бъде оценена за всяка употреба.



Използването на инструмента може да изложи ръцете на оператора на опасности, включително смачкване, удар, порязване, ожулване и горещина. Носете подходящи ръкавици за защита на ръцете.



Използвайте защита на слуха в съответствие с инструкциите за служителите и според изискванията на правилата за безопасност на труда.

1. ОПРЕДЕЛЕНИЯ ЗА БЕЗОПАСНОСТ

Дефинициите по-долу описват нивото на сериозност за всяка сигнална дума. Моля, прочетете ръководството и внимавайте за тези символи.

- ⚠ ОПАСНОСТ:** Показва неминуемо опасна ситуация, която ако не се избегне, ще доведе до смърт или опасно нараняване.
- ⚠ ПРЕДУПРЕЖДЕНИЕ:** Непосредствено опасна ситуация, която ако не бъде избегната, може да доведе до смърт или тежки наранявания.
- ⚠ ВНИМАНИЕ:** Показва една потенциално опасна ситуация, която, ако не се избегне, може да доведе до минимални или средни наранявания.
- ⚠ ВНИМАНИЕ:** Използван без символа за сигнал за безопасност показва потенциално опасна ситуация, която ако не бъде избегната, може да доведе до щети.

Неправилното функциониране или поддръжка на този продукт може да доведе до сериозни наранявания и материални щети. Прочетете и разберете всички предупреждения и инструкции за работа, преди да използвате тази техника. При използване на електрически инструменти, винаги трябва да се вземат основни предпазни мерки за безопасност за намаляване на риска от лично нараняване.

ЗАПАЗЕТЕ ВСИЧКИ ПРЕДУПРЕЖДЕНИЯ И ИНСТРУКЦИИ ЗА БЪДЕЩИ СПРАВКИ

1.1 ПРАВИЛА ЗА ОБЩА БЕЗОПАСНОСТ

- За множество опасности прочетете и разберете инструкциите за безопасност преди да инсталирате, експлоатирате, ремонтирате, поддържате, сменят аксесоарите или работите в близост до инструмента. Неспазването на това може да доведе до сериозни телесни наранявания.
- Само квалифицирани и обучени оператори трябва да инсталират, настройват или използват инструмента.
- Да не се използва извън предназначението според дизайна за поставяне на слепите нитове на STANLEY Engineered Fastening.
- Използвайте само части, крепежни елементи и аксесоари, препоръчани от производителя.
- НЕ изменяйте инструмента. Модификациите могат да намалят ефективността на мерките за безопасност и да увеличат рисковете за оператора. Всяко изменение на този инструмент, което се предприема от клиента е изцяло на негова отговорност и води до отпадане на всички приложими гаранции.
- Не изхвърляйте инструкциите за безопасност; дайте ги на оператора.
- Не използвайте инструмента, ако е повреден.
- Преди употреба, проверявайте за разцентроване или заклиняване на движещи се части, счупвания на части и всякакви други обстоятелства, които могат да се отразят върху работата на инструмента. При повреда, поправете инструмента, преди повторна употреба. Отстранете всеки регулиращ или гаечен ключ, преди употреба.
- Инструментите трябва да се проверяват периодично, за да се провери дали класифицирането и маркировките, изисквани от тази част от ISO 11148, са четливо отбелязани на инструмента. Работодателят/потребителят се свързва с производителя, за да получи резервни етикети за подмяна, когато е необходимо.
- Инструментът трябва да се поддържа в безопасно работно състояние по всяко време, и да се преглежда редовно за повреди и правилно функциониране от обучен персонал. Всяка процедура на разглобяване трябва да бъде извършвана само от обучен персонал. Не разглобявайте този инструмент, без предварителна справка с инструкциите за поддръжка.

1.2 ОПАСНОСТИ ОТ ПРОЕКТИЛ

- Откачете въздушното подаване от инструмента, преди извършване на всяко техническо обслужване, опит за регулиране, монтаж или сваляне на носовата сглобка или аксесоари.
- Имайте предвид, че повреда на детайла или аксесоарите или дори на самия поставен инструмент, може да генерира проектили с висока скорост.

- По време на работа на инструмента винаги носете устойчива на удар защита. Степента на необходимата защита трябва да бъде оценена за всяка употреба.
- Едновременно, трябва да се оцени и рискът за другите.
- Уверете се, че детайлът е здраво фиксиран.
- Проверете дали средствата за защита от изхвърляне на крепежен елемент и/или дорник са налични и работят.
- НЕ използвайте инструмента без монтиран дорников колектор.
- Предупреждавайте за възможно насилствено изхвърляне на дорници от предната част на инструмента.
- НЕ използвайте инструмент, който е насочен към човек(хора).

1.3 ОПАСНОСТИ ПРИ РАБОТА

- Използването на инструмента може да изложи ръцете на оператора на опасности, включително смачкване, удар, порязване, ожулване и горещина. Носете подходящи ръкавици за защита на ръцете.
- Операторите и обслужващият персонал трябва да могат физически да се справят с по-голямата част, теглото и мощността на инструмента.
- Дръжте правилно инструмента; бъдете готови да противодействате на нормални или резки движения и работете с двете си ръце.
- Пазете дръжките на инструмента сухи, чисти, и без следи от масло и смазка.
- Поддържайте балансирано положение на тялото и сигурна опора при работа с инструмента.
- Освободете устройството за пускане и спиране в случай на прекъсване на въздушното захранване.
- Използвайте само смазочни материали, препоръчани от производителя.
- Трябва да се избягва контакт с хидравличната течност. За да се снижи до минимум възможността от обриви, в случай на евентуален контакт, трябва да се измиете добре.
- Информационни Листове за Безопасност на Материалите за всички хидравлични масла и смазочни материали са на разположение при поискване от доставчика на вашия инструмент.
- Избягвайте неподходящи пози, тъй като е вероятно в тези позиции да не можете да противодействате на нормалното или неочаквано движение на инструмента.
- Ако инструментът е фиксиран към устройство за окачване, уверете се, че фиксацията е сигурна.
- Внимавайте за риск от счупване или прищипване, ако носовото оборудване не е монтирано.
- НЕ работете с инструмента със свален носов корпус.
- Необходимо е осигуряване на адекватно пространство за ръцете на оператора на инструмента, преди работа.
- При пренос на инструмента от място на място, дръжте ръцете си далеч от спусъка, за да се избегне непреднамерено активиране.
- НЕ злоупотребявайте с инструмента като го изпускате или го използвате като чук.
- Трябва да се внимава особено с изтощените дорници, за да не се създадат опасни условия.
- Дорниковият колектор трябва да се изпразва, когато е приблизително наполовина пълен.

1.4 ОПАСНОСТИ ОТ ПОВТОРЯЕМИ ДВИЖЕНИЯ

- При използване на инструмента, операторът може да изпита дискомфорт в ръцете, раменете, шията или други части на тялото.
- Докато използва инструмента, операторът трябва да заеме удобна поза, като същевременно поддържа сигурна опора и избягва неудобни или небалансирани пози. Операторът трябва да промени позата по време на по-продължителни задачи; това може да помогне да се избегне дискомфорт и умора.
- Ако операторът изпитва симптоми като постоянен или повтарящ се дискомфорт, болка, пулсиране, болки, изтръпване, усещане за парене или скованост, тези предупредителни знаци не трябва да се игнорират. Операторът трябва да уведоми работодателя и да се консултира с квалифициран медицински специалист.

1.5 ОПАСНОСТИ ОТ АКЕСОРИ

- Изключете инструмента от подаването на въздух, преди да монтирате или извадите нос или аксесоара.
- Използвайте само размери и видове аксесоари и консумативи, препоръчани от производителя на инструмента; не използвайте други видове или размери аксесоари или консумативи.

1.6 ОПАСНОСТИ НА РАБОТНОТО МЯСТО

- Подхлъзвания, препъвания и падания са основни причини за наранявания на работното място. Внимавайте за хлъзгави повърхности, причинени от използването на инструмента, както и опасности от препъване, причинени от въздушния кабел или хидравличния маркуч.
- Продължете внимателно в непозната среда. Може да има скрити опасности, като електричество или други комунални линии.
- Инструментът не е предназначен за използване в потенциално експлозивна среда и не е изолиран срещу контакт с електричество.
- Уверете се, че няма електрически кабели, газови тръби и др., които могат да причинят опасност поради повреда при използване на инструмента.

- Облечете се подходящо. Не носете висящи дрехи или бижута. Пазете косата, дрехите и ръкавиците си далеч от движещите се части. Висящите дрехи, бижутерия или дълги коси могат да бъдат захванати от движещи се части.
- Трябва да се внимава особено с изтощените дорници, за да не се създадат опасни условия.

1.7 ОПАСНОСТИ ОТ ШУМ

- Излагането на високи нива на шум може да причини трайни, деактивиращи загуби на слуха и други проблеми, като шум в ушите (звънене, бръмчене, свистене или бучене в ушите). Следователно оценката на риска и прилагането на подходящ контрол за тези опасности са от съществено значение.
- Подходящите контроли за намаляване на риска могат да включват действия, като шумозаглушаващи материали, за да се предотврати „звънене“ на детайлите.
- Използвайте защита на слуха в съответствие с инструкциите за служителите и според изискванията на правилата за безопасност на труда.
- Работете и поддържайте инструмента, както е препоръчано в ръководството за употреба, за да предотвратите ненужно увеличаване на нивото на шума.
- Уверете се, че шумозаглушителят в колектора на дорника е на мястото си и в добро състояние, когато инструментът работи.

1.8 ОПАСНОСТИ ОТ ВИБРАЦИИ

- Излагането на вибрации може да причини увреждане на нервите и кръвоснабдяването на ръцете.
- Носете топли дрехи, когато работите в студени условия и дръжте ръцете си топли и сухи.
- Ако усетите изтръпване, болка или избелване на кожата на пръстите или ръцете, спрете да използвате инструмента, уведомете вашия работодател и се консултирайте с лекар.
- Където е възможно, поддържайте теглото на инструмента в стойка, обтегач или балансиращ механизъм, тъй като след това може да се използва по-лек захват за поддържане на инструмента.

1.9 ДОПЪЛНИТЕЛНИ ИНСТРУКЦИИ ЗА БЕЗОПАСНОСТ ЗА ПНЕВМАТИЧНИ ЕЛЕКТРОИНСТРУМЕНТИ

- Работното подаване на въздух не трябва да надвишава 7 бара (100 PSI).
- Въздухът под налягане може да причини тежки наранявания.
- Никога не оставяйте без наблюдение работещ инструмент. Изключете въздушния маркуч, когато инструментът не се използва, преди смяна на аксесоарите или при извършване на ремонт.
- НЕ позволявайте на отворите за отработен въздух на дорниковия колектор да сочат по посока на оператора или други лица. Никога не насочвайте въздуха към вас или други лица.
- Размахването на маркуча може да причини тежки наранявания. Винаги проверявайте за повредени или разхлабени маркучи и фитинги.
- Преди употреба, прегледайте въздухопроводите за щети, всички връзки трябва да бъдат защитени. Не изпускайте тежки предмети върху маркучите. Всяко рязко въздействие може да предизвика вътрешни повреди и да доведе до преждевременна повреда на маркуча.
- Студеният въздух трябва да бъде насочен далеч от ръцете.
- Всеки път, когато се използват универсални усукани съединители (ноктови съединители), се монтират заключващи щифтове и се използват защитни кабели, за да се предпазят от евентуална повреда в свързването на маркуч към инструмент или маркуч към маркуч.
- НЕ повдигайте инструмента за поставяне за маркуча. Винаги използвайте дръжката на инструмента за поставяне.
- Вентилационните отвори не бива да бъдат блокирани или покрити.
- Дръжте мръсотията и чуждите тела далеч от хидравличната система на инструмента, тъй като това ще доведе до повреда на инструмента.

Политиката на STANLEY Engineered Fastening е за постоянно развитие и подобряване на продуктите и ние си запазваме правото да променяме спецификациите на всеки продукт без предварително известие.

2. БЕЗОПАСНОСТ

2.1 ИНСТРУКЦИИ ЗА БЕЗОПАСНОСТ

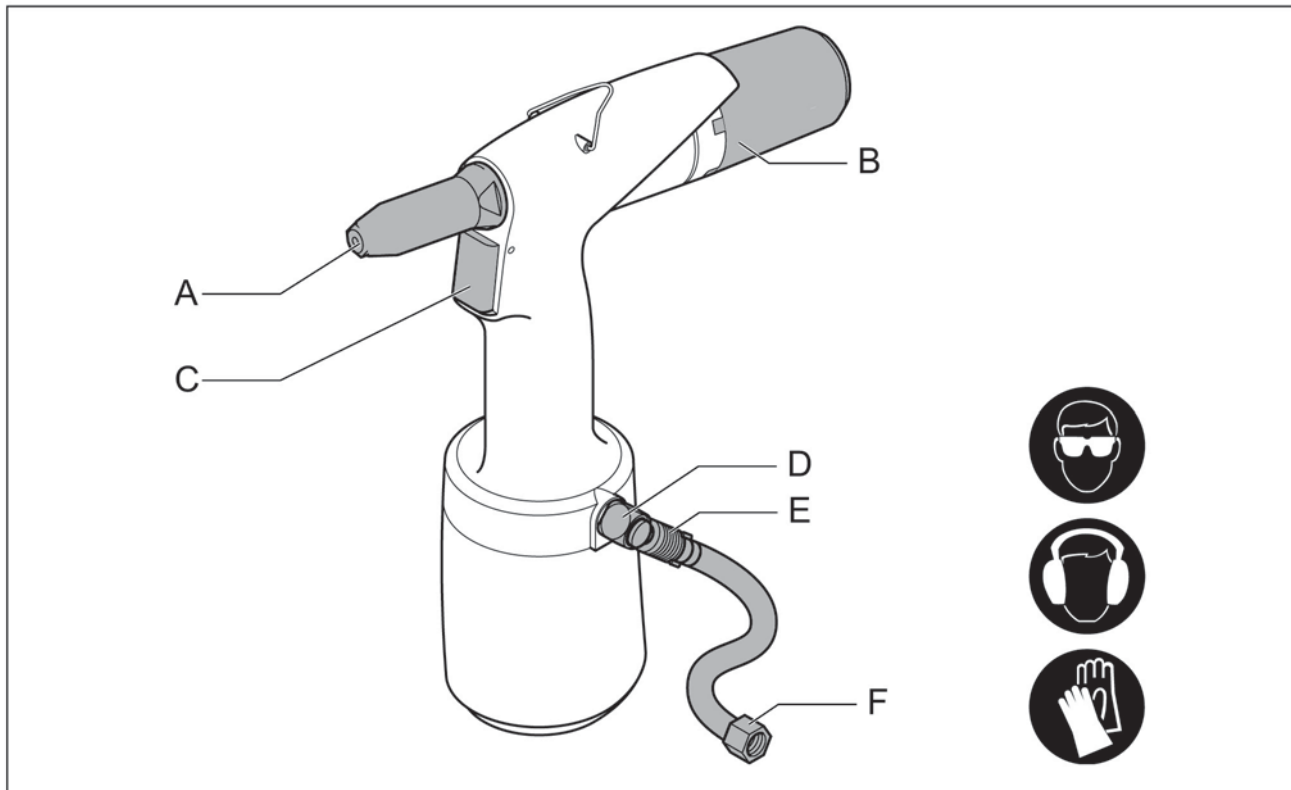

A Носова част/предна втулка

B Дорников колектор

C Пусков превключвател

D Предпазен клапан

E Затварящ клапан за подаване на въздух

F Въздушна връзка

2.2 ЛИЦА

- Използвайте предпазни очила. Това важи и за хора в непосредствена близост.
- Използвайте защита за слуха, когато нивото на звука надвиши 85 dB (A).
- Използвайте предпазни ръкавици, някои слепи нитове могат да станат много топли на някои места.
- Дръжте пръстите си далеч отпред, когато свързвате сгъстения въздух.
- Не гледайте право в инструмента (отпред и отзад).
- Никога не насочвайте инструмента към хора.

2.3 РАБОТНА СРЕДА

- Поддържайте работната среда чиста и спретната.
- Използвайте сух, филтриран и смазана с антикорозионно масло въздушна връзка. Ако не е налично, поставете 0,1 ml (приблизително 5 капки) смазочно масло против корозия във въздушната връзка на инструмента три пъти всеки работен ден.
- Работете в среда без замръзване.
- Връзката с инструментите е G¹/₄". Не е включен нипел за свързване. Предложете сами подходящо решение.



Задайте постоянно въздушно налягане на 5 - 7 бара (максимум 7 бара).

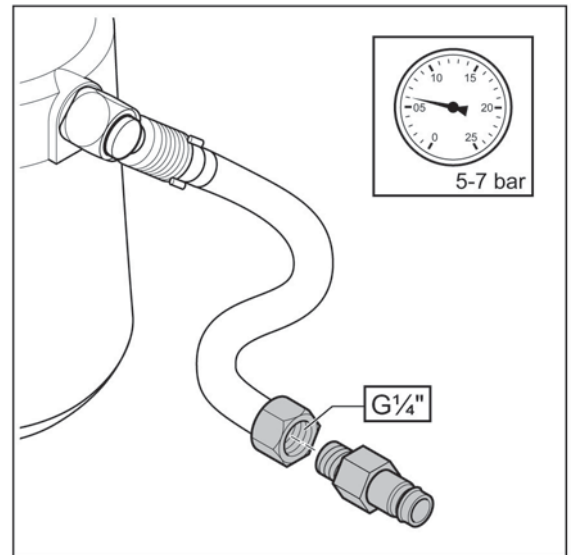

2.4 ИНСТРУМЕНТИ



Никога не използвайте инструментите

- когато липсва носовата част/предната втулка (A);
- когато колекторът на дорника (B) не е поставен
- Проверете инструментите за повреди, преди да свържете въздушното налягане.
- Поддържайте инструментите в оптимално състояние.
- Изключете затварящият вентил (C), когато инструментите не се използват.
- Уверете се, че гъвкавият свързващ маркуч (D) не е под налягане при изключване.
- Не изменяйте инструмента по никакъв начин.
- Използвайте устройството само за подходящи цели.

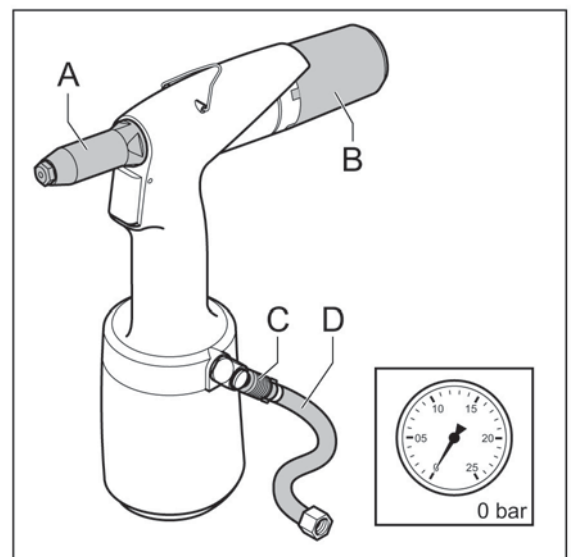

2.5 КОД ЗА ДАТА

Това е мястото на кода за дата (A) на инструментите.

2.6 ИДЕНТИФИКАЦИЯ НА ТИПА

Това е мястото на идентификацията на типа (B) на инструментите.

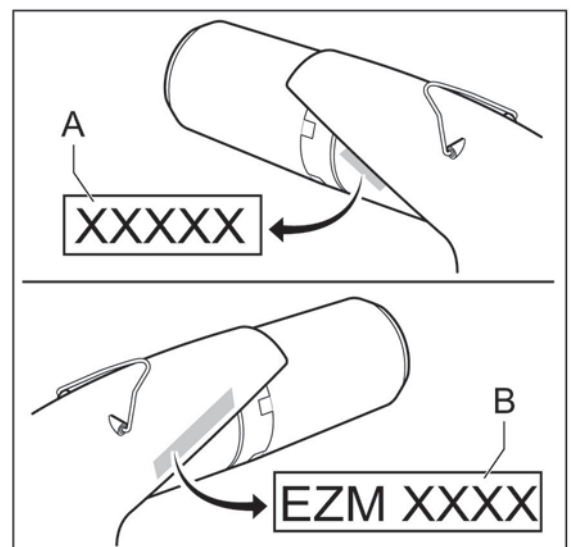

3. ГЛАВНИ КОМПОНЕНТИ

3.1 КОМПОНЕНТИ

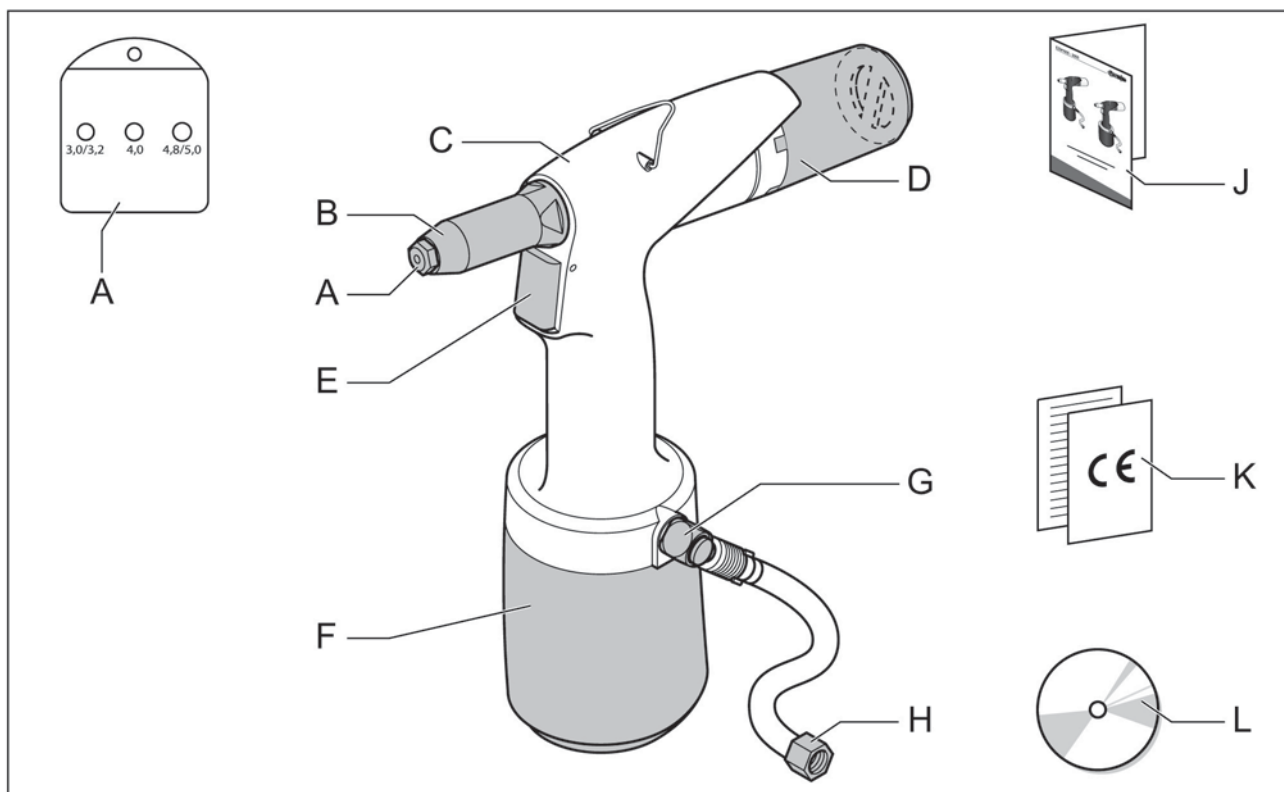

A Носови елементи**

B Предна втулка

C Хидравлично тяло

D Дорников колектор

E Пусков превключвател

F Пневматично тяло

G Предпазен клапан

H Въздушна връзка

J Ръчен

K CE и гаранционен формуляр

L CD с ръководство на различни езици

3.2 НОСОВИ ЕЛЕМЕНТИ

Доставената кутия съдържа различни носови елементи.

** EZM 1000: 3,0 – 5,0 мм

** EZM 2000: 4,0 – 6,4 мм

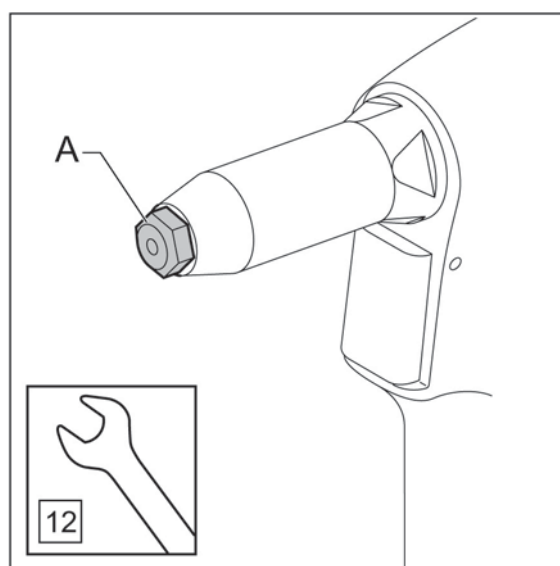

4. РАБОТА

4.1 КОНТРОЛИ

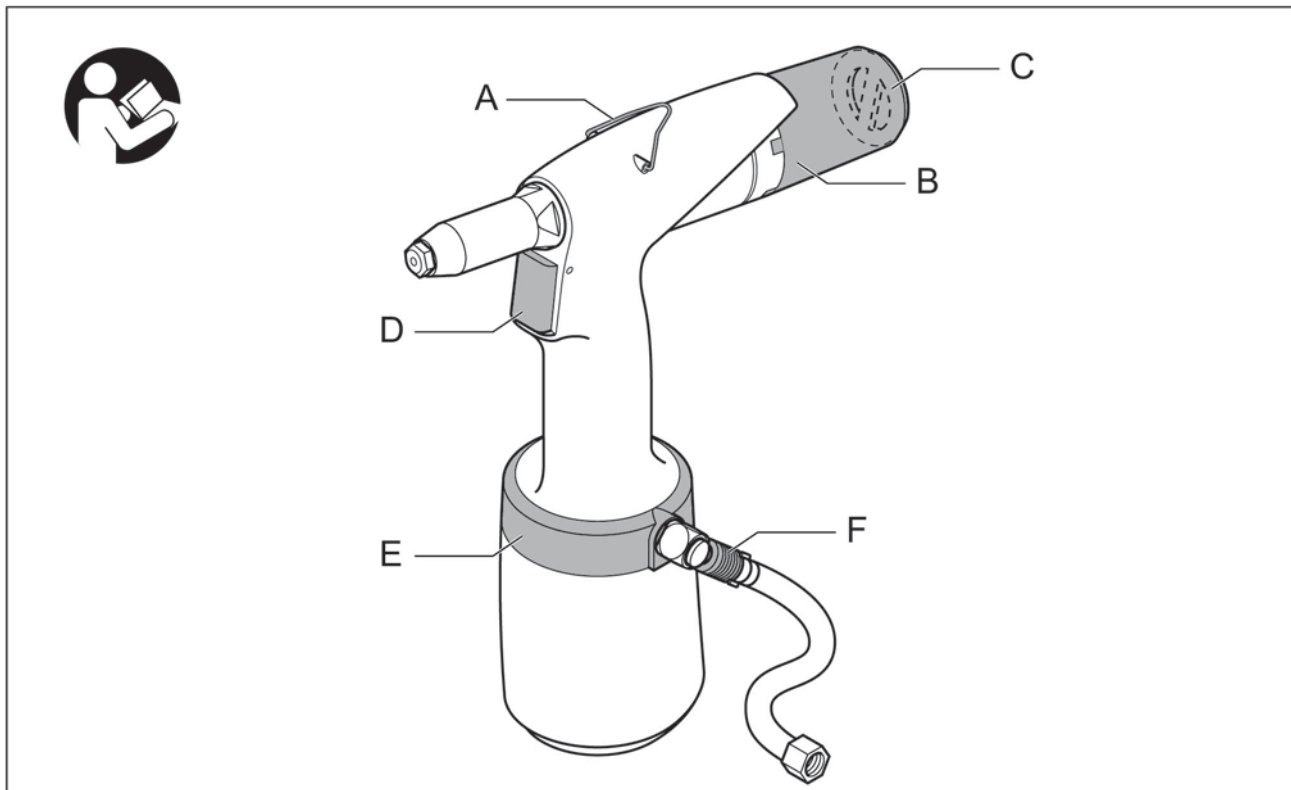

A Скоба

B Дорников колектор

C Въздушен изход

D Пусков превключвател

E 360° въртящ се блок за подаване на въздух

F Затварящ вентил за подаване на въздух

4.2 ДОРНИКОВ КОЛЕКТОР

Целта на колектора на дорника е да събере останалия дорник. Колекторът може да бъде поставен в три позиции.

A Позиция/сваляне

B Заклучване - без изваждане. Накланянето на инструментите ще гарантира, че дорникът ще се озове в колектора.

C Заклучване - с извличане. Останалият дорник автоматично се издухва в колектора.

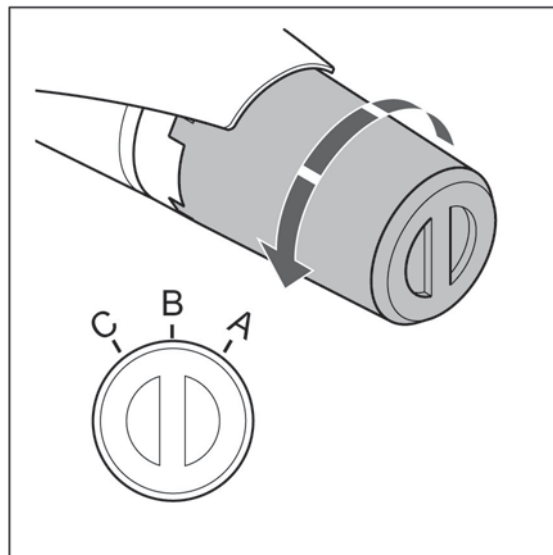

4.3 ВЪРТЯЩ СЕ ВЪЗДУШЕН ИЗХОД

Изтичащият въздушен поток може да се регулира с помощта на въртящия се изход за въздух (A), така че хората да изпитват минимум дискомфорт по време на работа.



Не изваждайте този въздушен изход от колектора на дорника.

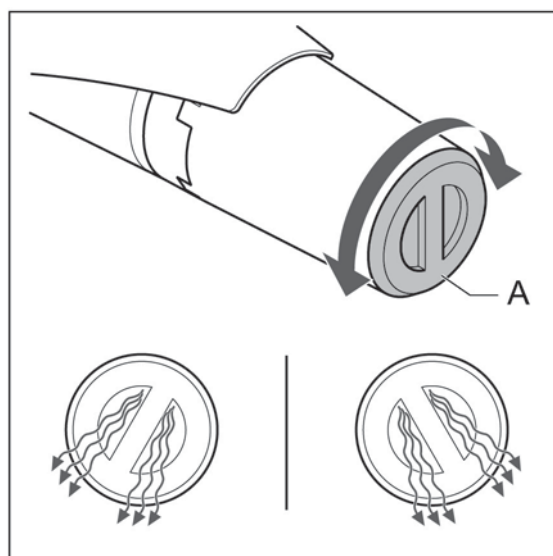

4.4 360° ВЪРТЯЩ СЕ БЛОК ЗА ПОДАВАНЕ НА ВЪЗДУХ

Когато въздушният маркуч (A) причинява дискомфорт по време на работа, изключете затварящият вентил (B). След това 360° въртящият се блок (C) може да се обърне във всяко необходимо положение.

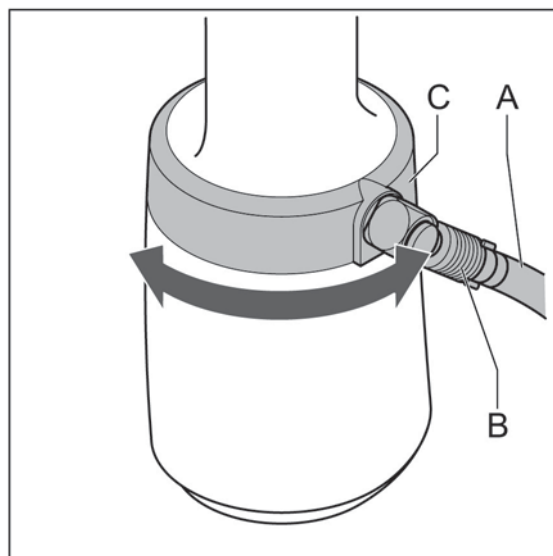

5. УПОТРЕБА

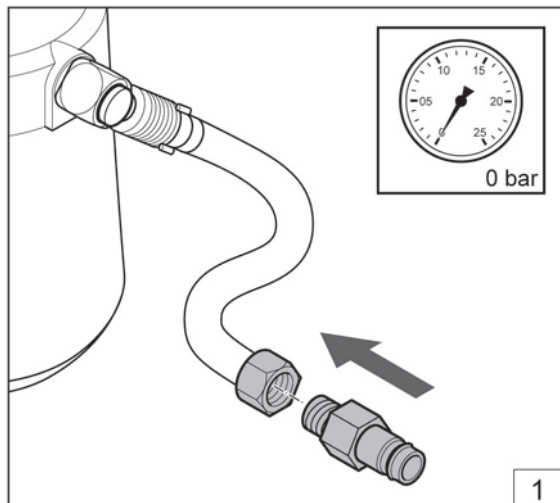

Поставете щуцера (G1/4").

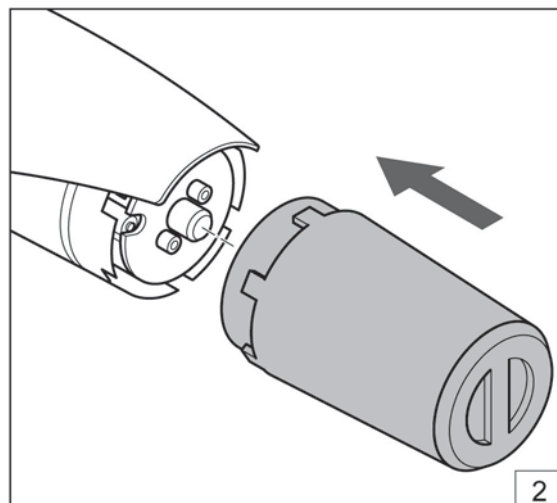

Позиционирайте дорниковият колектор.

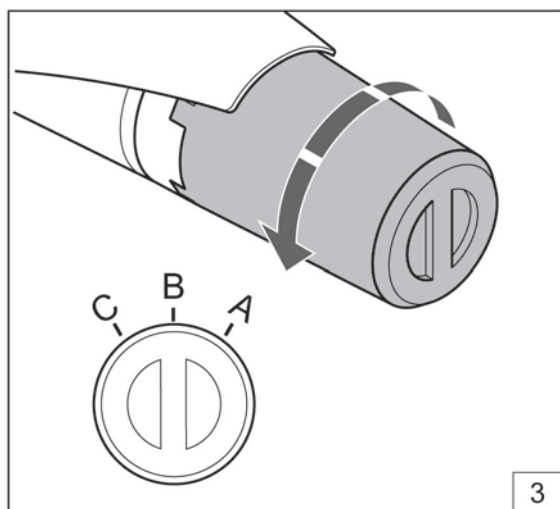

Поставете дорниковият колектор (вижте 4.2).

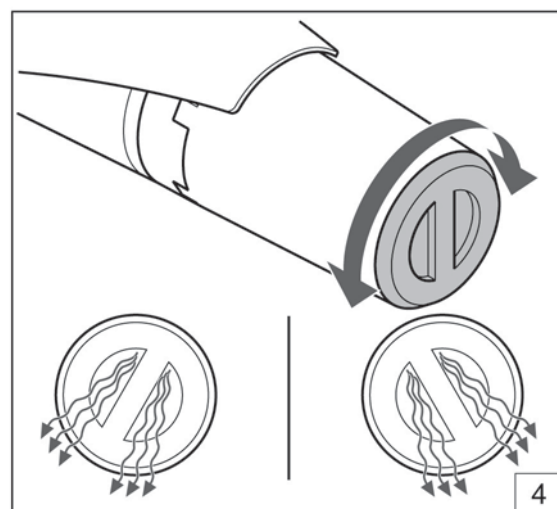

Настройте въртящия се изход за въздух (вижте 4.3).

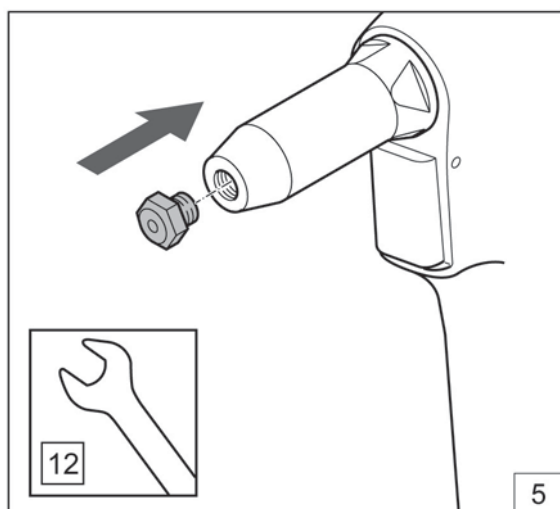

Монтирайте правилната носова част.

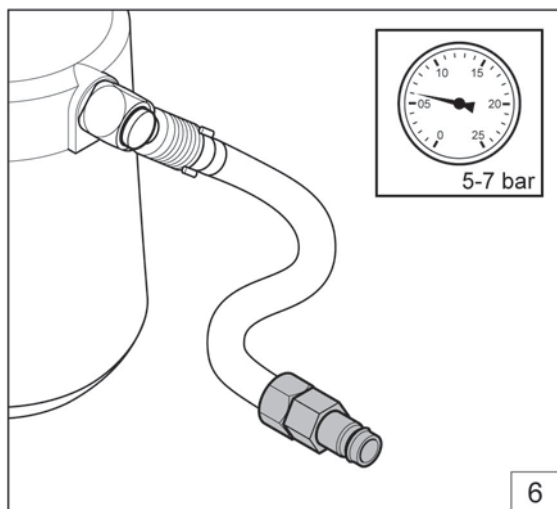

Задайте правилното въздушно налягане (вижте 2.3).

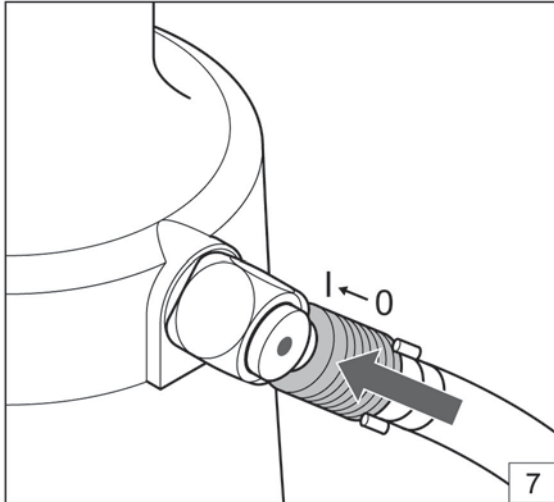

Включете затварящият вентил.

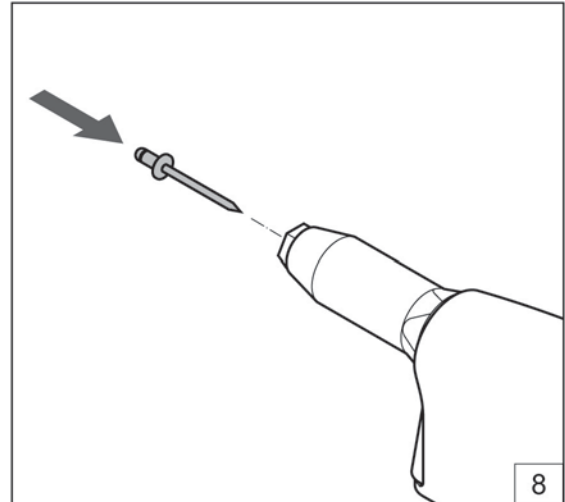

Поставете лепият нит.

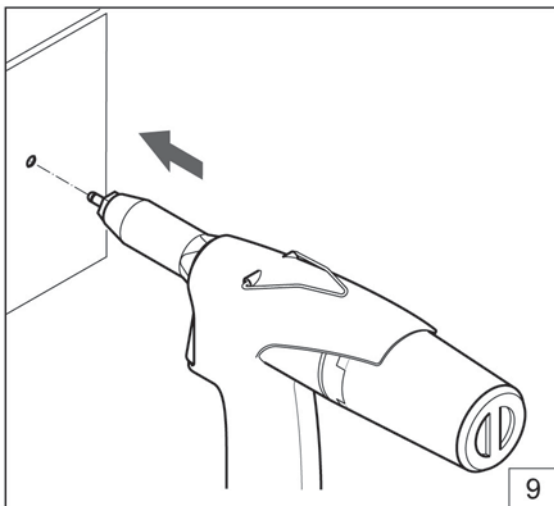

Поставете инструментите.

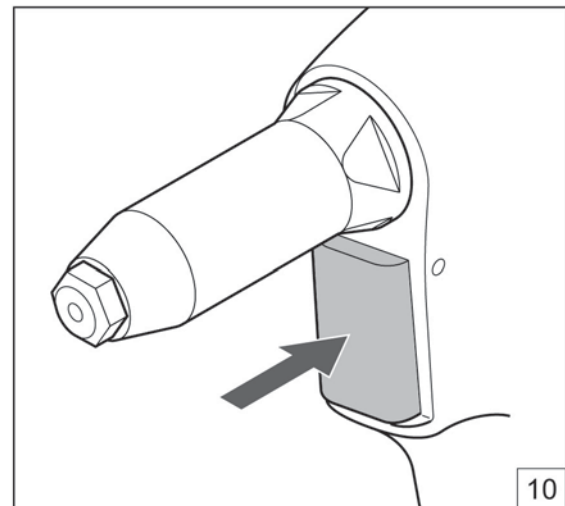

Натиснете спусъка.

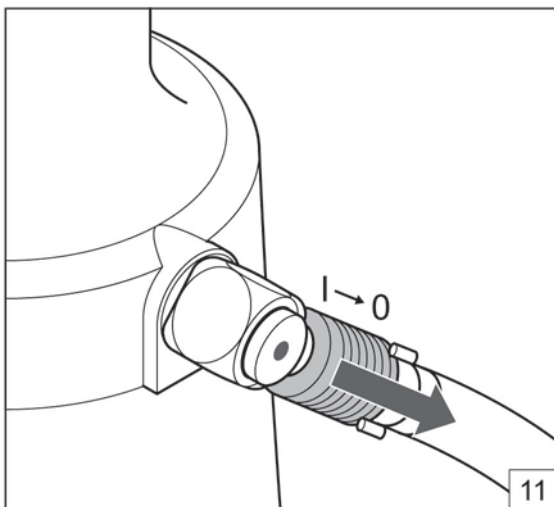

Изключете затварящия вентил.

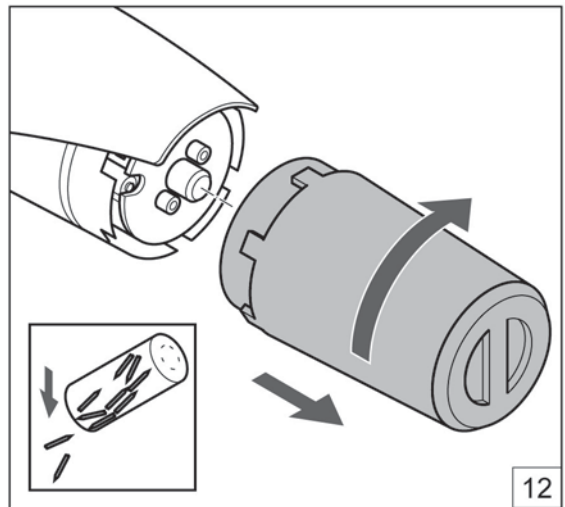

Изпразнете колектора на дорника след употреба.

6. ПОДДРЪЖКА



Използвайте предпазни очила



Използвайте средства за защита на слуха



Използвайте предпазни ръкавици

6.1 ПРЕДНА ВТУЛКА

Изключете затварящия вентил (А) и изключете подаването на въздух (В).

- Свалете предната втулка (А).
- Обърнете внимание на уплътнителния пръстен (В).



Почистете вътрешността с помощта на въздушен пистолет.

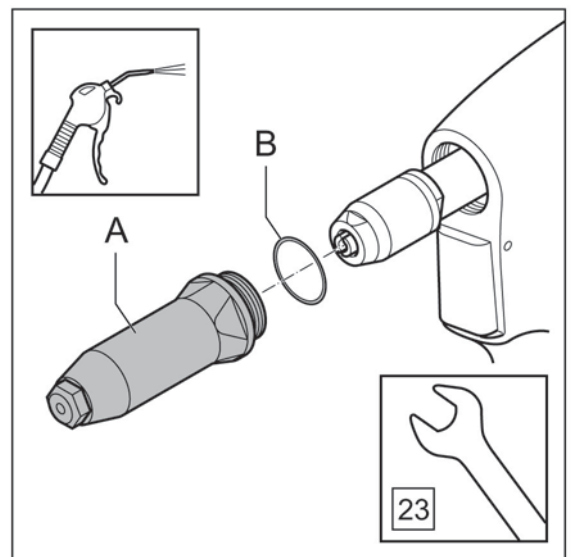
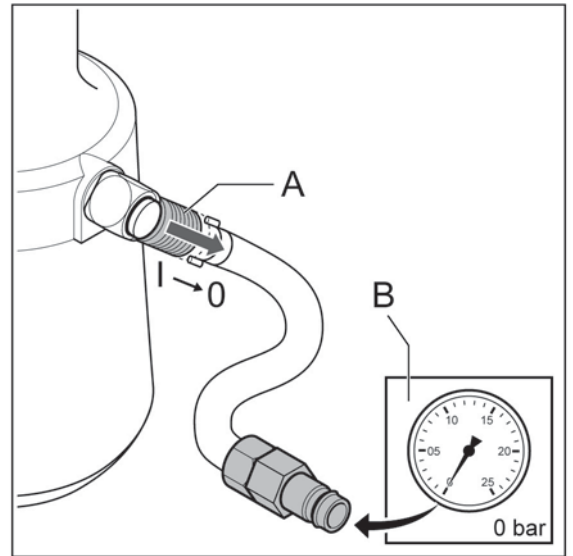

6.2 ЗАТЯГАЩИ ЧЕЛЮСТИ

Свалете предната втулка, вижте 6.1.

Свалете затягащата втулка (A) и тефлоновия пръстен (B), 2-те затягащи челюсти (C) и тласкача на челюстите (D).

Почистете затягащите челюсти и тласкача на челюстите или ги сменете.



Уверете се, че гаечният ключ не се изплъзва от заключващата гайка (E). Това може да повреди хидравличния бутален прът (F).



Монтажът се извършва в обратен ред.



При монтажа леко напръскайте вътрешността на затягащата втулка с тефлов спрей.



Уверете се, че заключващата гайка е разположена между 19-20 мм от хидравличното тяло.

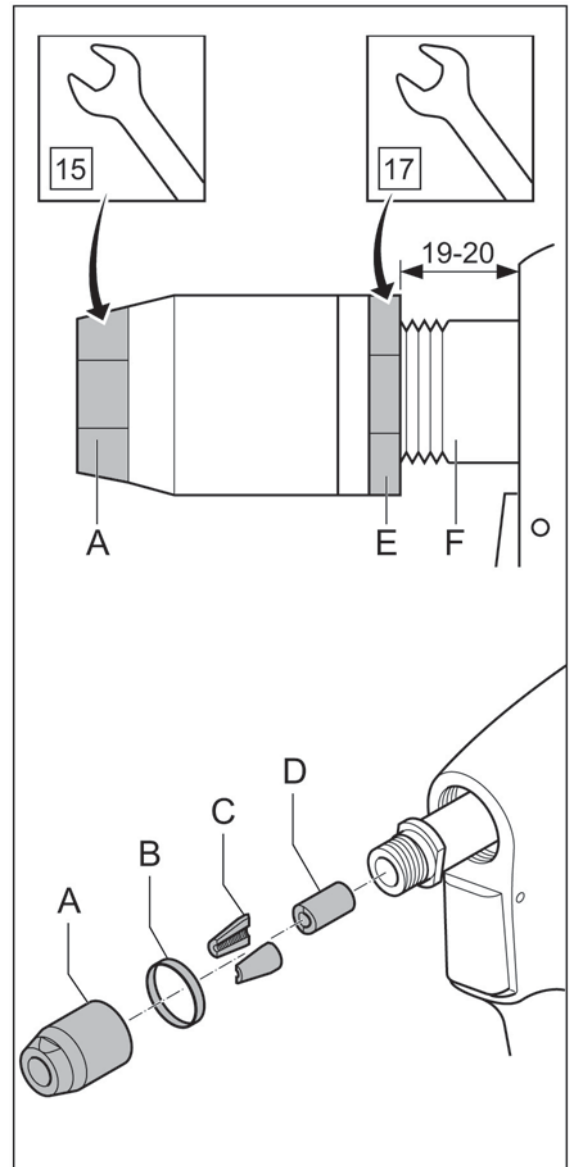

7. ОТСТРАНЯВАНЕ НА НЕИЗПРАВНОСТИ

Проблем	Причина	Коригиращи действия
Инструментът не работи	Инструментът не е свързан към въздушната връзка Затварящият вентил за подаване на въздух все още е затворен Няма достатъчно въздушно налягане	Свържете инструмента към въздушната връзка Отворете затварящия вентил за подаване на въздух Използвайте правилното въздушно налягане 5-7 бара
Въздухът излиза от предпазния клапан	Въздушното налягане е твърде високо	Използвайте правилното въздушно налягане 5-7 бара
Липса на или недостатъчно извличане	Извличането не е включено Няма достатъчно въздушно налягане Дорниковият колектор е пълен Инструмента е блокиран от остатъчни дорници	Проверете положението на колектора на дорника Използвайте правилното въздушно налягане 5-7 бара Изпразнете дорниковият колектор Извадете остатъчния дорник
Спусъкът не работи	Няма достатъчно въздушно налягане	Използвайте правилното въздушно налягане 5-7 бара
Слепият нит не може да се постави в носовата част	Монтирана е неправилна носова част Инструмента е блокиран от остатъчни дорници	Монтирайте правилната носова част Извадете остатъчния дорник
Слепият нит не е поставена правилно	Замърсени или износени затягащи челюсти Няма достатъчно въздушно налягане Капацитетът на инструмента е надвишен	Изчистете или сменете затягащите челюсти Използвайте правилното въздушно налягане Използвайте правилния инструмент
Остатъчният дорник не се освобождава от носовата част	Монтирана е неправилна носова част Инструмента е блокиран от остатъчни дорници	Монтирайте правилната носова част Извадете остатъчния дорник
По време на настройката дорника за слепи нитове не спира	Няма достатъчно въздушно налягане Капацитетът на инструмента е надвишен	Използвайте правилното въздушно налягане Използвайте правилния инструмент
Остатъчният дорник не се извлича в дорниковия колектор	Монтирана е неправилна носова част Инструмента е блокиран от остатъчни дорници Дорниковият колектор е пълен	Монтирайте правилната носова част Извадете остатъчния дорник Изпразнете дорниковият колектор
Блокът за подаване на въздух не може да се завърти на 360°	Инструментът все още е под въздушно налягане	Затворете затварящия клапан за подаване на въздух и разхлабете инструмента, като включите изсмукването или натиснете спусъка
Инструментът не работи добре при всяка употреба		Свържете се със сервизен център.

8. ТЕХНИЧЕСКИ ДАННИ

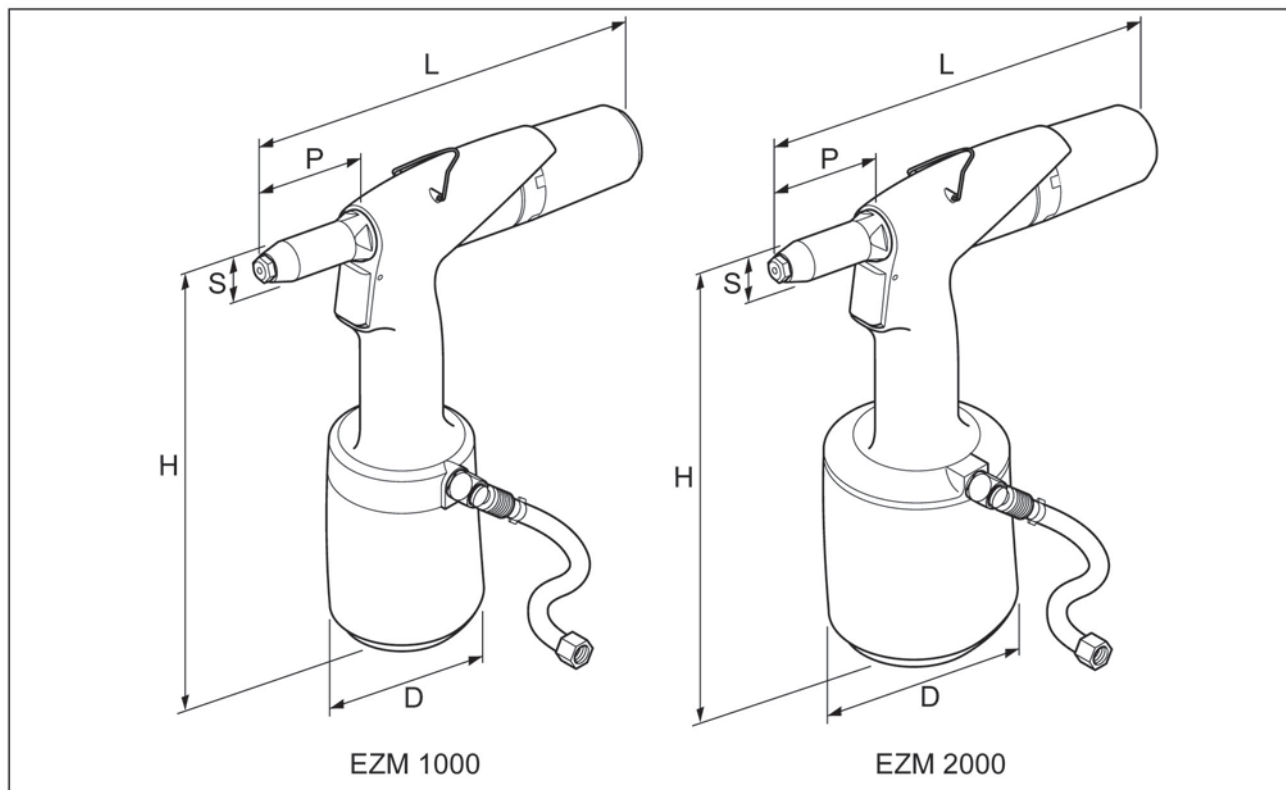

	EZM 1000	EZM 2000
H	264 мм	275 мм
L	272 мм	272 мм
ø D	102 мм	125 мм
P	70 мм	70 мм
ø S	23 мм	23 мм
Тегло	1,25 kg	1,65 kg
Въздушно налягане	5 - 7 бара	5 - 7 бара
Издърпваща сила (6 бара)	7,3 kN	12,5 kN
Консумация на въздух (на ход)	1,5 л	2,0 л
Ход	17 мм	21 мм
Капацитет (стандартни слепи нитове)	ø 3,0 – 5,0 мм (неръждаема стомана)	ø 4,0 – 6,4 мм (неръждаема стомана)

9. ЕО ДЕКЛАРАЦИЯ ЗА СЪОТВЕТСТВИЕ

Ние,
Rivet Factory Group s. r. o.
Lannova 2061/8
110 00 Praha 1, Nové Město

декларираме на наша отговорност, че продуктът:

Описание: ХИДРО-ПНЕВМАТИЧЕН ИНСТРУМЕНТ ЗА ЗАНИТВАНЕ

Модел: EZM1000, EZM2000

За който тази декларация се отнася, е в съответствие със следните хармонизирани стандарти:

Безопасност:

Директива за машините: ČSN EN ISO 11148-1:2015

Техническата документация е съставена в съответствие с приложение 1, точка 1.7.4.1, в съгласие със следната Директива: 2006/42/ЕК
Директивата за машините (Нормативни инструменти 2008 № 1597 - Правила за снабдяване с машини (безопасност)).

Долуподписаният прави тази декларация от името на Rivet Factory Group

Вс. Ondřej Slezák, CEO
Rivet Factory Group s. r. o.
Lannova 2061/8
110 00 Praha 1, Nové Město

Място на издаване: Drtinovo náměstí 171, 547 01 Náchod, Czech republic

Дата на издаване: 11. 6. 2021

Долуподписаният е отговорен за съставянето на техническото досие за продукти, продавани в Европейския съюз, и изготвя тази декларация от името на STANLEY Engineered Fastening.

Матиас Апел

Техническа документация на ръководителя на екипа
Stanley Engineered Fastening, Tucker GmbH, Max-Eyth-Str.1,
35394 Gießen, Германия



Тази машина е в съответствие с Директивата за Машините 2006/42/ЕК



STANLEY
Engineered Fastening

10.ДЕКЛАРАЦИЯ ЗА СЪОТВЕТВИЕ В ОБЕДИНЕНОТО КРАЛСТВО

Ние,
Rivet Factory Group s. r. o.
Lannova 2061/8
110 00 Praha 1, Nové Město

декларираме на наша отговорност, че продуктът:

Описание: ХИДРО-ПНЕВМАТИЧЕН ИНСТРУМЕНТ ЗА ЗАНИТВАНЕ

Модел: EZM1000, EZM2000

за който тази декларация се отнася, е в съответствие със следните предопределени стандарти:

Безопасност:

Правила за доставка на машини (безопасност) 2008 г., S.I. 2008/1597 (с измененията):

Определени стандарти ČSN EN ISO 11148-1:2015

Техническата документация е съставена в съответствие с Наредбите за доставка на машини (безопасност) от 2008 г., S.I. 2008/1597 (с измененията).

Долуподписаният прави тази декларация от името на Rivet Factory Group

Бс. Ondřej Slezák, CEO
Rivet Factory Group s. r. o.
Lannova 2061/8
110 00 Praha 1, Nové Město

Място на издаване: Drtinovo náměstí 171, 547 01 Náchod, Czech republic

Дата на издаване: 11. 6. 2021

Долуподписаният е отговорен за съставянето на техническото досие за продукти, продавани в Обединеното кралство, и изготвя тази декларация от името на Stanley Engineered Fastening.

A. K. Seewraj

Директор на инженеринга, Великобритания

Avdel UK Limited, Stanley House, Works Road, Letchworth Garden City, Hertfordshire, SG6 1JY UNITED KINGDOM

Тази машина е в съответствие с
Правила за доставка на машини (безопасност) 2008 г.,
S.I. 2008/1597 (изменен)

STANLEY
Engineered Fastening

©2021 STANLEY Black & Decker
Sva prava pridržana.

Navedene informacije ne smiju se reproducirati i/ili činiti dostupnima javnosti na bilo koji način (elektronički ili mehanički) bez prethodnog izričitog i pisanog odobrenja tvrtke STANLEY Engineered Fastening. Navedene informacije temelje se na podacima poznatima u trenutku predstavljanja ovog proizvoda. STANLEY Engineered Fastening stalno uvodi poboljšanja proizvoda, koji su stoga podložni promjenama. Navedene informacije primjenjive su na proizvode tvrtke STANLEY Engineered Fastening. Tvrtka STANLEY Engineered Fastening stoga se ne može smatrati odgovornom ni za kakve štete proizašle iz odstupanja od izvornih specifikacija proizvoda.

Dostupne informacije sastavljene su krajnje pažljivo. Međutim, STANLEY Engineered Fastening ne može prihvatiti nikakvu odgovornost za pogrešne informacije ni njihove posljedice. STANLEY Engineered Fastening neće prihvatiti nikakvu odgovornost za štete proizišle iz aktivnosti i postupaka trećih strana. Radni i trgovački nazivi, registrirani zaštitni znakovi itd. koje koristi STANLEY Engineered Fastening neće se smatrati besplatnima ili slobodno dostupnima, sukladno zakonskim propisima o zaštiti zaštićenih znakova.

SADRŽAJ

1. SIGURNOSNE DEFINICIJE	2
1.1 OPĆA SIGURNOSNA PRAVILA	2
1.2 OPASNOSTI OD LETEĆIH PREDMETA	2
1.3 OPASNOSTI PRI UPOTREBI	3
1.4 OPASNOSTI VEZANE UZ PONAVLJAJUĆE POKRETE	3
1.5 OPASNOSTI OD PRIBORA	3
1.6 OPASNOSTI NA RADNOME MJESTU	3
1.7 OPASNOSTI OD BUKE	3
1.8 OPASNOSTI OD VIBRACIJA	4
1.9 DODATNE SIGURNOSNE UPUTE ZA PNEUMATSKE ELEKTRIČNE ALATE	4
2. SIGURNOST	5
2.1 UPUTE O SIGURNOSTI	5
2.2 OSOBE	5
2.3 RADNO OKRUŽENJE	6
2.4 ALATI	6
2.5 OZNAKA DATUMA	6
2.6 IDENTIFIKACIJA TIPA	6
3. GLAVNE KOMPONENTE	7
3.1 KOMPONENTE	7
3.2 NOSNI DIJELOVI	7
4. RAD	8
4.1 KONTROLE	8
4.2 SPREMNIK TRNOVA	9
4.3 OKRETNI IZLAZ ZRAKA	9
4.4 JEDINICA DOVODA ZRAKA OKRETNA ZA 360°	9
5. UPOTREBA	10
6. ODRŽAVANJE	12
6.1 PREDNJI NAGLAVAK	12
6.2 STEZNE ČELJUSTI	13
7. RJEŠAVANJE PROBLEMA	14
8. TEHNIČKI PODACI	15
9. IZJAVA O SUKLADNOSTI EZ-a	16
10. IZJAVA O SUKLADNOSTI UK-a	17



Ovaj priručnik s uputama moraju pročitati sve osobe koje postavljaju ili koriste ovaj alat, uz poseban naglasak na sljedeća sigurnosna pravila.



Tijekom upotrebe alata uvijek nosite zaštitu za oči otpornu na udarce. Provjerite potreban stupanj zaštite prije svake upotrebe.







Upotreba alata može ruke korisnika izložiti rizicima kao što su prignječnja, udarci, posjekotine, ogrebotine i opekline. Nosite odgovarajuće rukavice kako biste zaštitili ruke.



Upotrijebite zaštitu za sluh prema uputama poslodavca i sukladno sigurnosnim propisima za zaštitu zdravlja na radnom mjestu.

1. SIGURNOSNE DEFINICIJE

Definicije navedene u nastavku opisuju razinu ozbiljnosti svih upozorenja. Pročitajte priručnik i obratite pažnju na ove simbole.

-  **OPASNOST:** Označava neposrednu opasnu okolnost koja će, ako se ne izbjegne, rezultirati smrću ili ozbiljnim ozljedama.
-  **UPOZORENJE:** Označava potencijalno opasnu okolnost koja, ako se ne izbjegne, može rezultirati smrću ili ozbiljnim ozljedama.
-  **OPREZ:** Označava potencijalno rizičnu okolnost koja, ako se ne izbjegne, može rezultirati manjim ili srednje teškim ozljedama.
-  **OPREZ:** Upotrijebljeno bez simbola sigurnosnog upozorenja, naznačava potencijalno opasnu okolnost koja, ako se ne izbjegne, može rezultirati materijalnom štetom.

Nepravilna upotreba ili održavanje ovog proizvoda mogu rezultirati ozbiljnim ozljedama ili materijalnom štetom. Prije upotrebe ovog proizvoda pročitajte i usvojite sva upozorenja i upute. Tijekom korištenja električnih alata uvijek se pridržavajte osnovnih sigurnosnih mjera kako biste smanjili rizik od tjelesnih ozljeda.

SVA UPOZORENJA I UPUTE ČUVAJTE ZA SLUČAJ POTREBE

1.1 OPĆA SIGURNOSNA PRAVILA

- Prije postavljanja, upotrebe, popravaka, održavanja alata i promjene pribora na alatu, kao i prije rada u blizini alata pročitajte s razumijevanjem upute o sigurnosti. U suprotnom može doći do teških ozljeda.
- Ugrađivati, podešavati i upotrebljavati smiju samo stručne osobe.
- NE upotrebljavajte u druge svrhe osim onih koje je tvrtka STANLEY Engineered Fastening odredila za postavljanje slijepih zakovica.
- Koristite samo dijelove, vijke i pribor koji preporučuje proizvođač.
- NEMOJTE modificirati alat. Modifikacije mogu smanjiti učinkovitost mjera sigurnosti i povećati rizik za korisnika. Bilo kakva modifikacija alata koju poduzme korisnik bit će isključivo njegova odgovornost i poništiti će sva primjenjiva jamstva.
- Nemojte odbacivati sigurnosne upute. Predajte ih rukovatelju.
- Alat nemojte upotrebljavati ako je oštećen.
- Prije upotrebe provjerite ima li kakvih otklona ili savijenih pokretnih dijelova, napuknuća ili bilo kakvih drugih stanja koja mogu utjecati na rad alata. U slučaju oštećenja servisirajte alat prije daljnje upotrebe. Prije upotrebe uklonite sve ključeve za podešavanje, alate i sl.
- Alate treba povremeno pregledavati radi provjere jesu li oznake koje zahtijeva ISO 11148 čitljivo označene. Zaposlenik/korisnik treba se obratiti proizvođaču kako bi po potrebi pribavio zamjenske oznake.
- Alat treba održavati tako da bude siguran za uporabu i redovito provjeravati od strane stručnog osoblja. Bilo kakvo rastavljanje smiju obavljati samo stručne osobe. Nemojte rastavljati ovaj alat prije nego što pročitate upute za uporabu.

1.2 OPASNOSTI OD LETEĆIH PREDMETA

- Prije bilo kakvog održavanja, podešavanja, priključivanja ili uklanjanja nosnog sklopa ili opreme, odspojite crijevo za dovod zraka od alata.
- Napominjemo da uslijed manjkavosti u radnom materijalu, priboru, pa čak i samom umetnutom alatu, može doći do opasnosti zbog predmeta koji se odbacuju i lete velikom brzinom.
- Tijekom upotrebe alata uvijek nosite zaštitu za oči otpornu na udarce. Provjerite potreban stupanj zaštite prije svake upotrebe.
- Potrebno je uzeti u obzir i rizike za druge osobe.
- Provjerite je li radni komad dobro učvršćen.

- Provjerite jesu li poduzete odgovarajuće mjere zaštite od izbačenih pričvršćivača i/ili njihovih trnova.
- Alat NEMOJTE upotrebljavati ako spremnik trnova nije ugrađen.
- Upozorite druge osobe na trnove koji se mogu velikom brzinom izbaciti iz prednjeg dijela alata.
- Alat NEMOJTE usmjeravati prema drugim osobama.

1.3 OPASNOSTI PRI UPOTREBI

- Upotreba alata može izložiti ruke korisnika rizicima, kao što su prignječenja, udarci, posjekotine, ogrebotine i opekline. Nosite odgovarajuće rukavice kako biste zaštitili ruke.
- Korisnici i osoblje koje radi na održavanju moraju biti fizički sposobni nositi se s veličinom, masom i snagom alata.
- Alat pravilno držite; budite spremni reagirati na uobičajene i nagle kretnje i neka vam obje ruke budu dostupne.
- Rukohvate alata održavajte suhima, čistima te bez ulja i masti.
- Prilikom upotrebe alata održavajte tijelo u ravnoteži i zauzmite stabilan položaj.
- Oslobodite uređaj za pokretanje i zaustavljanje u slučaju prekida opskrbe zrakom.
- Upotrebljavajte samo maziva koja preporučuje proizvođač.
- Izbjegavajte kontakt s hidrauličkom tekućinom. Ako dođe do kontakta, dobro operite kako biste smanjili mogućnost osipa.
- Tablice s podacima o sigurnosti materijala za sva hidraulička ulja i maziva dostupne su na zahtjev kod dobavljača alata.
- Izbjegavajte neprikladne položaje tijela jer oni vjerojatno neće omogućiti dobru reakciju na uobičajene, kao ni neočekivane kretnje alata.
- Ako je alat fiksiran za suspenzijski uređaj, provjerite je li dobro učvršćen.
- Ako nosna oprema nije postavljena, pazite da vas alat ne prignječi ili ne uklješti.
- Alat NEMOJTE upotrebljavati ako je nosno kućište uklonjeno.
- Prije nastavka rada osigurajte dovoljno prostora za ruke.
- Prilikom prenošenja alata držite ruke podalje od okidača kako ne biste slučajno aktivirali alat.
- NEMOJTE zlorabiti alat tako da ga ispuštate ili upotrebljavate kao čekić.
- Istrošeni trnovi mogu prouzročiti opasne situacije.
- Spremnik trnova treba prazniti kada je približno dopola pun.

1.4 OPASNOSTI VEZANE UZ PONAVLJAJUĆE POKRETE

- Prilikom upotrebe alata rukovatelj može osjetiti nelagodu u šakama, rukama, ramenima, vratu ili drugim dijelovima tijela.
- Prilikom upotrebe alata rukovatelj neka zauzme udoban, ali stabilan položaj i neka pazi da ne izgubi ravnotežu. Tijekom dulje upotrebe mijenjajte položaj kako biste izbjegli nelagodu i umor.
- Ako osjetite stalnu ili ponavljajuću nelagodu, bol, probadanje, trnce, utrnulost, peckanje ili ukočenost, nemojte zanemarivati te znakove upozorenja. Obavijestite poslodavca ili se obratite liječniku.

1.5 OPASNOSTI OD PRIBORA

- Odspojite alat od dovoda zraka prije postavljanja ili uklanjanja nosnog sklopa ili opreme.
- Upotrebljavajte samo dimenzije i vrste pribora te potrošnog materijala koje preporučuje proizvođač alata; nemojte upotrebljavati pribor ili potrošni materijal drugih vrsta ili dimenzija.

1.6 OPASNOSTI NA RADNOME MJESTU

- Klizanje, spoticanje i padovi glavni su uzroci ozljeda na radnome mjestu. Čuvajte se klizavih površina uzrokovanih upotrebom alata i pazite da se ne spotaknete na crijevo za dovod zraka ili crijevo hidraulike.
- Budite oprezni u nepoznatim okruženjima. Može biti skrivenih opasnosti, kao što su električni i drugi vodovi.
- Alat nije predviđen za upotrebu u potencijalno eksplozivnoj okolini i nije izoliran od kontakta s električnom strujom.
- Provjerite ima li električnih kabela, plinskih cijevi i sl. kako ne bi došlo do opasnosti uslijed njihovog oštećenja alatom.
- Pravilno se obucite. Ne nosite široku odjeću ili nakit. Kosu, odjeću i rukavice uvijek držite podalje od pokretnih dijelova. Pokretni dijelovi mogu zahvatiti labavo obučenu odjeću, nakit ili dugu kosu.
- Istrošeni trnovi mogu prouzročiti opasne situacije.

1.7 OPASNOSTI OD BUKE

- Izloženost visokim razinama buke može prouzročiti trajni gubitak sluha i druge poteškoće, kao što je tinitus (zujanje u ušima). Stoga je ključno provjeriti rizik i promijeniti odgovarajuće mjere zaštite.
- Odgovarajuće mjere za smanjenje rizika mogu obuhvaćati izolirajuće materijale koji sprječavaju „odzvanjanje“ radnog materijala.
- Upotrijebite zaštitu za sluh prema uputama poslodavca i sukladno sigurnosnim propisima za zaštitu zdravlja na radnom mjestu.
- Alat upotrebljavate i održavajte prema preporukama u priručniku s uputama kako biste spriječili nepotrebno povećanje razine buke.
- Prilikom upotrebe alata provjerite je li postavljen prigušivač u spremniku trnova te je li ispravan.

1.8 OPASNOSTI OD VIBRACIJA

- Izloženost vibracijama može prouzročiti oštećenje živaca te krvotoka u šakama i rukama.
- Prilikom rada u hladnim uvjetima nosite toplu odjeću kako bi vam šake ostale tople i suhe.
- Ako osjetite utrnulost, trnce, bol ili primijetite da vam je koža na prstima ili šakama pobijelila, prekinite s upotrebom alata te obavijestite poslodavca i zatražite savjet liječnika.
- Ako je moguće, poduprite alat stalkom, zatezačem ili balanser kako biste ga mogli laganije držati.

1.9 DODATNE SIGURNOSNE UPUTE ZA PNEUMATSKE ELEKTRIČNE ALATE

- Radni tlak ne smije prijeći 7 bara (100 PSI).
- Ulje pod tlakom može prouzročiti teške ozljede.
- Pokrenut alat ne ostavljajte bez nadzora. Odvojite crijevo za dovod zraka dok alat nije u upotrebi, prije promjene pribora ili prilikom obavljanja popravaka.
- NE usmjeravajte zrak iz ispuha na spremniku trnova prema rukovatelju ili drugim osobama. Zrak nikada nemojte usmjeravati prema sebi ili drugim osobama.
- Crijeva koja se odvoje mogu prouzročiti teške ozljede. Uvijek provjerite jesu li neka crijeva ili pričvrtni dijelovi oštećeni ili labavi.
- Prije upotrebe provjerite jesu li oštećeni zračni vodovi te jesu li svi priključci dobro spojeni. Na crijeva nemojte ispuštati teške predmete. Snažan udarac može prouzročiti unutarnje oštećenje i prouzročiti neispravnost crijeva.
- Hladan zrak nemojte usmjeravati prema rukama.
- Prilikom svake upotrebe zakretnih (čeljusnih) spojnica potrebno je postaviti učvršne klinove, a potrebno je upotrebljavati sigurnosne kabele kako biste se zaštitili od crijeva koje se može odvojiti od alata ili drugog crijeva.
- Alat za postavljanje NEMOJTE podizati držeći ga za nos. Uvijek upotrebljavate rukohvat alata za postavljanje.
- Ventilacijski otvori ne smiju se blokirati ni prekrivati.
- Prljavštinu i strane tvari držite podalje od hidrauličkog sustava alata jer to uzrokuje kvar.

Tvrтка STANLEY Engineered Fastening teži stalnom razvoju i poboljšavanju svojih proizvoda te zadržava pravo promjene specifikacija bilo kojeg proizvoda bez prethodne najave.

2. SIGURNOST

2.1 UPUTE O SIGURNOSTI

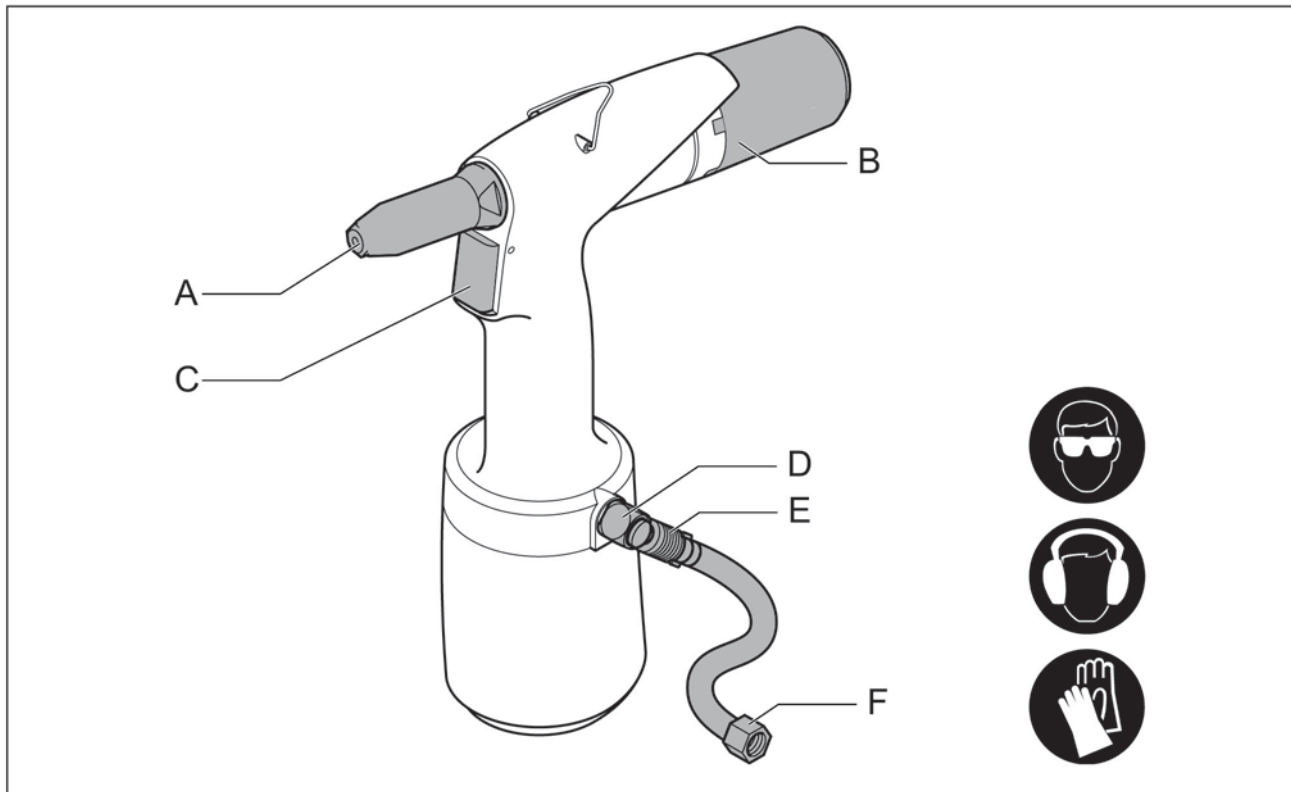

Nosni komad / prednji naglavak

B Spremnik trnova

C Okidač

D Sigurnosni ventil

E Ventil za zatvaranje dovoda zraka

F Priključak zraka

2.2 OSOBE

- Nosite zaštitne naočale. To se odnosi i na osobe u neposrednoj okolini.
- Kada razina buke prekorači 85 dB(A), nosite zaštitu za sluh.
- Nosite zaštitne rukavice, neke slijepo zakovice mogu se jako zagrijati na nekim mjestima.
- Prilikom spajanja komprimiranog zraka, držite prste dalje od prednje strane.
- Ne gledajte ravno u alat (ni sprijeda, ni straga).
- Alat nikada ne usmjeravajte prema ljudima.

2.3 RADNO OKRUŽENJE

- Radno okruženje održavajte čistim i urednim.
- Koristite suh, filtriran zrak, podmazan uljem protiv korozije. Ako nije dostupno, stavite 0,1 ml (približno 5 kapi) antikoroziivnog ulja za podmazivanje u priključak za zrak na alatu tri puta svakog radnog dana.
- Radite u okruženju bez mraza.
- Priključak za alate je G $\frac{1}{4}$ ".
Spojna bradavica nije uključena.
Sami osigurajte odgovarajuće rješenje.



Postavite stalni tlak zraka na 5 - 7 bara (maksimalno 7 bara).

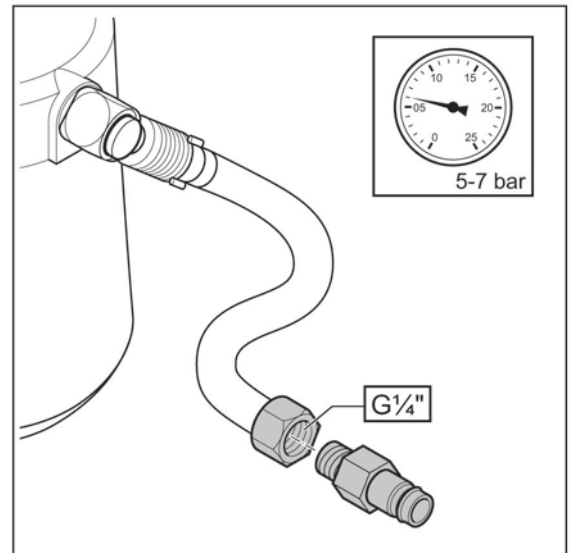

2.4 ALATI



Nikada ne upotrebljavajte alat
- ako nema nosnog komada / prednjeg rukavca (A);
- ako nije postavljen spremnik trnova (B)

- Prije spajanja zraka pod tlakom, provjerite jesu alati oštećeni.
- Alat održavajte u optimalnom stanju.
- Isključite ventil za zatvaranje (C) kada se alat ne upotrebljava.
- Uvjerite se da prilikom odspajanja gibljiva spojna cijev (D) nije pod tlakom.
- Alat nemojte modificirati ni na koji način.
- Upotrebljavajte samo uređaj za odgovarajuću namjenu.

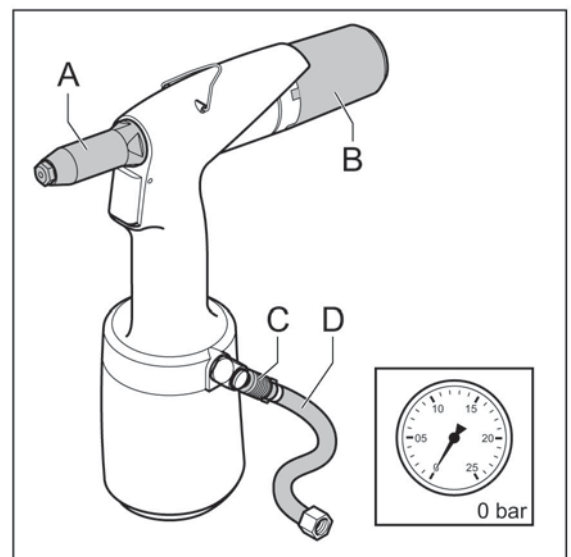

2.5 OZNAKA DATUMA

Ovo je položaj oznake datuma (A) na alatu.

2.6 IDENTIFIKACIJA TIPRA

Ovo je mjesto za identifikacijsku oznaku tipa (B) na alatu.

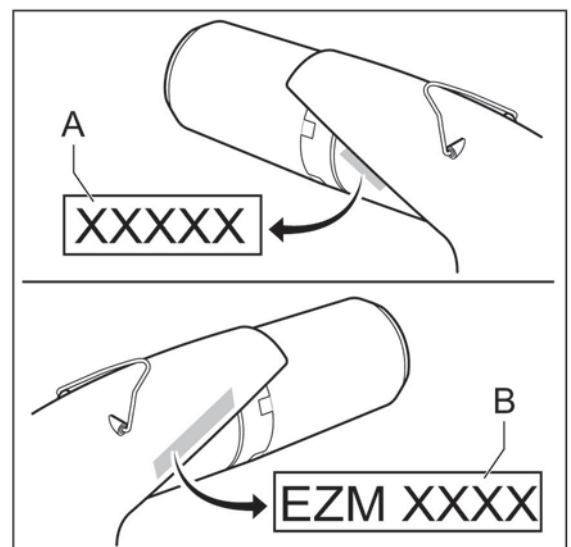

3. GLAVNE KOMPONENTE

3.1 KOMPONENTE

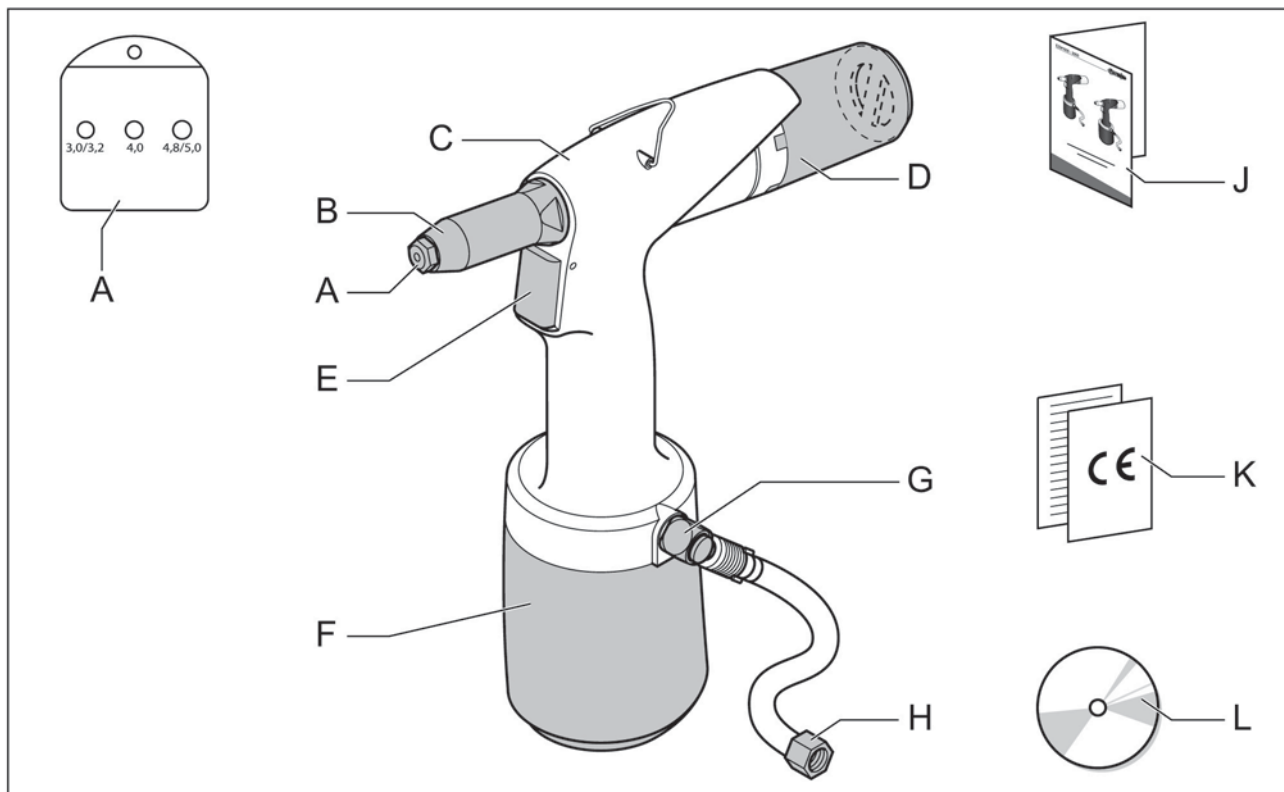

A Nosni dijelovi**

B Prednji naglavak

C Karoserija hidraulike

D Spremnik trnova

E Okidač

F Karoserija pneumatike

G Sigurnosni ventil

H Priključak zraka

J Priručnik

K Oznaka CE i obrazac jamstva

L CD s priručnikom na različitim jezicima

3.2 NOSNI DIJELOVI

U isporučenoj kutiji nalaze se različiti nosni dijelovi.

** EZM 1000: 3,0 – 5,0 mm

** EZM 2000: 4,0 – 6,4 mm

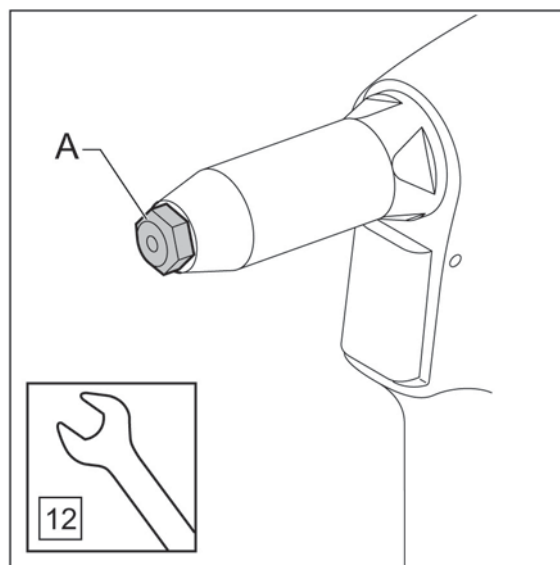

4. RAD

4.1 KONTROLE

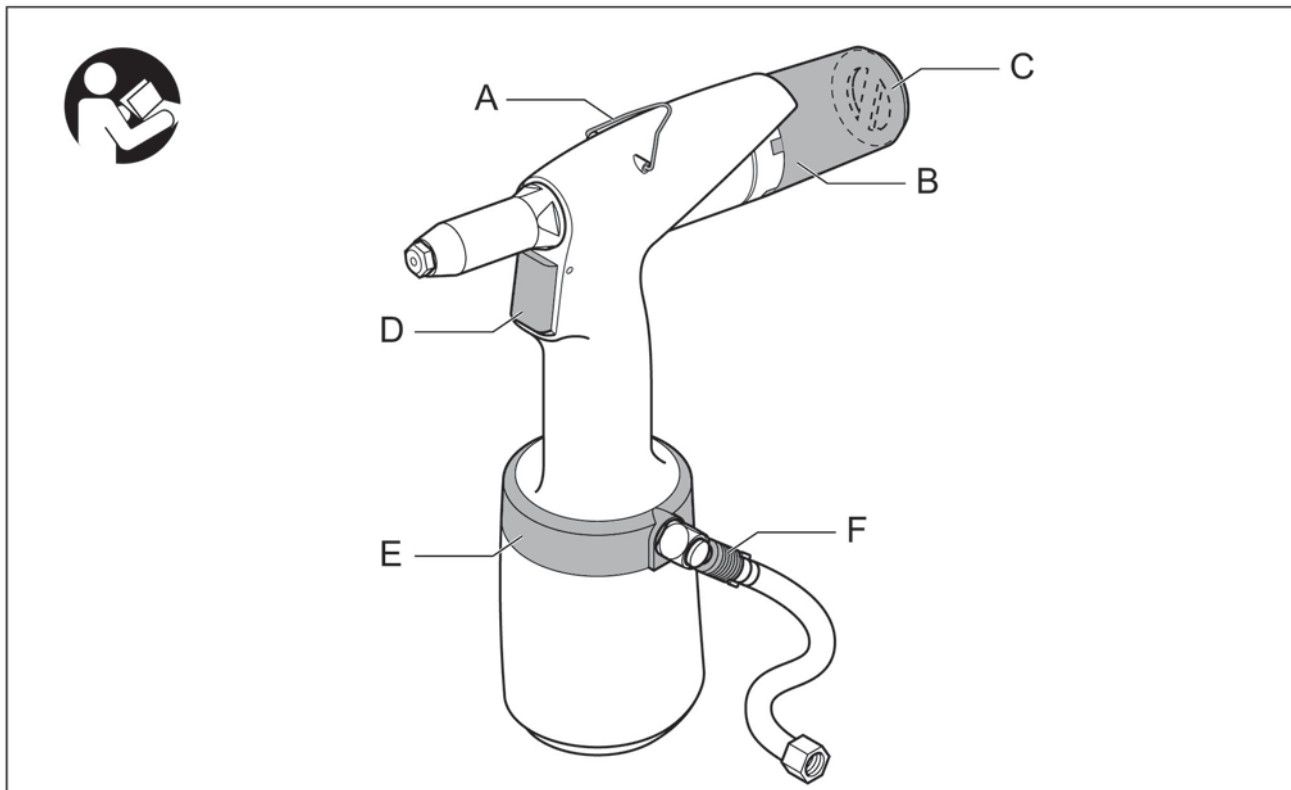

A Nosač

B Spremnik trnova

C Izlaz zraka

D Okidač

E Jedinica za dovod zraka, okretna za 360°

F Ventil za zatvaranje dovoda zraka

4.2 SPREMNIK TRNOVA

Namjena spremnika trnova je sakupljanje preostalih trnova. Spremnik se može postaviti u tri položaja.

- A Postavi/ukloni.
- B Zaključavanje – bez vađenja. Naginjanje alata osigurat će da trn završi u spremniku.
- C Zaključavanje – s vađenjem. Ostatak trnova automatski se upuhuje u sakupljač.

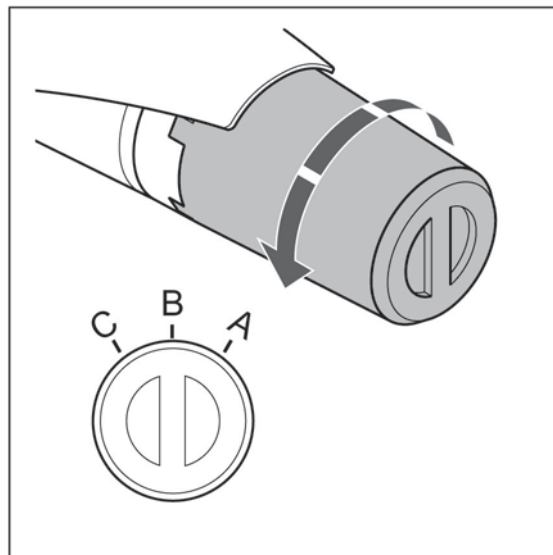

4.3 OKRETNI IZLAZ ZRAKA

Izlazni protok zraka može se postaviti pomoću okretnog izlaza za zrak (A) tako da se tijekom rada osjeća minimalna nelagoda.



Nemojte skidati izlaz zraka sa spremnika trnova.

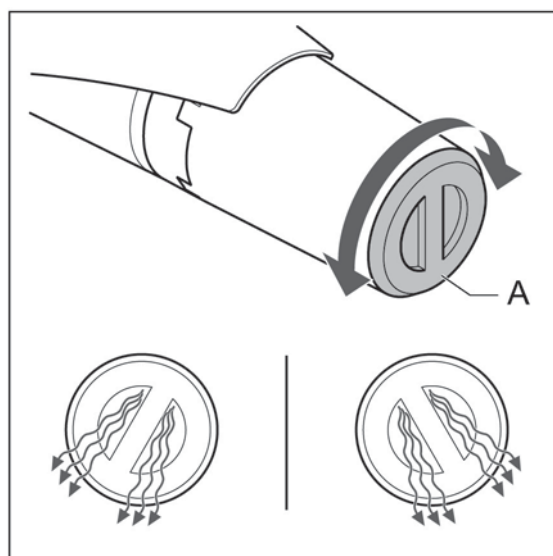

4.4 JEDINICA DOVODA ZRAKA OKRETNNA ZA 360°

Ako crijevo za zrak (A) prouzroči nelagodu tijekom rada, isključite ventil za zatvaranje (B). Nakon toga se jedinica okretna za 360° (C) može okrenuti u bilo koji položaj.

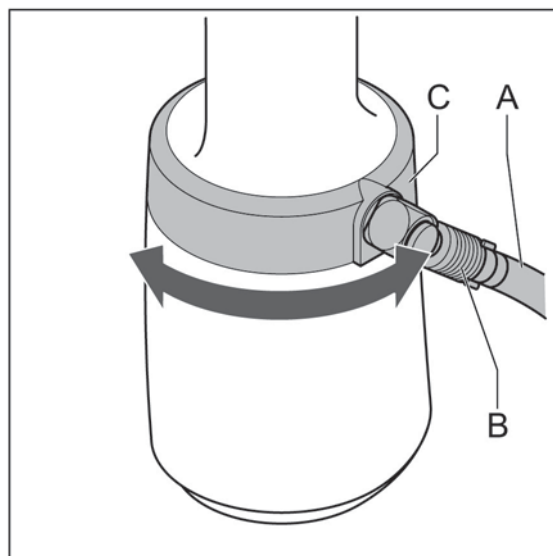

5. UPOTREBA

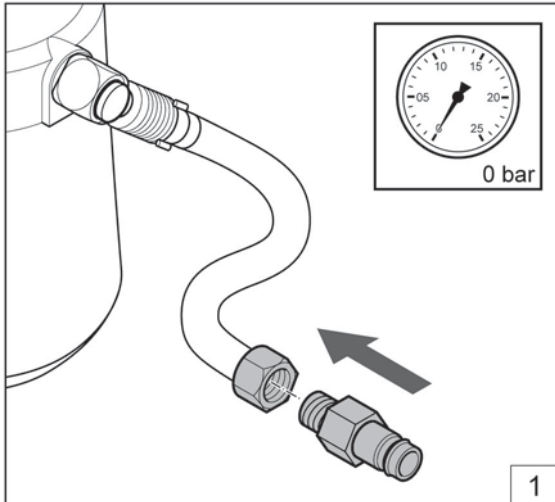

Postavite bradavicu (G1/4").

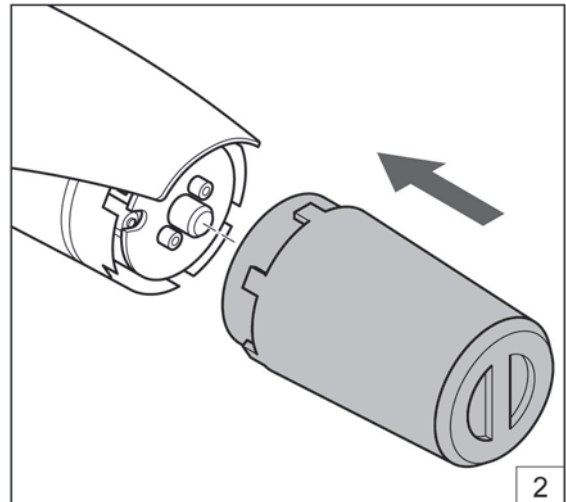

Postavite spremnik trnova.

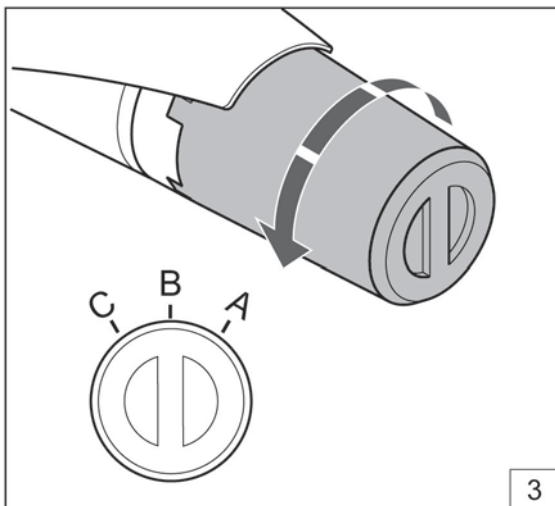

Postavite spremnik trnova (pogledajte 4.2).

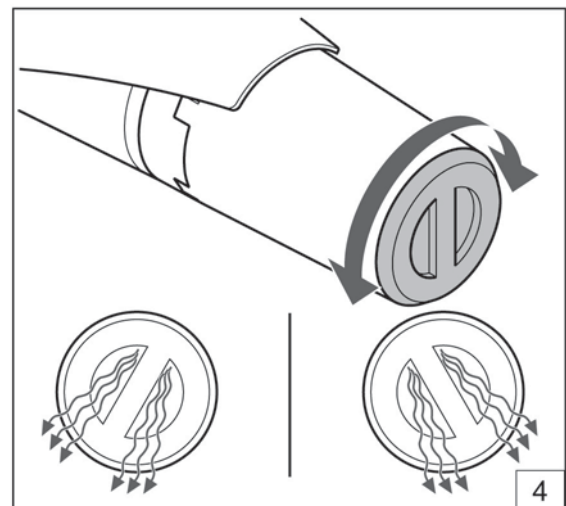

Postavite okretni izlaz zraka (pogledajte 4.3).

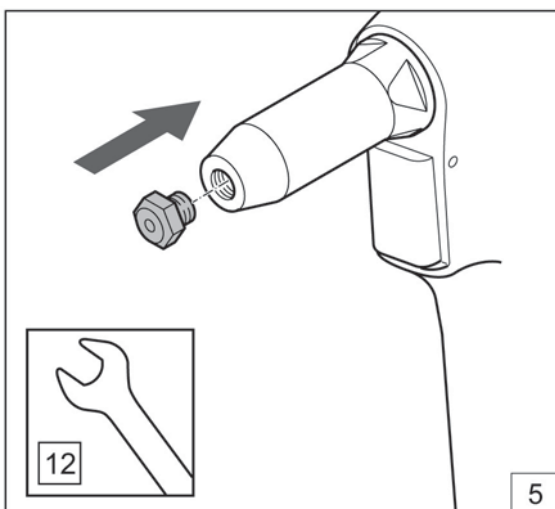

Montirajte pravilni nosni element.

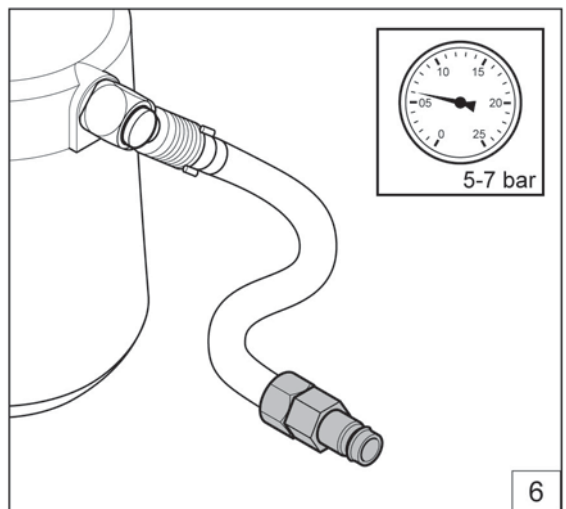

Postavite pravilni tlak zraka (pogledajte 2.3).

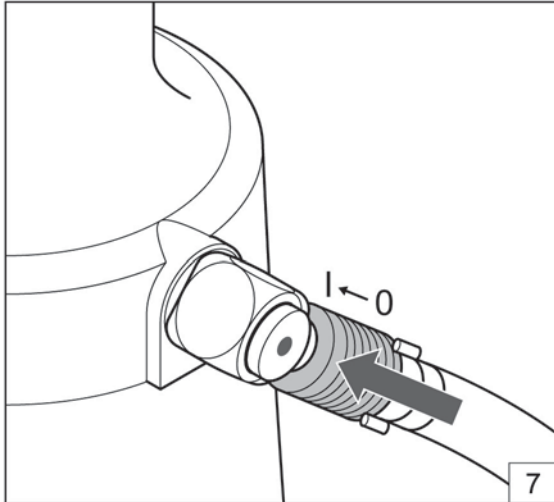

Uključite ventil za zatvaranje.

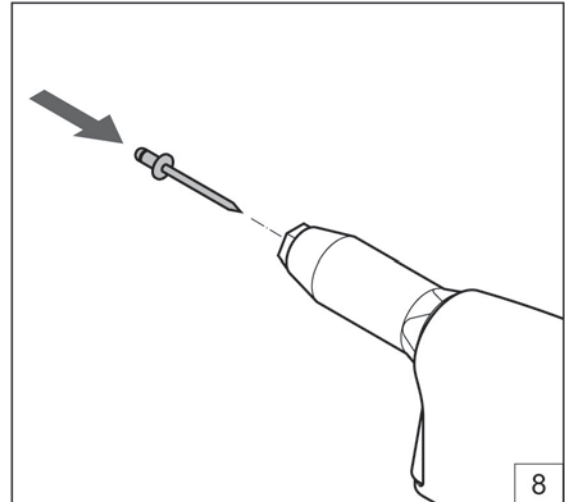

Postavite slijepu zakovicu.

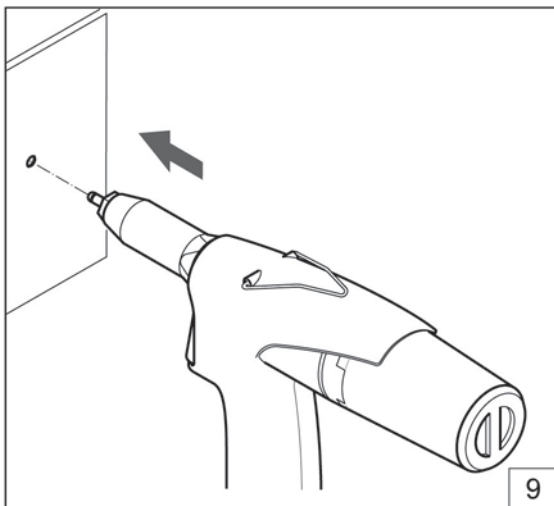

Postavite alat na njegov položaj.

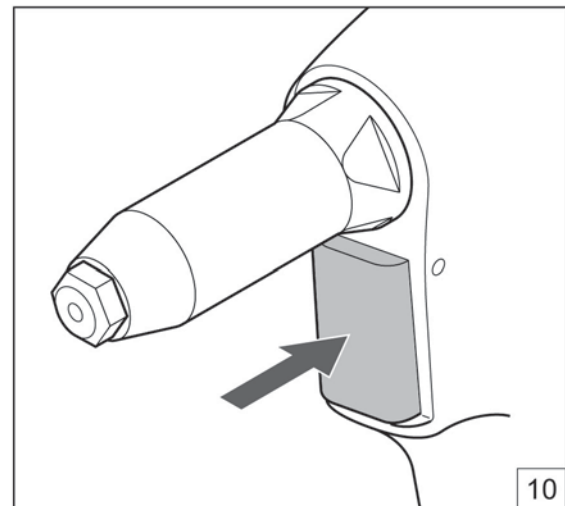

Pritisnite okidač.

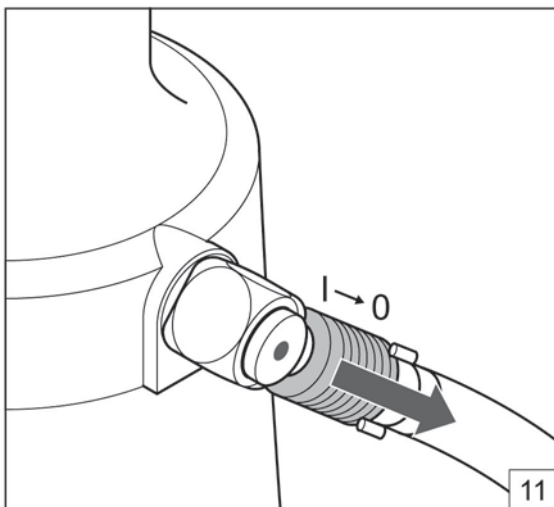

Isključite ventil za zatvaranje.

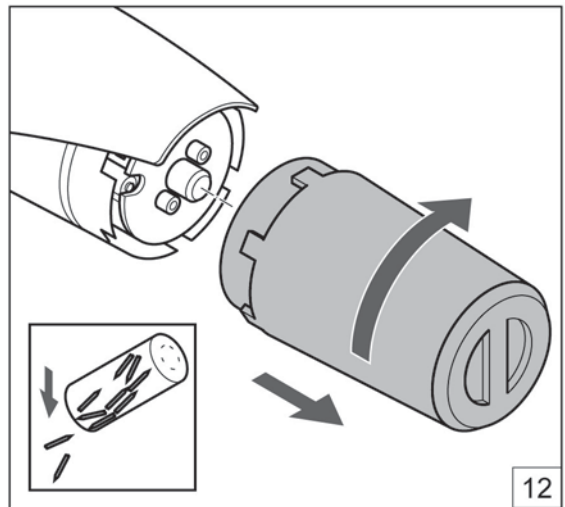

Nakon upotrebe ispraznite spremnik trnova.

6. ODRŽAVANJE



Nosite zaštitne naočale



Nosite zaštitu za sluh



Nosite zaštitne rukavice

6.1 PREDNJI NAGLAVAK

Isključite ventil za zatvaranje (A) i odspojite dovod zraka (B).

- Skinite prednji naglavak (A).
- Obratite pozornost na O-prsten (B).



Očistite unutrašnjost s pomoću zračnog pištolja.

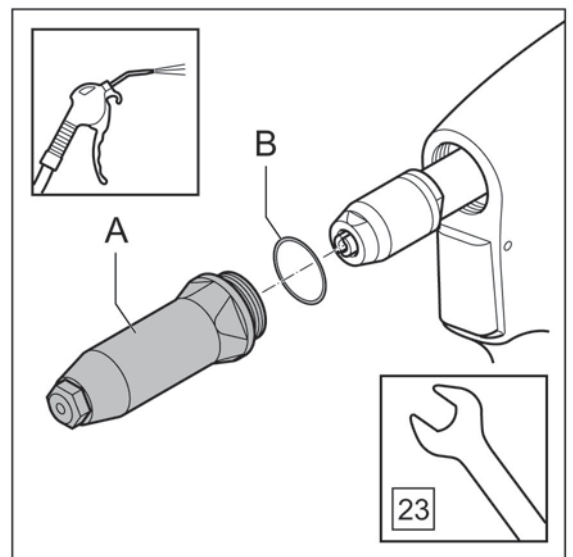
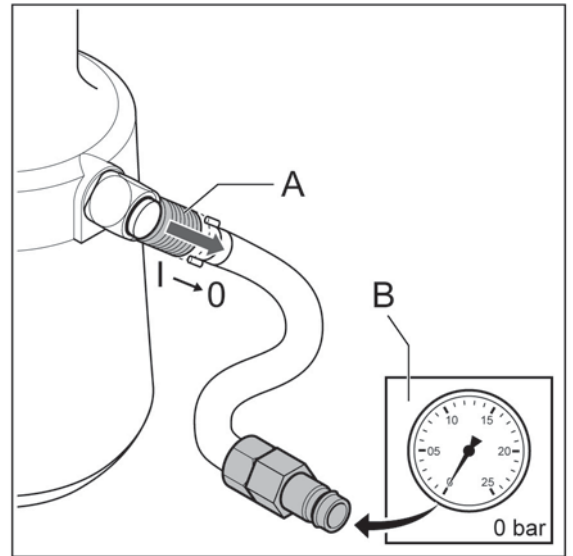

6.2 STEZNE ČELJUSTI

Skinite prednji naglavak, pogledajte 6.1.

Skinite stezni naglavak (A) i teflonski prsten (B), 2 stezne čeljusti (C) i potiskivač čeljusti (D).

Očistite stezne čeljusti i potiskivač čeljusti ili ih zamijenite.



Pazite da ključ ne sklizne s blokirne matice (E). To može oštetiti hidrauličnu klipnjaču (F).



Montaža se provodi obrnutim redoslijedom.



Prilikom montaže, lagano poprskajte unutrašnjost stezne čahure teflonskim raspršivačem.



Uvjerite se da je blokirna matica postavljena između 19-20 mm od hidrauličnog trupa.

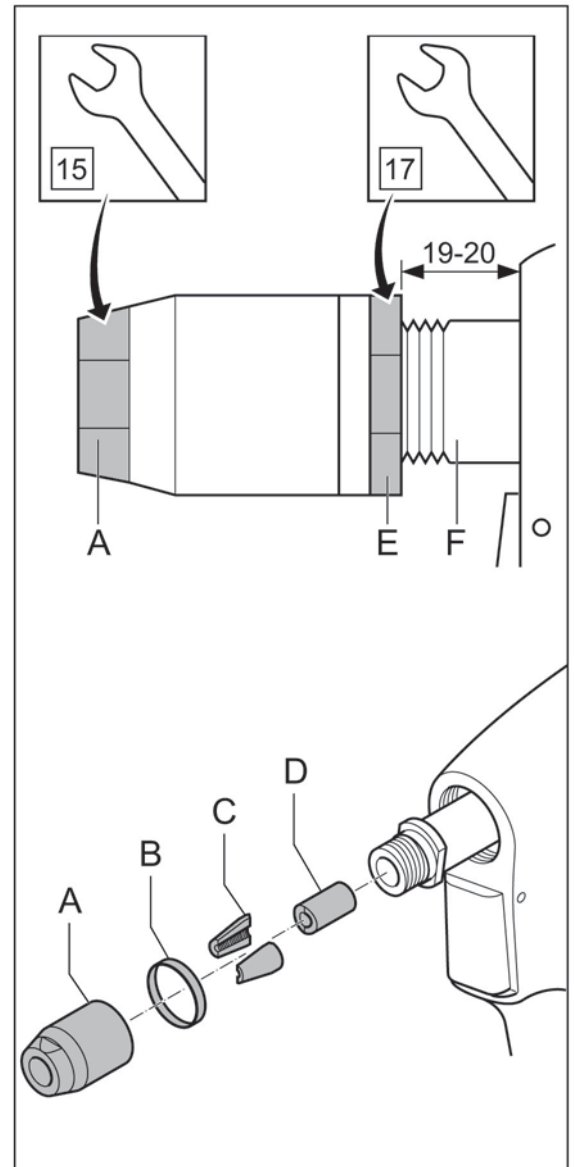

7. RJEŠAVANJE PROBLEMA

Problem	Uzrok	Korektivna radnja
Alat ne radi	Alat je priključen na priključak zraka Ventil za zatvaranje dovoda zraka i dalje je zatvoren Tlak zraka nije dovoljan	Priključite alat na priključak zraka Otvorite ventil za zatvaranje dovoda zraka Primijenite odgovarajući tlak zraka 5-7 bara
Zrak izlazi iz sigurnosnog ventila	Tlak zraka je previsok	Primijenite odgovarajući tlak zraka 5-7 bara
Nije došlo do vađenja ili je ono nedostatno	Vađenje nije uključeno Tlak zraka nije dovoljan Spremnik trnova je pun Preostali trnovi zablokirali su alat	Provjerite položaj spremnika trnova Primijenite odgovarajući tlak zraka 5-7 bara Ispraznite spremnik trnova Uklonite preostale trnove
Okidač ne radi	Tlak zraka nije dovoljan	Primijenite odgovarajući tlak zraka 5-7 bara
Slijepa zakovica ne može se postaviti u nosni element	Montiran je pogrešni nosni element Preostali trnovi zablokirali su alat	Montirajte pravilni nosni element Uklonite preostale trnove
Slijepa zakovica nije pravilno postavljena	Kontaminirane ili istrošene stezne čeljusti Tlak zraka nije dovoljan Kapacitet alata je prekoračen	Očistite ili zamijenite stezne čeljusti Primijenite odgovarajući tlak zraka Upotrijebite odgovarajući alat
Ostatak trnova ne oslobađa se iz nosnog elementa	Montiran je pogrešni nosni element Preostali trnovi zablokirali su alat	Montirajte pravilni nosni element Uklonite preostale trnove
Tijekom postavljanja trn zakovice se ne lomi	Tlak zraka nije dovoljan Kapacitet alata je prekoračen	Primijenite odgovarajući tlak zraka Upotrijebite odgovarajući alat
Ostatak trnova se ne izvlači u spremnik trnova	Montiran je pogrešni nosni element Preostali trnovi zablokirali su alat Spremnik trnova je pun	Montirajte pravilni nosni element Uklonite preostale trnove Ispraznite spremnik trnova
Jedinica za opskrbu zrakom ne može se okrenuti 360°	Alat je i dalje pod tlakom zraka	Zatvorite ventil za zatvaranje dovoda zraka i rastlačite alat uključivanjem vađenja ili s pomoću okidača
Alata ne radi dosljedno dobro		Obratite se servisnom centru

8. TEHNIČKI PODACI

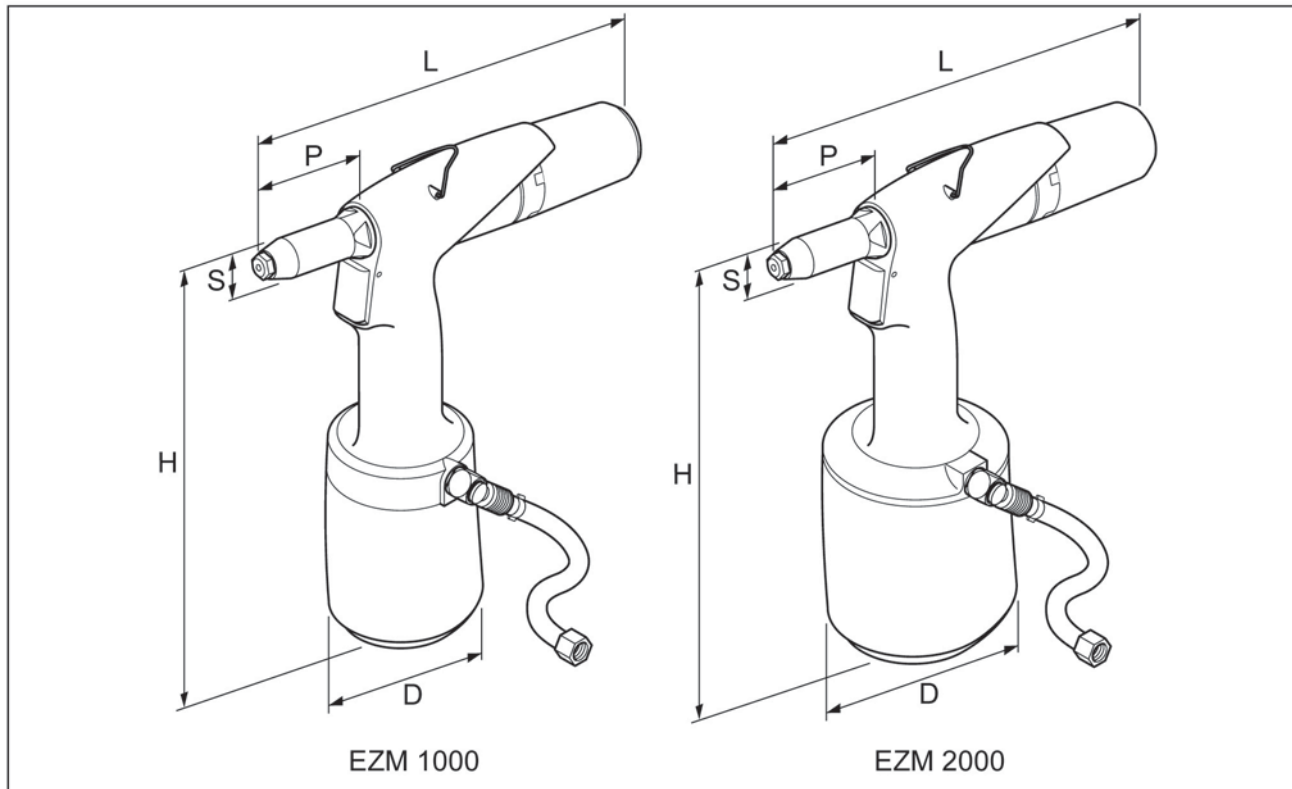

	EZM 1000	EZM 2000
H	264 mm	275 mm
L	272 mm	272 mm
ø D	102 mm	125 mm
P	70 mm	70 mm
ø S	23 mm	23 mm
Masa	1,25 kg	1,65 kg
Tlak zraka	5-7 bara	5-7 bara
Vučna sila (pri 6 bara)	7,3 kN	12,5 kN
Potrošnja zraka (po potezu)	1,5 l	2,0 l
Potez	17 mm	21 mm
Kapacitet (standardne slijepe zakovice)	ø 3,0 – 5,0 mm (nehrđajući čelik)	ø 4,0 – 6,4 mm (nehrđajući čelik)

9. IZJAVA O SUKLADNOSTI EZ-a

Mi,
Rivet Factory Group s. r. o.
Lannova 2061/8
110 00 Praha 1, Nové Město,
izjavljujemo pod našom isključivom odgovornošću da je proizvod:

Opis: **HIDRO-PNEUMATSKI ALAT ZA ZAKOVICE**

Model: **EZM1000, EZM2000**

na koji se ova izjava odnosi sukladan je sljedećim usklađenim standardima:

Sigurnost:

Direktiva o strojevima: ČSN EN ISO 11148-1:2015

Tehnička dokumentacija sastavljena je u skladu s Dodatkom 1, odjeljkom 1.7.4.1 sljedeće direktive: 2006/42/EZ Direktiva o strojevima (Zakonski instrumenti 2008 br. 1597 - Propisi o isporuci strojeva (sigurnosti)).

Dolje potpisani daje izjavu u ime tvrtke Rivet Factory Group

Bc. Ondřej Slezák, CEO
Rivet Factory Group s. r. o.
Lannova 2061/8
110 00 Praha 1, Nové Město

Mjesto izdavanja: **Drtinovo náměstí 171, 547 01 Náchod, Češka Republika**

Datum izdavanja: **11. 6. 2021**

Dolje potpisani odgovoran je za sastavljanje tehničke datoteke za proizvode koji se prodaju u Europskoj uniji i ovu izjavu donosi u ime tvrtke STANLEY Engineered Fastening.

Matthias Appel

Team Leader Technical Documentation

Stanley Engineered Fastening, Tucker GmbH, Max-Eyth-Str.1,
35394 Gießen, Germany



Ovaj stroj usklađen je s
Direktivom o strojevima 2006/42/EC



10. IZJAVA O SUKLADNOSTI UK-a

Mi,
Rivet Factory Group s. r. o.
Lannova 2061/8
110 00 Praha 1, Nové Město
izjavljujemo pod našom isključivom odgovornošću da je proizvod:

Opis: **HIDRO-PNEUMATSKI ALAT ZA ZAKOVICE**

Model: **EZM1000, EZM2000**

na koji se ova izjava odnosi usklađen je sa sljedećim navedenim normama:

Sigurnost:

Propisi o dobavljanju strojeva (Sigurnost), 2008., S.I. 2008/1597 (u skladu s dopunama i izmjenama):

Određeni standardi ČSN EN ISO 11148-1:2015

Tehnička dokumentacija sastavljena je u skladu s Propisima o napajanju (sigurnosti) strojeva 2008, S.I. 2008/1597 (u skladu s dopunama i izmjenama).

Dolje potpisani daje izjavu u ime tvrtke Rivet Factory Group

Bc. Ondřej Slezák, CEO
Rivet Factory Group s. r. o.
Lannova 2061/8
110 00 Praha 1, Nové Město

Mjesto izdavanja: **Drtinovo náměstí 171, 547 01 Náchod, Češka Republika**

Datum izdavanja: **11. 6. 2021**

Dolje potpisani odgovoran je za sastavljanje tehničke datoteke za proizvode koji se prodaju u Ujedinjenom Kraljevstvu i ovu izjavu donosi u ime tvrtke Stanley Engineered Fastening.

A. K. Seewraj

Direktor inženjeringa, Ujedinjeno Kraljevstvo

Avdel UK Limited, Stanley House, Works Road, Letchworth Garden City, Hertfordshire,
SG6 1JY UJEDINJENO KRALJEVSTVO

Ovaj stroj je u skladu sa
(sigurnosnim) propisima o dobavljanju strojeva iz 2008.
S.I. 2008/1597 (u skladu s dopunama i izmjenama)

STANLEY
Engineered Fastening

© 2021 STANLEY Black & Decker
Všechna práva vyhrazena.

Uvedené informace nesmí být bez předchozího výslovného a písemného souhlasu společnosti STANLEY Engineered Fastening v žádném případě reprodukovány nebo publikovány prostřednictvím jakýchkoli prostředků (elektronicky nebo mechanicky). Uvedené informace vychází z údajů známých v okamžiku uvedení tohoto výrobku na trh. Společnost STANLEY Engineered Fastening provádí politiku neustálého zdokonalování svých výrobků, a proto může u těchto výrobků docházet k změnám. Poskytnuté informace se vztahují na výrobek ve stavu jeho dodání společností STANLEY Engineered Fastening. Proto nemůže společnost STANLEY Engineered Fastening odpovídat za jakákoli poškození vyplývající z provedení úprav původní specifikace výrobku.

Dostupné informace byly sestaveny s maximální péčí. Nicméně společnost STANLEY Engineered Fastening neponese žádnou odpovědnost vzhledem k jakýmkoli chybám v uvedených informacích a vzhledem k problémům vyplývajícím z těchto chyb. Společnost STANLEY Engineered Fastening neponese žádnou odpovědnost za škody vzniklé v důsledku aktivit prováděných třetími stranami. Pracovní názvy, obchodní názvy, registrované ochranné známky atd., které jsou používány společností STANLEY Engineered Fastening, nesmí být na základě právních předpisů týkajících se ochrany ochranných známek považovány za volně přístupné.

OBSAH

1. BEZPEČNOSTNÍ DEFINICE	2
1.1 ZÁKLADNÍ BEZPEČNOSTNÍ PŘEDPISY	2
1.2 RIZIKA TÝKAJÍCÍ SE ODMRŠTĚNÝCH PŘEDMĚTŮ	2
1.3 PROVOZNÍ RIZIKA	3
1.4 RIZIKA SPOJENÁ S OPAKOVANÝMI POHYBY	3
1.5 RIZIKA TÝKAJÍCÍ SE PŘÍSLUŠENSTVÍ	3
1.6 RIZIKA SPOJENÁ S PRACOVNÍM PROSTOREM	3
1.7 RIZIKA SPOJENÁ S HLUČNOSTÍ	3
1.8 RIZIKA TÝKAJÍCÍ SE VIBRACÍ	4
1.9 DOPLŇKOVÉ BEZPEČNOSTNÍ POKYNY PRO PNEUMATICKÉ NÁŘADÍ	4
2. BEZPEČNOST	5
2.1 BEZPEČNOSTNÍ POKYNY	5
2.2 OSOBY	5
2.3 PRACOVNÍ PROSTŘEDÍ	6
2.4 NÁŘADÍ	6
2.5 KÓD DATA	6
2.6 IDENTIFIKACE TYPU	6
3. HLAVNÍ SOUČÁSTI	7
3.1 SOUČÁSTI	7
3.2 NÁSTAVCE	7
4. OBSLUHA	8
4.1 OVLÁDACÍ PRVKY	8
4.2 ZÁCHYTNÁ SCHRÁNKA	9
4.3 OTOČNÝ VÝSTUP VZDUCHU	9
4.4 JEDNOTKA PŘÍVODU VZDUCHU OTOČNÁ V ROZSAHU 360°	9
5. POUŽITÍ	10
6. ÚDRŽBA	12
6.1 PŘEDNÍ POUZDRO	12
6.2 UPÍNACÍ ČELISTI	13
7. ODSTRAŇOVÁNÍ PROBLÉMŮ	14
8. TECHNICKÉ ÚDAJE	15
9. PROHLÁŠENÍ O SHODĚ	16
10. PROHLÁŠENÍ O SHODĚ	17



Tento návod si musí přečíst všechny osoby, které sestavují nebo používají toto nářadí. Věnujte prosím zvláštní pozornost následujícím bezpečnostním předpisům.



Při práci s tímto nářadím vždy používejte ochranu zraku odolnou proti nárazu. Vyžadovaný stupeň ochrany musí být stanoven pro každé použití.



Používání tohoto nářadí může vystavit ruce obsluhy rizikům, včetně rozdrčení, nárazů, pořezání, odřenin a popálení. Chraňte si ruce pracovními rukavicemi.



Používejte ochranu sluchu v souladu s pokyny zaměstnavatele a v souladu s předpisy pro bezpečnost a ochranu zdraví při práci.

1. BEZPEČNOSTNÍ DEFINICE

Níže uvedené definice popisují stupeň závažnosti každého označení. Přečtěte si pozorně návod k použití a věnujte pozornost těmto symbolům.

⚠ NEBEZPEČÍ: Označuje bezprostředně hrozící rizikovou situaci, která, není-li jí zabráněno, povede k způsobení vážného nebo smrtelného zranění.

⚠ VAROVÁNÍ: Označuje potenciálně rizikovou situaci, která, není-li jí zabráněno, může vést k způsobení vážného nebo smrtelného zranění.

⚠ UPOZORNĚNÍ: Označuje potencionálně rizikovou situaci, která, není-li jí zabráněno, může vést k lehkému nebo středně vážnému zranění.

⚠ UPOZORNĚNÍ: Je-li použito bez výstražného symbolu, označuje potencionálně rizikovou situaci, která, není-li jí zabráněno, může vést k způsobení hmotných škod.

Nesprávné použití nebo nesprávná údržba tohoto výrobku mohou vést k způsobení vážného zranění nebo hmotných škod. Před použitím tohoto nářadí si přečtěte a řádně nastudujte všechny výstrahy a pracovní postupy. Při práci s nářadím musí být vždy dodržovány základní bezpečnostní předpisy, aby bylo omezeno riziko způsobení zranění.

VŠECHNA BEZPEČNOSTNÍ VAROVÁNÍ A POKYNY USCHOVEJTE PRO DALŠÍ POUŽITÍ

1.1 ZÁKLADNÍ BEZPEČNOSTNÍ PŘEDPISY

- Jako prevenci pro případ různých nebezpečí si před instalací, použitím, opravou, údržbou, výměnou příslušenství nebo před prací v blízkosti tohoto nářadí přečtěte a nastudujte tyto bezpečnostní pokyny. Nedodržení tohoto pokynu může vést k vážnému úrazu.
- Toto nářadí může instalovat, seřizovat a používat pouze kvalifikovaná a proškolená osoba.
- NEPOUŽÍVEJTE toto nářadí od společnosti STANLEY Engineered Fastening na trhací nýty k jiným než určeným účelům.
- Používejte pouze díly, montážní prvky a příslušenství doporučené výrobcem.
- Toto nářadí nijak NEUPRAVUJTE. Provedené úpravy mohou snížit účinnost bezpečnostních opatření a mohou zvýšit riziko ohrožení uživatele. Za jakékoli úpravy tohoto nářadí provedené zákazníkem přebírá odpovědnost zákazník a takové úpravy ruší platnost záruky.
- Tyto bezpečnostní pokyny nevyhazujte a předejte je obsluze.
- Nepoužívejte toto nářadí, je-li poškozeno.
- Před použitím nářadí zkontrolujte případné nesprávné nastavení nebo zablokování pohyblivých částí, poškození jednotlivých dílů a jiné okolnosti, které mohou ovlivnit jeho chod. Je-li nářadí poškozeno, nechejte jej před použitím opravit. Před použitím sejměte z nářadí všechny klíče a seřizovací přípravky.
- Nářadí musí být pravidelně kontrolováno za účelem ověření, zda jsou na něm čitelné jmenovité hodnoty a označení vyžadované touto částí normy ISO 11148. Je-li to nutné, zaměstnanec nebo uživatel musí kontaktovat výrobce, aby zajistil náhradní štítky.
- Toto nářadí musí být neustále udržováno v bezpečném provozním stavu a proškolená osoba musí v pravidelných intervalech provádět kontrolu, zda nedošlo k poškození nářadí a zda jsou v pořádku jeho funkce. Každá demontáž nářadí musí být prováděna pouze proškolenou osobou. Nerozebírejte toto nářadí, aniž byste si nejdříve nastudovali postupy uvedené v pokynech pro údržbu.

1.2 RIZIKA TÝKAJÍCÍ SE ODMRŠTĚNÝCH PŘEDMĚTŮ

- Před prováděním jakékoli údržby, před seřizováním nářadí a před demontáží nebo nasazením sestavy nástavce či příslušenství vždy od nářadí odpojte hadici přívodu vzduchu.
- Mějte na paměti, že poškození obrobku nebo příslušenství, nebo dokonce i samotného vloženého nástroje, může mít za následek vymrštění předmětů vysokou rychlostí.
- Při práci s tímto nářadím vždy používejte ochranu zraku odolnou proti nárazu. Vyžadovaný stupeň ochrany musí být stanoven pro každé použití.

- V tomto okamžiku musí být vyhodnocena také nebezpečí hrozící jiným osobám.
- Přesvědčte se, zda je obrobek bezpečně upevněn.
- Zkontrolujte, zda je na svém místě a zda je funkční ochrana před vymrštěním spojovacího prvku a trnu.
- NEPOUŽÍVEJTE toto nářadí bez nainstalované záchytné schránky.
- Dávejte pozor na možné rychlé vymrštění trnů z přední části nářadí.
- NEPOUŽÍVEJTE nářadí, když je namířeno na jiné osoby.

1.3 PROVOZNÍ RIZIKA

- Při používání nářadí existuje riziko poškození rukou obsluhy například rozdrčením, údery, pořezáním, odřením a popálením. Chraňte si ruce pracovními rukavicemi.
- Obsluha a pracovníci údržby musí být fyzicky schopni zvládat velikost, hmotnost a výkon tohoto nářadí.
- Držte nářadí správně. Buďte připraveni reagovat na běžné nebo náhlé pohyby a mějte vždy k dispozici obě ruce.
- Udržujte rukojeti nářadí suché a čisté. Dbejte na to, aby nebyly znečištěny olejem nebo mazivem.
- Při práci s nářadím udržujte rovnovážnou polohu těla a bezpečný postoj.
- V případě přerušení přívodu vzduchu uvolněte spouštěcí a vypínací zařízení.
- Používejte pouze maziva doporučená výrobcem.
- Zabraňte kontaktu s hydraulickou kapalinou. Po kontaktu s hydraulickou kapalinou se vždy pečlivě umyjte, abyste minimalizovali riziko podráždění pokožky.
- Bezpečnostní listy materiálu pro všechny hydraulické oleje a maziva jsou k dispozici na vyžádání u dodavatele nářadí.
- Vyhněte se nevhodným polohám těla, protože je pravděpodobné, že tyto polohy neumožní zvládnutí normálních nebo neočekávaných pohybů nářadí.
- Je-li toto nářadí upevněno k závěsnému zařízení, ujistěte se, že je toto upevnění bezpečné.
- Není-li namontováno příslušenství na nástavci, dávejte pozor na riziko rozdrčení nebo přiskřípnutí.
- NEPOUŽÍVEJTE nářadí s odstraněným krytem nástavce.
- Před zahájením pracovního úkonu musí být ruce uživatele nářadí v bezpečné vzdálenosti.
- Při přenášení nářadí z místa na místo mějte ruce v bezpečné vzdálenosti od spouště, abyste zabránili náhodnému spuštění nářadí.
- ZABRAŇTE poškození nářadí v důsledku jeho pádu a nepoužívejte toto nářadí jako kladivo.
- Dávejte pozor, aby použité trny nepředstavovaly bezpečnostní riziko.
- Když je záchytná schránka zhruba z poloviny zaplněna, musí být vyprázdněna.

1.4 RIZIKA SPOJENÁ S OPAKOVANÝMI POHYBY

- Při práci s tímto nářadím může obsluha pociťovat nepohodlí v oblasti rukou, paží, ramen, krku nebo jiných částí těla.
- Při práci s tímto nářadím musí obsluha zaujmout pohodlnou pozici a udržovat bezpečný postoj a musí se vyhýbat nepřírodnému nebo nevyváženému držení těla. Obsluha tohoto nářadí musí během provádění dlouhodobých pracovních úkonů měnit polohu těla. To může pomoci zabránit nepohodlí a únavě.
- Pokud se u obsluhy nářadí vyskytnou příznaky, jako je přetrvávající nebo opakující se nepříjemné pocity, bolesti, pulzování, mravenčení, necitlivost, pálení nebo ztuhlost, tyto varovné signály nesmí být ignorovány. Uživatel nářadí musí informovat zaměstnavatele a musí provést konzultaci s kvalifikovaným zdravotníkem.

1.5 RIZIKA TÝKAJÍCÍ SE PŘÍSLUŠENSTVÍ

- Před nasazením nebo demontáží sestavy nástavce nebo příslušenství odpojte toto nářadí od přívodu vzduchu.
- Používejte pouze rozměry a typy příslušenství a spotřebních dílů, které jsou doporučeny výrobcem tohoto nářadí. Nepoužívejte jiné typy nebo rozměry příslušenství nebo spotřebních dílů.

1.6 RIZIKA SPOJENÁ S PRACOVNÍM PROSTOREM

- Mezi hlavní příčiny pracovních úrazů patří uklouznutí, zakopnutí a upadnutí. Dávejte pozor na kluzké povrchy vzniklé používáním tohoto nářadí a také na riziko zakopnutí o vzduchové nebo hydraulické hadice.
- V neznámém prostředí pracujte opatrně. Mohou se zde vyskytovat skrytá rizika, jako jsou elektrické nebo inženýrské rozvody.
- Toto nářadí není určeno k použití v prostředích s potencionálně výbušnou atmosférou a není izolováno před kontaktem s elektrickým proudem.
- Ujistěte se, že se v pracovním prostoru nevyskytují žádné elektrické kabely, plynové potrubí atd., které by mohly při použití tohoto nářadí způsobit jakákoli rizika.
- Vhodně se oblékejte. Nenoste volný oděv nebo šperky. Dbejte na to, aby se vaše vlasy, oděv a rukavice nedostaly do kontaktu s pohyblivými částmi. Volný oděv, šperky nebo dlouhé vlasy mohou být pohyblivými díly zachyceny.
- Dávejte pozor, aby použité trny nepředstavovaly bezpečnostní riziko.

1.7 RIZIKA SPOJENÁ S HLUČNOSTÍ

- Vystavení vysokým hladinám hluku může způsobit trvalou ztrátu sluchu a další problémy, jako jsou šelesty (zvonění, bzučení, pískání nebo hučení v uších). Proto je zásadní posouzení těchto rizik a provádění příslušných kontrol těchto rizik.

- Mezi vhodné akce snižující tato rizika může patřit například používání tlumících materiálů, které zabraňují „zvonivým“ zvukům obrobků.
- Používejte ochranu sluchu v souladu s pokyny zaměstnavatele a v souladu s předpisy pro bezpečnost a ochranu zdraví při práci.
- Používejte toto nářadí a provádějte jeho údržbu podle doporučení v tomto návodu k použití, abyste zabránili zbytečnému zvyšování hladiny hluku.
- Před použitím tohoto nářadí se ujistěte, zda je na určeném místě tlumič se záchytnou schránkou a zda jsou v bezvadném provozním stavu.

1.8 RIZIKA TÝKAJÍCÍ SE VIBRACÍ

- Působení vibrací může způsobit poškození nervů a přívodu krve do rukou a paží.
- Při práci v chladném prostředí noste teplé oblečení a udržujte ruce v teple a suchu.
- Pociťujete-li znecitlivění, mravenčení, bolest nebo zbělení kůže na prstech nebo rukou, přestaňte toto nářadí používat, informujte svého zaměstnavatele a poraďte se s lékařem.
- Je-li to možné, ukládejte toto nářadí ve stojanu, napínáku nebo vyvažovači, protože poté lze k držení nářadí použít lehčí úchop.

1.9 DOPLŇKOVÉ BEZPEČNOSTNÍ POKYNY PRO PNEUMATICKÉ NÁŘADÍ

- Provozní tlak stlačeného vzduchu nesmí překročit 7 barů (100 PSI).
- Stlačený vzduch může způsobit vážný úraz.
- Nikdy nenechávejte bez dozoru nářadí, které je v chodu. Není-li toto nářadí používáno, před výměnou příslušenství nebo před prováděním oprav, odpojte hadici se stlačeným vzduchem.
- Výfukový otvor na záchytné schránce NESMÍ směřovat na obsluhu nebo jiné osoby. Nikdy nesměřujte proud vzduchu na sebe nebo na jiné osoby.
- Prudce vymrštěné hadice mohou způsobit vážný úraz. Vždy zkontrolujte, zda nedošlo k poškození nebo uvolnění hadic a spojek.
- Před zahájením práce zkontrolujte, zda nedošlo k poškození vedení stlačeného vzduchu. Všechny spoje musí být bezpečné. Nepouštějte na hadice těžké předměty. Náraz ostrého předmětu může způsobit vnitřní poškození hadice, což povede k jejímu předčasnému zničení.
- Proud studeného vzduchu nesmí směřovat na ruce.
- Kdykoli jsou použity univerzální otočné spojky (zubové spojky), musí být nainstalovány pojistné kolíky a musí být použity bezpečnostní kabely pro zajištění proti možnému selhání připojení hadic k nářadí nebo hadice k hadici.
- NEZVEDEJTE nářadí za hadici. Vždy používejte rukojeť nářadí.
- Větrací otvory nesmí být zablokovány nebo zakryty.
- Zabraňte vniknutí nečistot a cizích látek do hydraulického systému nářadí, protože by v takovém případě došlo k jeho poškození.

Politikou společnosti STANLEY Engineered Fastening je nepřetržitý vývoj a inovace výrobků, a proto si vyhrazujeme právo na změnu specifikace jakéhokoli výrobku bez předchozího upozornění.

2. BEZPEČNOST

2.1 BEZPEČNOSTNÍ POKYNY

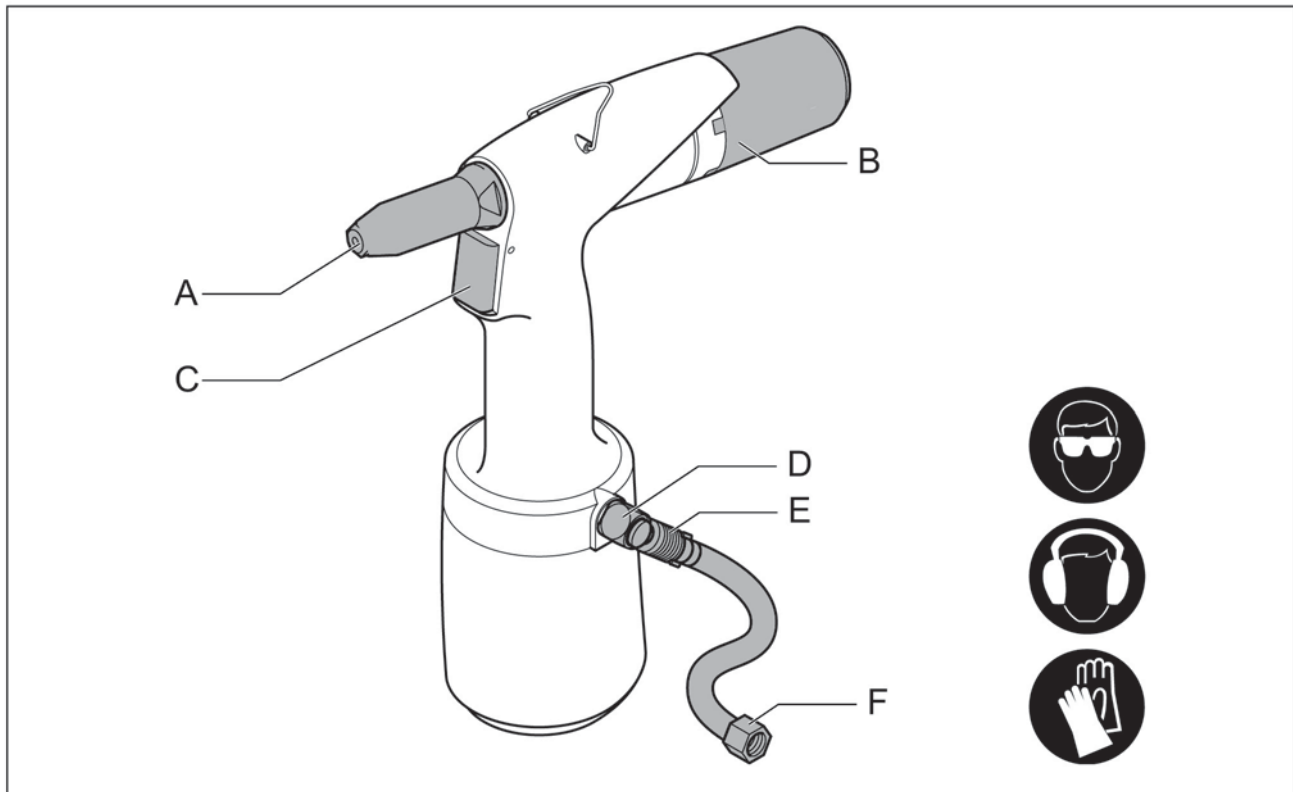

A Nástavec / přední pouzdro

B Záchytná schránka

C Spoušť

D Pojistný ventil

E Uzavírací ventil přívodu vzduchu

F Připojení vzduchu

2.2 OSOBY

- Používejte ochranné brýle. To platí i pro osoby v bezprostředním okolí.
- Pokud hladina hluku přesáhne 85 dB(A), používejte ochranu sluchu.
- Používejte ochranné rukavice, určité trhací nýty mohou být na některých místech velmi horké.
- Při připojování stlačeného vzduchu nepřibližujte prsty k přední části.
- Nedívejte se přímo do náradí (zepředu ani zezadu).
- Nikdy nemiřte náradím na ostatní osoby.

2.3 PRACOVNÍ PROSTŘEDÍ

- Udržujte pracovní prostředí čisté a uklizené.
- Používejte suchý, filtrovaný vzduch mazaný antikoročním olejem. Pokud není takový vzduch k dispozici, naneste třikrát za pracovní den do vzduchové přípojky nářadí 0,1 ml (přibližně 5 kapek) antikoročního mazacího oleje.
- Pracujte v prostředí s teplotami nad bodem mrazu.
- Připojení k nářadí je G $\frac{1}{4}$ ". Připojovací šroubení není součástí dodávky. Sami poskytněte vhodné řešení.



Nastavte konstantní tlak vzduchu na 5–7 barů (maximálně 7 barů).

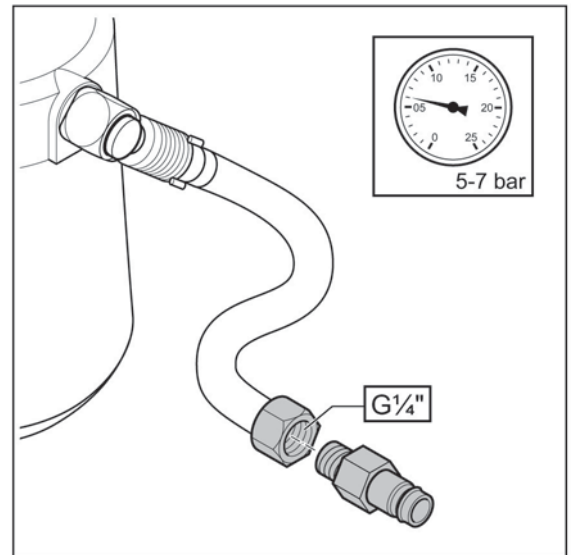

2.4 NÁŘADÍ



Nikdy nářadí nepoužívejte,
- když chybí nástavec / přední pouzdro (A),
- když není nasazena záchytná schránka (B).

- Před připojením tlakového vzduchu zkontrolujte, zda nářadí není poškozeno.
- Udržujte nářadí v optimálním stavu.
- Pokud nářadí nepoužíváte, zavřete uzavírací ventil (C).
- Dbejte na to, aby ohebná připojovací hadice (D) nebyla při odpojování pod tlakem.
- Toto nářadí žádným způsobem neupravujte.
- Zařízení používejte pouze pro vhodné účely.

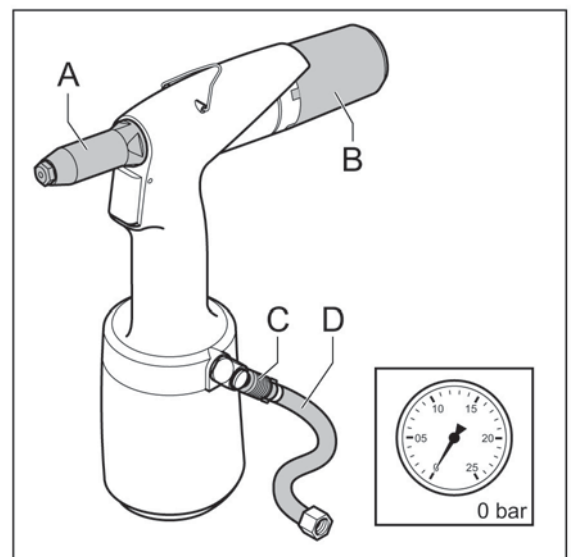

2.5 KÓD DATA

Zde je místo pro kód data (A) nářadí.

2.6 IDENTIFIKACE TYPU

Zde se nachází identifikace typu (B) nářadí.

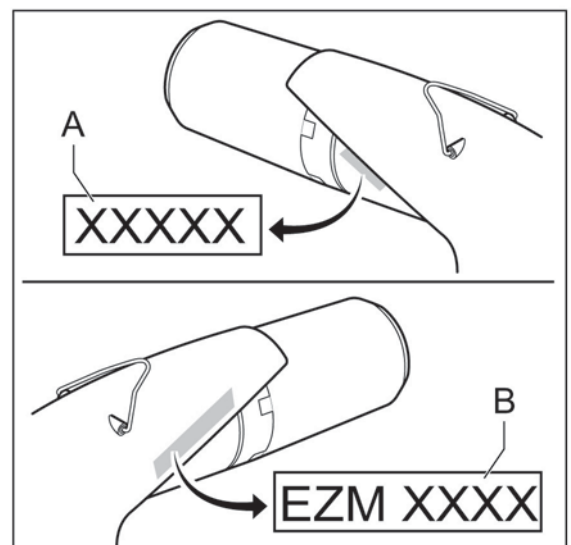

3. HLAVNÍ SOUČÁSTI

3.1 SOUČÁSTI

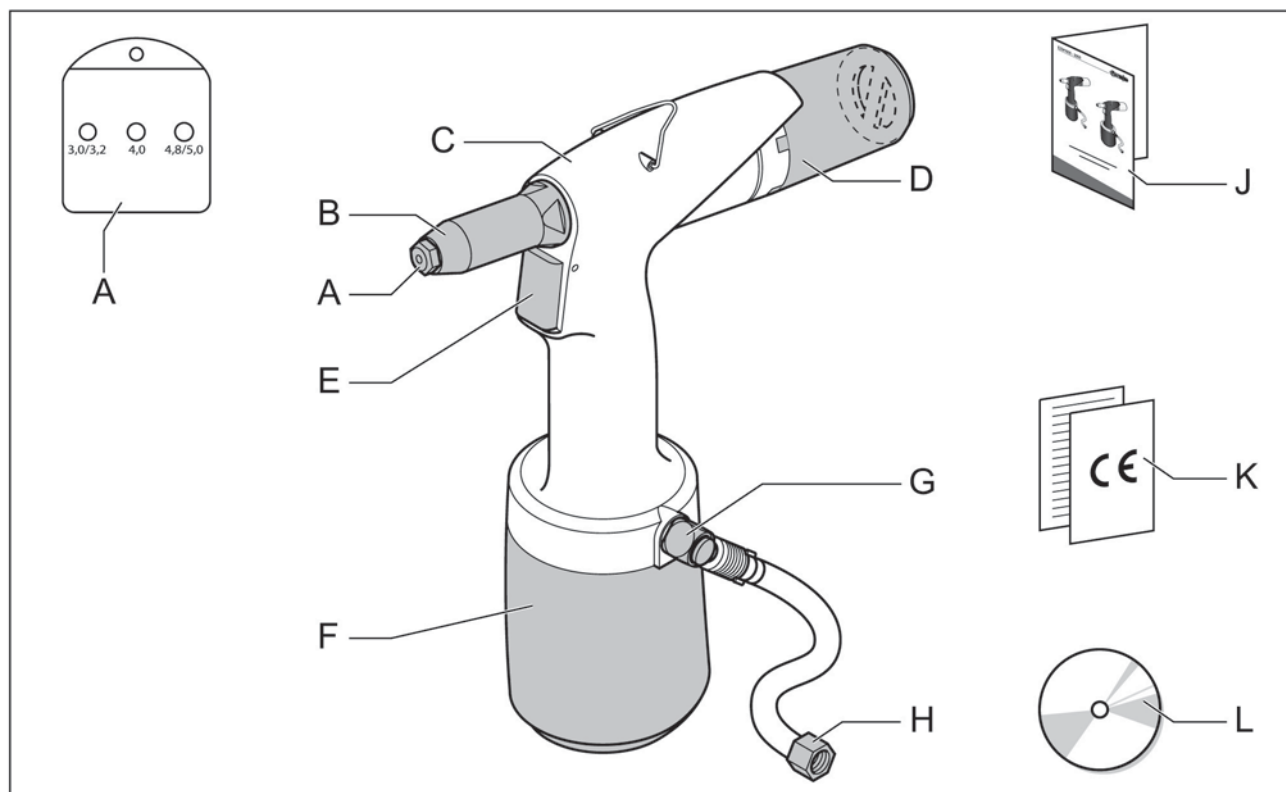

A Nástavce**

B Přední pouzdro

C Hydraulické těleso

D Záchytná schránka

E Spoušť

F Pneumatické těleso

G Pojistný ventil

H Připojení vzduchu

J Návod k obsluze

K Označení CE a záruční formulář

L CD s návodem k obsluze v různých jazycích

3.2 NÁSTAVCE

Dodané balení obsahuje různé nástavce.

** EZM 1000: 3,0–5,0 mm

** EZM 2000: 4,0–6,4 mm

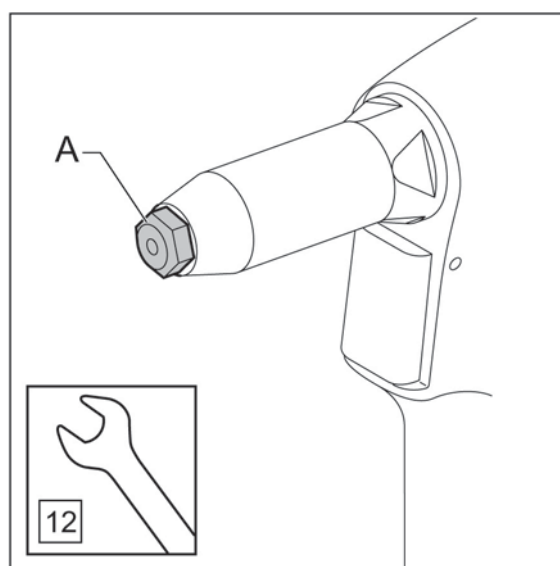

4. OBSLUHA

4.1 OVLÁDACÍ PRVKY

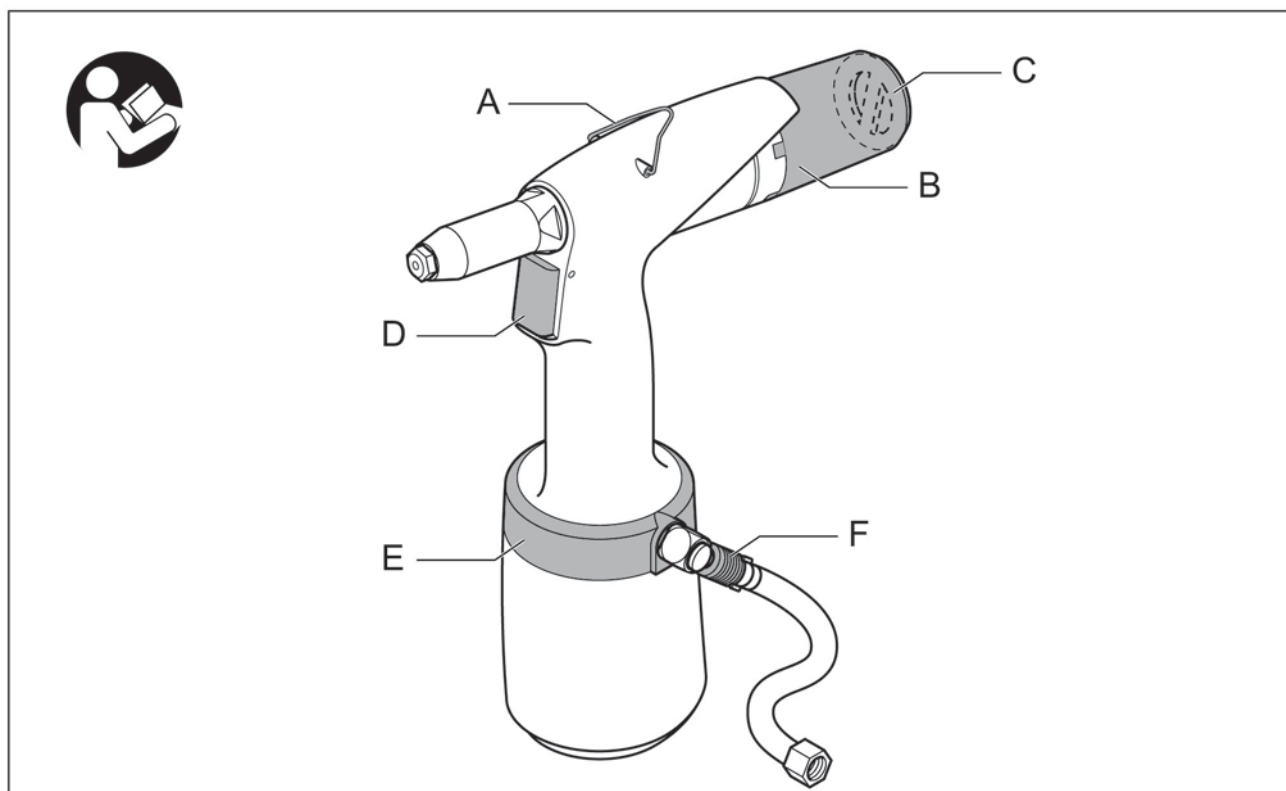

A Držák

B Záchytná schránka

C Výstup vzduchu

D Spoušť

E Jednotka přívodu vzduchu otočná v rozsahu 360°

F Uzavírací ventil přívodu vzduchu

4.2 ZÁCHYTNÁ SCHRÁNKA

Účelem záchytné schránky je shromažďovat odtržené trny. Schránku lze nastavit do tří poloh.

- A Umístění/odstranění.
- B Zámek – bez vytrhávání trnů. Nakloněním nářadí zajistíte, že trn spadne do schránky.
- C Zámek – s vytrháváním trnů. Odtržený trn se automaticky vyfoukne do schránky.

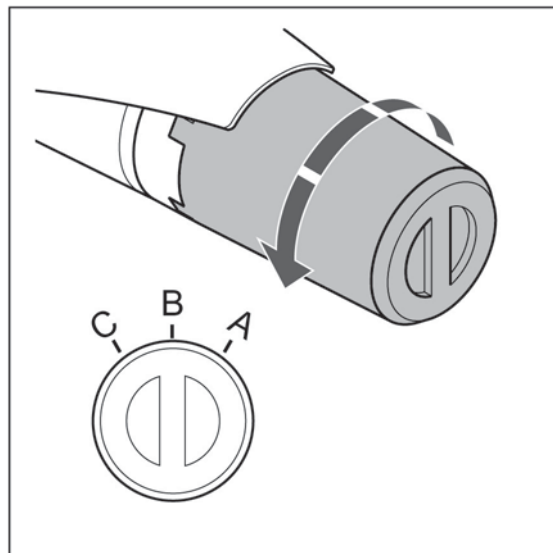

4.3 OTOČNÝ VÝSTUP VZDUCHU

Pomocí otočného vývodu vzduchu (A) lze nastavit takový průtok unikajícího vzduchu, aby lidé při práci cítili co nejmenší nepohodlí.



Neodstraňujte tento výstup vzduchu ze záchytné schránky.

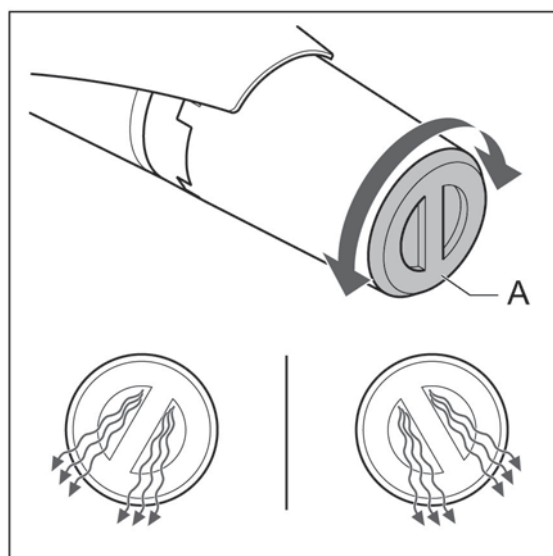

4.4 JEDNOTKA PŘÍVODU VZDUCHU OTOČNÁ V ROZSAHU 360°

Pokud vzduchová hadice (A) způsobuje nepohodlí při práci, zavřete uzavírací ventil (B). Poté lze jednotku (C) otočnou v rozsahu 360° otočit do požadované polohy.

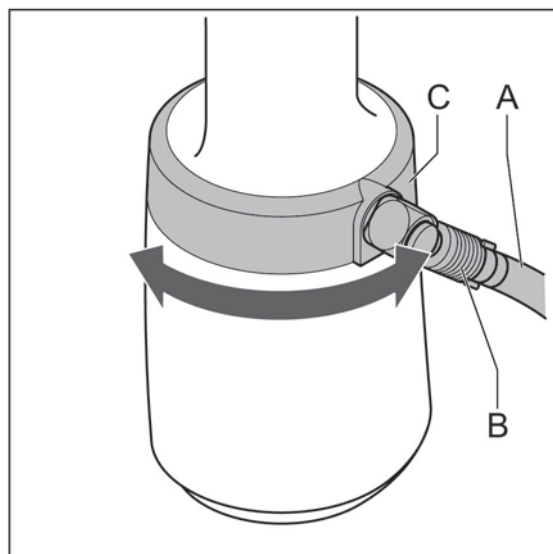

5. POUŽITÍ

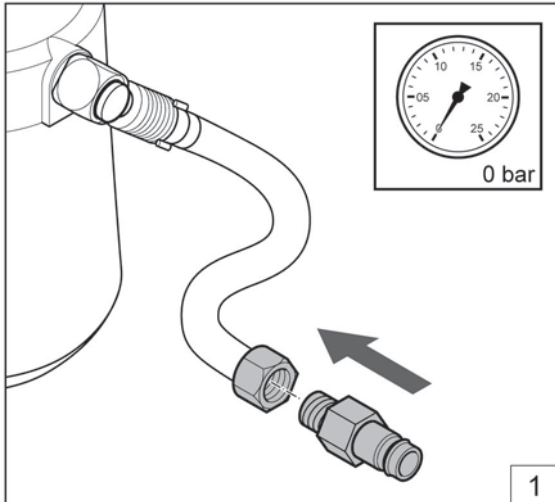

Nainstalujte šroubení (G1/4").

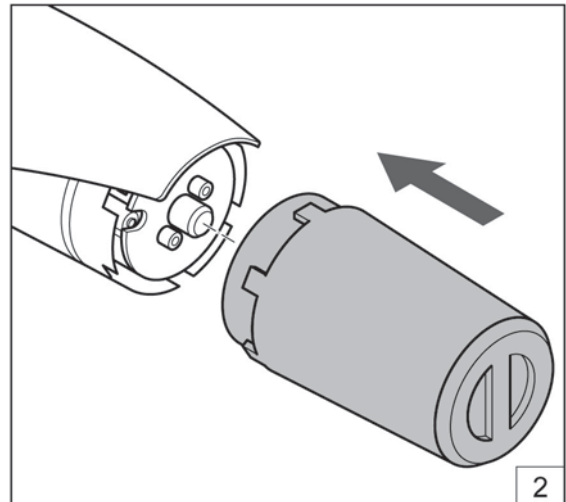

Nainstalujte záchytnou schránku.

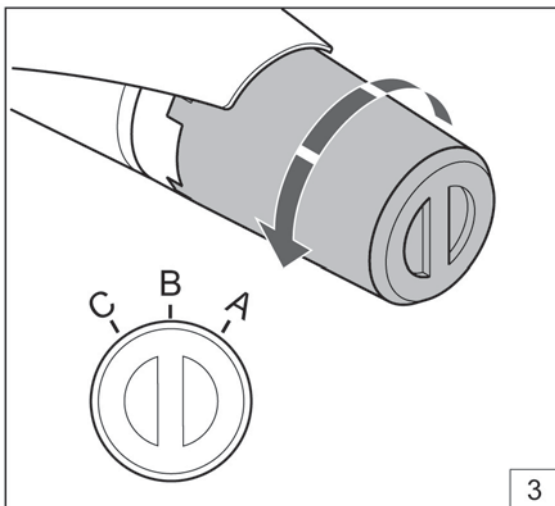

Nastavte záchytnou schránku (viz 4.2).

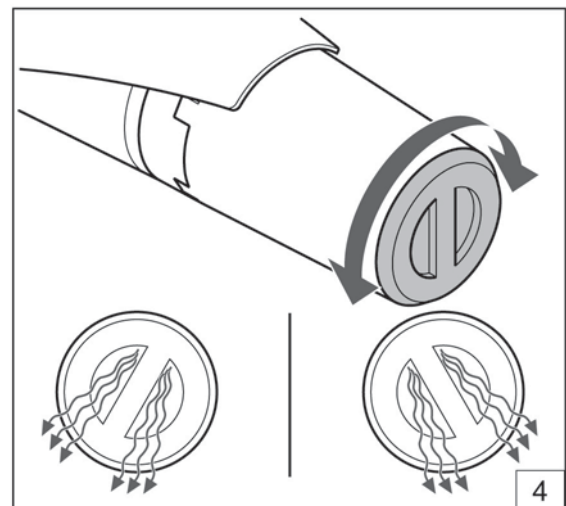

Nastavte otočný výstup vzduchu (viz 4.3).

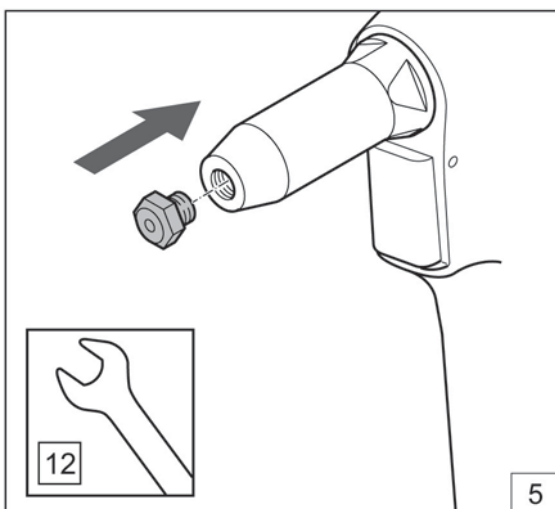

Namontujte správný nástavec.

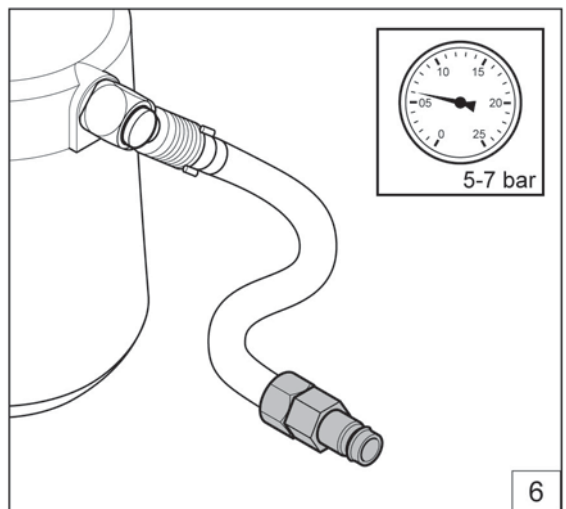

Nastavte správný tlak vzduchu (viz 2.3).

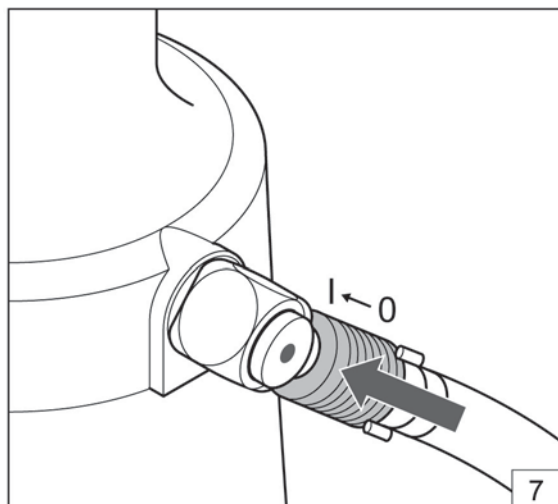

Otevřete uzavírací ventil.

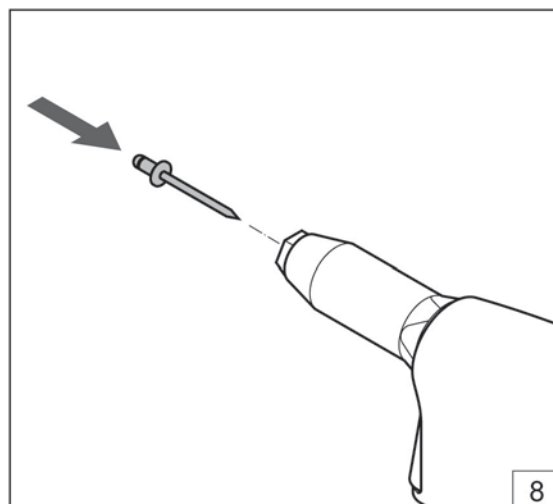

Zaveďte trhací nýt.

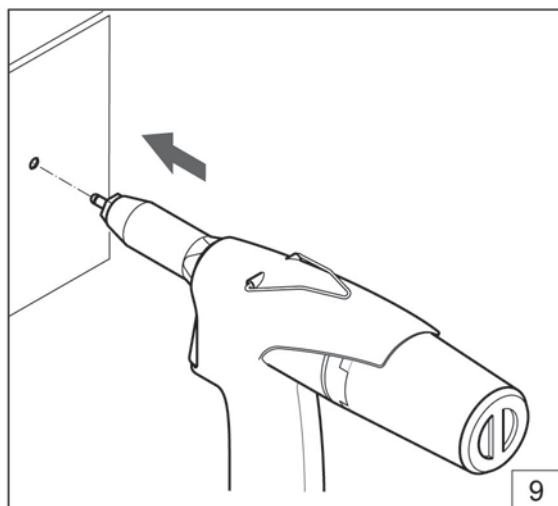

Nastavte nářadí do pracovní polohy.

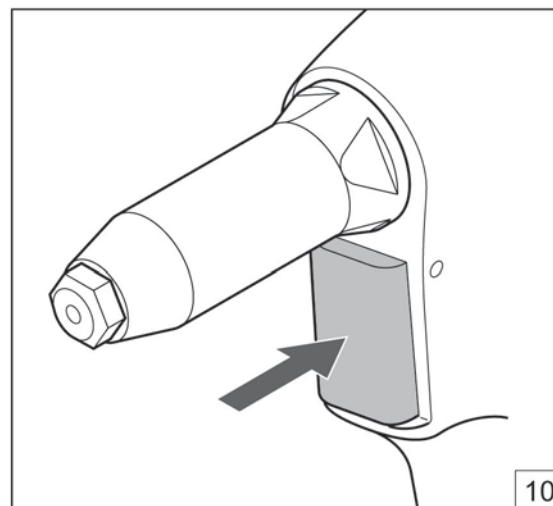

Stiskněte spoušť.

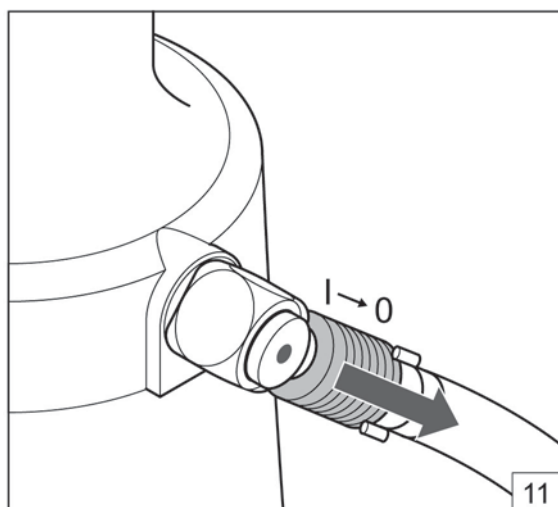

Otevřete uzavírací ventil.

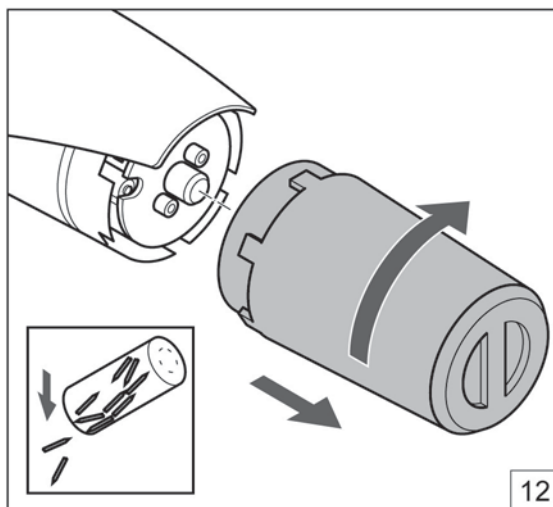

Po použití vyprázdněte záchytnou schránku.

6. ÚDRŽBA



Používejte ochranné brýle



Používejte ochranu sluchu



Používejte ochranné rukavice

6.1 PŘEDNÍ POUZDRO

Zavřete uzavírací ventil (A) a odpojte přívod vzduchu (B).

- Odstraňte přední pouzdro (A).
- Dávejte pozor na O-kroužek (B).



Vyčistěte vnitřní prostor pomocí vzduchové pistole.

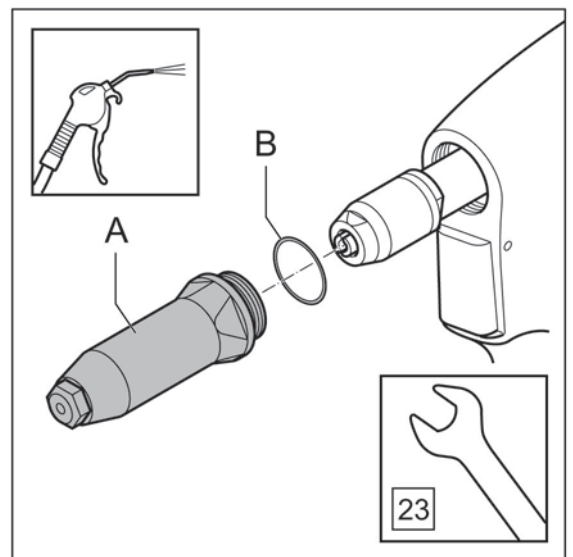
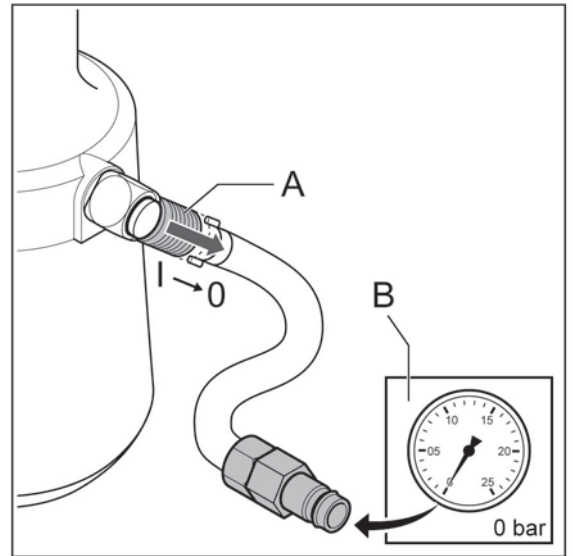

6.2 UPÍNACÍ ČELISTI

Odstraňte přední pouzdro, viz 6.1.

Odstraňte upínací pouzdro (A) a teflonový kroužek (B), 2 upínací čelisti (C) a tlačný prvek čelistí (D).

Očistěte upínací čelisti a tlačný prvek čelistí nebo je vyměňte.



Dávejte pozor, aby klíč nesklouzl z pojistné matice (E). Mohlo by dojít k poškození hydraulické pístnice (F).



Montáž se provádí opačným postupem.



Při montáži lehce postříkejte vnitřní stranu upínacího pouzdra teflonovým sprejem.



Ujistěte se, že je pojistná matice umístěna ve vzdálenosti 19–20 mm od hydraulického tělesa.

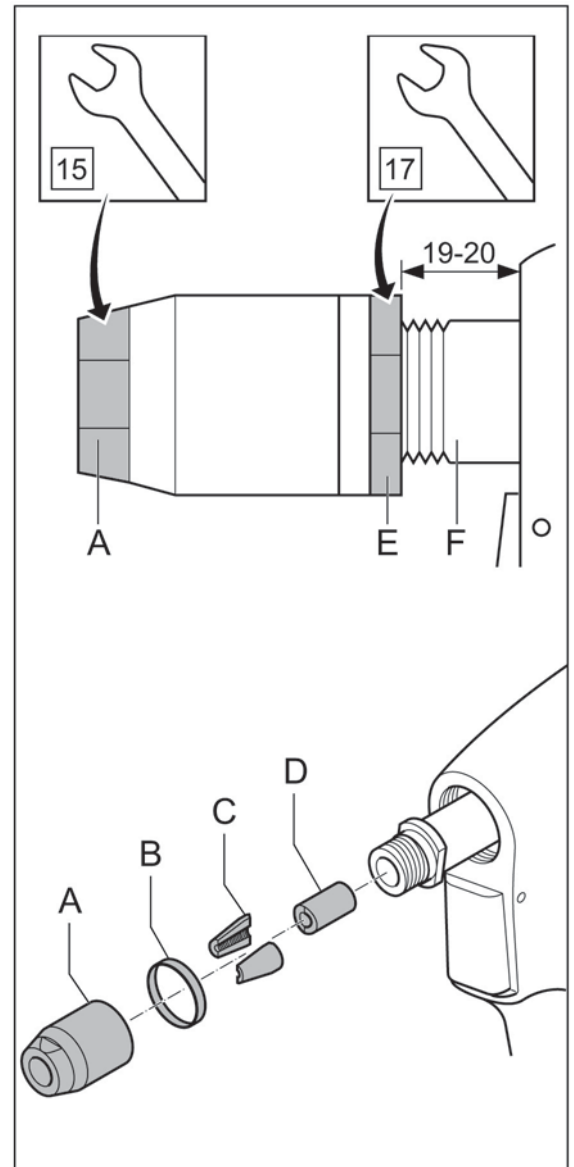

7. ODSTRAŇOVÁNÍ PROBLÉMŮ

Závada	Příčina	Nápravná opatření
Nářadí nepracuje	Nářadí nebylo připojeno k přívodu stlačeného vzduchu Uzavírací ventil přívodu stlačeného vzduchu je ještě uzavřen Není k dispozici dostatečný tlak vzduchu	Připojte nářadí ke zdroji stlačeného vzduchu Otevřete uzavírací ventil přívodu stlačeného vzduchu Použijte správný tlak vzduchu 5–7 barů
Z pojistného ventilu vychází vzduch	Tlak vzduchu je příliš vysoký	Použijte správný tlak vzduchu 5–7 barů
Nedochází k vytrhávání trnů nebo je nedostatečné	Není zapnuté vytrhávání trnů Není k dispozici dostatečný tlak vzduchu Záchytná schránka je plná Nářadí je ucpané odtrženými trny	Zkontrolujte polohu záchytné schránky Použijte správný tlak vzduchu 5–7 barů Vyprázdňte záchytnou schránku Odstraňte odtržený trn
Spouštěcí spínač nepracuje	Není k dispozici dostatečný tlak vzduchu	Použijte správný tlak vzduchu 5–7 barů
Trhací nýt nelze zavést do nástavce	Je namontován nesprávný nástavec Nářadí je ucpané odtrženými trny	Namontujte správný nástavec Odstraňte odtržený trn
Trhací nýt není správně usazen	Znečištěné nebo opotřebované upínací čelisti Není k dispozici dostatečný tlak vzduchu Došlo k překročení provozní kapacity tohoto nářadí	Očistěte nebo vyměňte upínací čelisti Použijte správný tlak vzduchu Použijte správné nářadí
Odtržený trn se neuvolňuje z nástavce	Je namontován nesprávný nástavec Nářadí je ucpané odtrženými trny	Namontujte správný nástavec Odstraňte odtržený trn
Při nastavování se trn nýtu neodtrhne	Není k dispozici dostatečný tlak vzduchu Došlo k překročení provozní kapacity tohoto nářadí	Použijte správný tlak vzduchu Použijte správné nářadí
Odtržený trn se automaticky nevyfoukne do záchytné schránky	Je namontován nesprávný nástavec Nářadí je ucpané odtrženými trny Záchytná schránka je plná	Namontujte správný nástavec Odstraňte odtržený trn Vyprázdňte záchytnou schránku
Jednotka přívodu vzduchu nemůže být otočena v rozsahu 360°	Nářadí je stále pod tlakem	Zavřete uzavírací ventil přívodu vzduchu a uvolněte stlačený vzduch zapnutím vytrhávání trnů nebo stisknutím spouště
Nářadí nepodává stejnoměrně dobrý výkon		Kontaktujte příslušný servis

8. TECHNICKÉ ÚDAJE

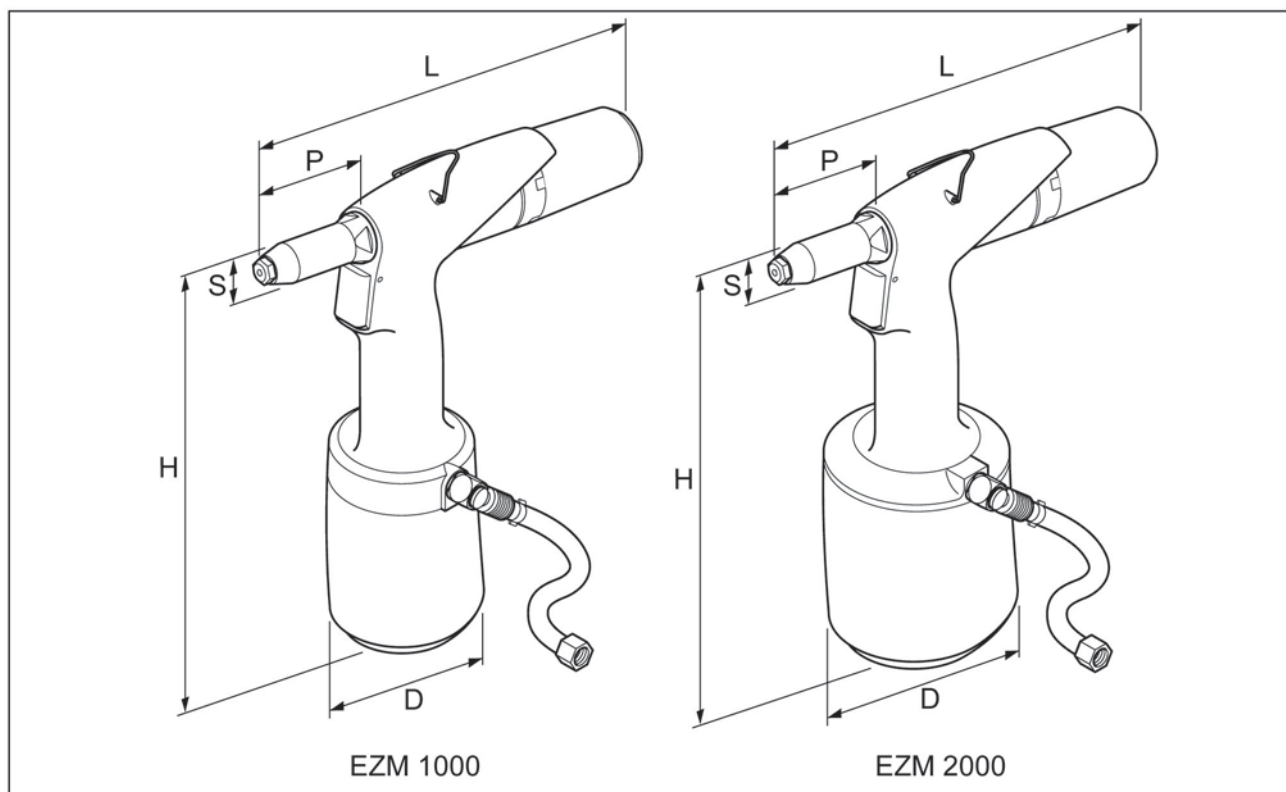

	EZM 1000	EZM 2000
H	264 mm	275 mm
L	272 mm	272 mm
ø D	102 mm	125 mm
P	70 mm	70 mm
ø S	23 mm	23 mm
Hmotnost	1,25 kg	1,65 kg
Tlak vzduchu	5–7 barů	5–7 barů
Tažná síla (6 barů)	7,3 kN	12,5 kN
Spotřeba stlačeného vzduchu (na jeden zdvih)	1,5 l	2,0 l
Zdvih	17 mm	21 mm
Kapacita (standardní trhací nýty)	ø 3,0–5,0 mm (nerezová ocel)	ø 4,0–6,4 mm (nerezová ocel)

9. PROHLÁŠENÍ O SHODĚ

My,
Rivet Factory Group s. r. o.
Lannova 2061/8
110 00 Praha 1, Nové Město,
prohlašujeme na svou vlastní odpovědnost, že tento výrobek:

Popis: HYDROPNEUMATICKÉ NÝTOVACÍ NÁŘADÍ

Model: EZM1000, EZM2000

Kterého se toto prohlášení týká, splňuje požadavky následujících harmonizovaných

Bezpečnost:

Směrnice pro strojní zařízení: ČSN EN ISO 11148-1: 2015

Technická dokumentace je vytvořena v souladu s požadavky Přílohy 1, část 1.7.4.1, v souladu s následující směrnicí: 2006/42/EC
Směrnice pro strojní zařízení (Zákonné nařízení 2008 č. 1597 – (Bezpečnostní) předpisy týkající se napájení strojních zařízení).

Níže podepsaná osoba činí toto prohlášení jménem společnosti Rivet Factory Group

Bc. Ondřej Slezák, CEO
Rivet Factory Group s. r. o.
Lannova 2061/8
110 00 Praha 1, Nové Město

Místo vydání: Drtinovo náměstí 171, 547 01 Náchod, Czech republic

Datum vydání: 11. 6. 2021

Níže podepsaná osoba je odpovědná za sestavení souboru technické dokumentace pro výrobky prodávané v Evropské unii
a činí toto prohlášení jménem společnosti STANLEY Engineered Fastening.

Matthias Appel

Vedoucí týmu Technická dokumentace

Stanley Engineered Fastening, Tucker GmbH, Max-Eyth-Str.1,
35394 Gießen, Německo



Toto nářadí splňuje požadavky směrnice pro strojní zařízení 2006/42/EC



10. PROHLÁŠENÍ O SHODĚ

My,
Rivet Factory Group s. r. o.
Lannova 2061/8
110 00 Praha 1, Nové Město
prohlašujeme na svou vlastní odpovědnost, že tento výrobek:

Popis: HYDROPNEUMATICKÉ NÝTOVACÍ NÁŘADÍ

Model: EZM1000, EZM2000

kterého se toto prohlášení týká, splňuje požadavky následujících specifických norem:

Bezpečnost:

Dodávka strojních zařízení (Bezpečnost) z roku 2008, S.I. 2008/1597 (ve znění pozdějších předpisů).

Určené normy ČSN EN ISO 11148-1: 2015

Technická dokumentace je sestavována v souladu s předpisy o dodávkách strojních zařízení (Bezpečnost) z roku 2008, S.I. 2008/1597 (ve znění pozdějších předpisů).

Níže podepsaná osoba činí toto prohlášení jménem společnosti Rivet Factory Group

Bc. Ondřej Slezák, CEO
Rivet Factory Group s. r. o.
Lannova 2061/8
110 00 Praha 1, Nové Město

Místo vydání: Drtinovo náměstí 171, 547 01 Náchod, Czech republic

Datum vydání: 11. 6. 2021

Níže podepsaná osoba je odpovědná za sestavení souboru technické dokumentace pro výrobky prodávané ve Velké Británii a činí toto prohlášení jménem společnosti Stanley Engineered Fastening.

A. K. Seewraj

Ředitel technického oddělení, VELKÁ BRITÁNIE

Avdel UK Limited, Stanley House, Works Road, Letchworth Garden City, Hertfordshire,
SG6 1JY UNITED KINGDOM

Toto strojní zařízení splňuje následující požadavky
Předpisy o dodávkách strojních zařízení (bezpečnost) z roku 2008,
S.I. 2008/1597 (ve znění pozdějších předpisů)

STANLEY
Engineered Fastening

©2021 STANLEY Black & Decker
Toate drepturile rezervate.

Informațiile furnizate nu pot fi reproduse și/sau făcute public în niciun fel și prin niciun mijloc (electronic sau mecanic) fără permisiunea scrisă și explicită din partea STANLEY Engineered Fastening. Informațiile furnizate se bazează pe datele cunoscute la momentul lansării produsului. STANLEY Engineered Fastening are o politică de îmbunătățire permanentă a produsului, prin urmare produsele pot suferi modificări. Informațiile furnizate sunt valabile pentru produs în starea în care este livrat de către STANLEY Engineered Fastening. Astfel, STANLEY Engineered Fastening nu poate fi considerat responsabil pentru orice pagube care intervin în urma nerespectării specificațiilor originale ale produsului.

Informațiile disponibile au fost redactate cu cea mai mare atenție. Totuși, STANLEY Engineered Fastening nu va accepta nicio responsabilitate cu privire la informațiile inexacte sau pentru consecințele care decurg din acestea. STANLEY Engineered Fastening nu va accepta nicio responsabilitate pentru daune produse ca urmare a unor operațiuni efectuate de către terți. Denumirile profesionale, denumirile comerciale, mărcile înregistrate etc. folosite de către STANLEY Engineered Fastening nu trebuie considerate ca fiind libere, în conformitate cu legislația de protecție a mărcilor comerciale.

CUPRINS

1. INSTRUCȚIUNI PRIVIND SIGURANȚA	2
1.1 REGULI GENERALE DE SIGURANȚĂ	2
1.2 PERICOLE PRIVIND ELEMENTELE PROIECTATE	2
1.3 PERICOLE LA UTILIZARE	3
1.4 PERICOLE PRIVIND MIȘCĂRILE REPETITIVE	3
1.5 PERICOLE PRIVIND ACCESORIILE	3
1.6 PERICOLE LA LOCUL DE MUNCĂ	3
1.7 PERICOLE PRIVIND ZGOMOTUL	3
1.8 PERICOLE PRIVIND VIBRAȚIILE	4
1.9 INSTRUCȚIUNI SUPLIMENTARE DE SIGURANȚĂ PENTRU UNELTELE ELECTRICE PNEUMATICE	4
2. SIGURANȚA	5
2.1 INSTRUCȚIUNI DE SECURITATE	5
2.2 PERSOANE	5
2.3 MEDIUL DE LUCRU	6
2.4 UNELTE	6
2.5 COD DATĂ	6
2.6 IDENTIFICAREA TIPULUI	6
3. COMPONENTELE PRINCIPALE	7
3.1 COMPONENTE	7
3.2 PIESE DE VÂRF	7
4. OPERAREA	8
4.1 CONTROALE	8
4.2 COLECTOR DE TIJE	9
4.3 IEȘIRE DE AER ROTATIVĂ	9
4.4 UNITATE DE ALIMENTARE CU AER ROTATIVĂ LA 360°	9
5. UTILIZARE	10
6. ÎNTREȚINEREA	12
6.1 MANȘON FRONTAL	12
6.2 FĂLCI DE FIXARE	13
7. REMEDIEREA PROBLEMELOR	14
8. DATE TEHNICE	15
9. DECLARAȚIE DE CONFORMITATE CE	16
10. DECLARAȚIE DE CONFORMITATE UK	17



Acest manual de instrucțiuni trebuie citit de orice persoană care assemblează sau utilizează dispozitivul, acordând o atenție deosebită regulilor de siguranță prezentate mai jos.



La utilizarea uneltei, purtați întotdeauna echipament de protecție pentru ochi rezistent la impact. Gradul de protecție necesar trebuie evaluat pentru fiecare utilizare.



Utilizarea uneltei poate prezenta pericol de strivire, lovire, tăiere, zgâriere și arsuri ale mâinilor operatorului. Purtați mănuși de protecție adecvate.



Utilizați dispozitive de protecție auditivă în conformitate cu instrucțiunile angajatorului și conform cerințelor reglementărilor privind sănătatea și securitatea în muncă.

1. INSTRUCȚIUNI PRIVIND SIGURANȚA

Definițiile de mai jos descriu nivelul de severitate al fiecărui termen de semnalizare. Vă rugăm să citiți manualul și să fiți atenți la aceste simboluri.

⚠ PERICOL: Indică o situație iminentă de pericol care, dacă nu este evitată, va conduce la vătămarea gravă sau chiar la deces.

⚠ AVERTIZARE: Indică o situație potențial periculoasă care, dacă nu este evitată, ar putea determina decesul sau vătămarea gravă.

⚠ ATENȚIE: Indică o situație potențial periculoasă care, dacă nu este evitată, poate determina vătămări minore sau medii.

⚠ ATENȚIE: Utilizat fără simbolul alarmei de siguranță, indică o situație potențial periculoasă care, dacă nu este evitată, poate cauza deteriorarea bunurilor.

Utilizarea sau întreținerea necorespunzătoare a acestui produs poate conduce la vătămări serioase și deteriorarea bunurilor. Citiți și înțelegeți toate avertismentele și instrucțiunile de utilizare înainte de a utiliza acest echipament.

La folosirea uneltelor electrice, respectați întotdeauna măsurile elementare de siguranță, pentru a reduce pericolul de rănire.

SALVAȚI TOATE AVERTIZĂRILE ȘI INSTRUCȚIUNILE PENTRU REFERINȚE VIITOARE

1.1 REGULI GENERALE DE SIGURANȚĂ

- Pentru a preveni diverse pericole, citiți și înțelegeți instrucțiunile de siguranță înainte de instalarea, utilizarea, repararea, întreținerea, schimbarea accesoriilor uneltei sau la lucrul în apropierea uneltei. Nerespectarea acestor măsuri poate provoca leziuni grave.
- Instalarea, reglarea sau utilizarea uneltei este permisă doar operatorilor calificați și instruiți.
- NU UTILIZAȚI în alte scopuri decât cel prevăzut, respectiv fixarea niturilor oarbe de la STANLEY Engineered Fastening.
- Utilizați numai piese, dispozitive de strângere și accesorii recomandate de producător.
- NU modificați unealta. Modificările pot afecta eficiența sau măsurile de siguranță și pot crește pericolele pentru operator. Orice modificare a uneltei de către client se face pe răspunderea exclusivă a acestuia și anulează orice garanții aplicabile.
- Nu aruncați instrucțiunile de siguranță; transmiteți instrucțiunile operatorului.
- Nu utilizați unealta dacă a fost deteriorată.
- Înainte de utilizare, verificați dacă există abateri sau îndoiri ale pieselor mobile, piese rupte sau alte condiții care pot afecta funcționarea uneltei. În caz de deteriorare, reparați unealta înainte de utilizare. Îndepărtați orice dispozitiv sau cheie de reglare înainte de utilizare.
- Unelte trebuie inspectate periodic pentru a verifica dacă sunt marcate lizibil pe unealtă caracteristicile nominale și marcasele solicitate de această parte a ISO 11148. Angajatorul/utilizatorul va contacta producătorul pentru a obține etichete de marcare pentru înlocuire, atunci când este necesar.
- Dispozitivul trebuie păstrat întotdeauna într-o stare bună de funcționare și verificată la intervale regulate de o persoană instruită pentru a se descoperi dacă nu este deteriorată și dacă funcționează corect. Orice procedură de demontare va fi efectuată numai de către personal instruit. Înainte de demontare, citiți instrucțiunile de întreținere.

1.2 PERICOLE PRIVIND ELEMENTELE PROIECTATE

- Deconectați alimentarea cu aer de la dispozitiv înainte de a efectua orice operațiune de întreținere, reglare, montare sau demontare a ansamblului capului uneltei sau a accesoriilor.
- Rețineți că defectarea piesei de lucru sau a accesoriilor sau chiar a uneltei poate conduce la proiectarea de fragmente cu viteză mare.
- La utilizarea uneltei, purtați întotdeauna echipament de protecție pentru ochi rezistent la impact. Gradul de protecție necesar trebuie evaluat pentru fiecare utilizare.
- În acest stadiu trebuie evaluate, de asemenea, pericolele pentru alte persoane.
- Asigurați-vă că piesa de lucru este bine fixată.

- Verificați dacă mijloacele de protecție împotriva proiectării dispozitivului de fixare și/sau a tije sunt prezente și funcționale.
- NU utilizați unealta fără colectorul pentru tije instalat.
- Avertizați persoanele din jur cu privire la posibilitatea proiectării cu viteză a dornurilor din partea din față a uneltei.
- NU acționați o unealtă îndreptată spre alte persoane.

1.3 PERICOLE LA UTILIZARE

- Utilizarea uneltei poate prezenta pericol de strivire, lovire, tăiere și arsuri ale mâinilor. Purtați mănuși de protecție adecvate.
- Operatorii și personalul de întreținere trebuie să poată face față fizic volumului, greutateii și puterii uneltei.
- Țineți corect unealta; fiți gata să contracarați mișcările normale sau bruște și păstrați disponibile ambele mâini.
- Țineți mânerul dispozitivului uscate, curate și lipsite de ulei și unsoare.
- Mențineți o poziție echilibrată a corpului și asigurați-vă o bună poziție a picioarelor atunci când folosiți unealta.
- Eliberați dispozitivul de pornire-oprire în cazul întreruperii alimentării cu aer.
- Folosiți numai lubrifianți recomandați de producător.
- Trebuie evitat contactul cu lichidul hidraulic. Pentru a reduce la minimum posibilitatea de iritații ale pielii, spălați-vă bine în caz de contact.
- La cerere, fișele de date privind siguranța materialului pentru toate uleiurile hidraulice și lubrifianții sunt disponibile la furnizorul dvs.
- Evitați pozițiile necorespunzătoare, deoarece este posibil ca aceste poziții să nu permită contracararea mișcării normale sau neașteptate a uneltei.
- Dacă unealta este fixată pe un dispozitiv de suspendare, asigurați-vă că fixarea este sigură.
- Aveți grijă la riscul de zdrobire sau prindere, dacă echipamentul capului nu este montat.
- NU utilizați unealta fără carcasa capului uneltei montată pe poziție.
- Înainte de a începe lucrul, utilizatorii uneltei trebuie să aibă mâinile libere.
- Atunci când transportați unealta dintr-un loc în altul, țineți mâinile la distanță de întrerupătorul de declanșare pentru a evita activarea accidentală a acestuia.
- NU forțați unealta trântind-o sau utilizând-o ca ciocan.
- Trebuie avut grijă pentru a vă asigura că dornurile ejectate nu reprezintă un pericol.
- Colectorul de tije trebuie să fie golit când este aproximativ pe jumătate plin.

1.4 PERICOLE PRIVIND MIȘCĂRILE REPETITIVE

- Când folosește unealta, operatorul poate întâmpina disconfort la mâini, brațe, umeri, gât sau alte părți ale corpului.
- În timpul utilizării uneltei, operatorul ar trebui să adopte o postură confortabilă, menținând în același timp o poziție sigură și evitând pozițiile incomode sau fără echilibru. Operatorul trebuie să își schimbe postura în timpul activităților de durată, pentru a evita disconfortul și oboseala.
- Operatorul nu trebuie să ignore eventuale senzații persistente sau recurente de disconfort, durere, pulsații, furnicături, amorțeală, arsură sau anchilozare. Operatorul trebuie să anunțe angajatorul și să consulte un medic.

1.5 PERICOLE PRIVIND ACCESORIILE

- Deconectați unealta de la sursa de alimentare cu aer înainte de a monta sau scoate ansamblul capului sau accesoriul.
- Folosiți numai accesorii și consumabile de dimensiuni și tipuri recomandate de producătorul uneltei; nu folosiți accesorii sau consumabile de alte tipuri sau dimensiuni.

1.6 PERICOLE LA LOCUL DE MUNCĂ

- Alunecările, împiedicările și căderile sunt cauze majore ale accidentelor la locul de muncă. Atenție la suprafețele alunecoase produse de utilizarea uneltei și la pericolele de împiedicare cauzate de furtunul de aer sau furtunul hidraulic.
- Acționați cu atenție în medii nefamiliare. Pot exista pericole ascunse, cum ar fi electricitate sau alte circuite de utilități.
- Unealta nu este destinată utilizării în atmosfere potențial explozive și nu este izolată împotriva contactului cu energia electrică.
- Asigurați-vă că nu există cabluri electrice, conducte de gaz etc. care pot prezenta pericol dacă sunt deteriorate prin utilizarea uneltei.
- Îmbrăcați-vă corespunzător. Nu purtați îmbrăcăminte largă sau bijuterii. Păstrați-vă părul, îmbrăcămintea și mănușile la distanță față de componentele în mișcare. Hainele largi, bijuteriile sau părul lung pot fi prinse de piesele mobile.
- Trebuie avut grijă pentru a vă asigura că dornurile ejectate nu reprezintă un pericol.

1.7 PERICOLE PRIVIND ZGOMOTUL

- Expunerea la niveluri ridicate de zgomot poate provoca pierderea permanentă a auzului și alte probleme, cum ar fi tinitus (țiuțituri, bâzâit, șuierături sau zumzet în urechi). De aceea sunt esențiale evaluarea riscurilor și implementarea unor măsuri adecvate de control pentru aceste pericole.
- Măsurile de control corespunzătoare pentru reducerea acestui risc pot include insonorizarea materialelor pentru a împiedica piesele de lucru să producă zgomot.

- Utilizați protecția auditivă în conformitate cu instrucțiunile angajatorului și conform cerințelor reglementărilor de protecție și sănătate a muncii.
- Utilizați și întrețineți unealta conform recomandărilor din manualul de instrucțiuni, pentru a evita creșterea inutilă a nivelului de zgomot.
- Când utilizați unealta, asigurați-vă că amortizorul din colectorul de tije este instalat și funcționează corect.

1.8 PERICOLE PRIVIND VIBRAȚIILE

- Expunerea la vibrații poate provoca afectarea nervilor și vasele de sânge de la mâini și brațe.
- Purtați haine calde atunci când lucrați la temperaturi scăzute și mențineți-vă mâinile calde și uscate.
- Dacă resimțiți amorțeală, furnicături, durere sau albire a pielii degetelor sau mâinilor, încetați utilizarea uneltei, anunțați angajatorul și consultați un medic.
- Dacă este posibil, sprijiniți greutatea uneltei pe un suport, un întinzător sau o contragreutate, deoarece astfel puteți strânge mai puțin unealta în mână pentru o susținere.

1.9 INSTRUCȚIUNI SUPLIMENTARE DE SIGURANȚĂ PENTRU UNELTELE ELECTRICE PNEUMATICE

- Presiunea de funcționare a sursei de aer nu trebuie să depășească 7 bar (100 PSI).
- Aerul sub presiune poate provoca vătămări grave.
- Nu lăsați niciodată unealta nesupravegheată. Deconectați furtunul de aer când unealta nu este utilizată, înainte de a schimba accesoriile sau la efectuarea de reparații.
- NU lăsați orificiul de evacuare a aerului din partea din față a colectorului de tije orientat în direcția operatorului sau a altor persoane. Nu îndreptați aerul spre dv. sau spre alte persoane.
- Un furtun scăpat de sub control poate provoca răniri grave. Verificați întotdeauna furtunurile și îmbinările deteriorate sau slăbite.
- Înainte de utilizare, verificați ca furtunurile pentru aer să nu fie deteriorate și că toate îmbinările sunt bine efectuate. Nu lăsați să cadă obiecte grele peste furtunuri. Un impact puternic poate provoca o deteriorare internă și poate conduce la defectarea prematură a furtunului.
- Nu îndreptați aerul rece spre mâini.
- Ori de câte ori se folosesc cuplaje universale cu răsucire (cuplaje cu gheare), se vor monta știfturi de blocare și se vor folosi cabluri de siguranță pentru a proteja împotriva eventualelor defecțiuni ale îmbinărilor furtun-sculă sau furtun-furtun.
- NU ridicați unealta de furtun. Utilizați întotdeauna mânerul uneltei.
- Orificiile de ventilare nu trebuie să fie blocate sau acoperite.
- Nu lăsați mizeria sau corpurile străine să pătrundă în sistemul hidraulic deoarece acestea vor cauza funcționarea defectuoasă a uneltei.

STANLEY Engineered Fastening are o politică de dezvoltare și îmbunătățire continuă a produsului și ne rezervăm dreptul de a modifica specificația oricărui produs fără o notificare prealabilă.

2. SIGURANȚA

2.1 INSTRUCȚIUNI DE SECURITATE

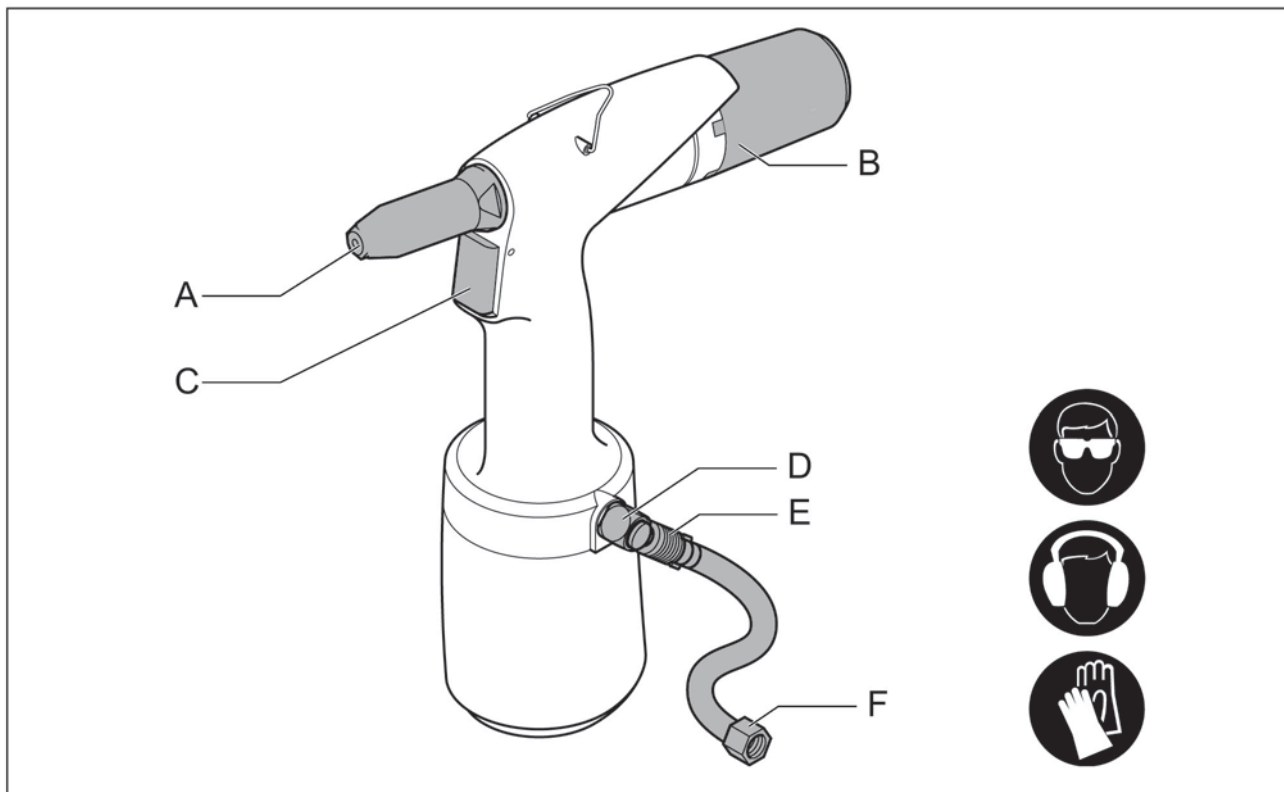

A Piesă de vârf/manșon frontal
 B Colector de tije
 C Declanșator

D Valvă de siguranță
 E Valvă de închidere a alimentării cu aer
 F Conexiune aer

2.2 PERSOANE

- Purtați ochelari de protecție. Acest lucru este valabil și pentru persoanele din imediata apropiere.
- Folosiți protecție auditivă atunci când nivelul de zgomot depășește 85 dB(A).
- Folosiți mănuși de siguranță, deoarece anumite nituri oarbe pot deveni foarte calde în anumite locuri.
- Țineți-vă degetele departe de partea din față atunci când conectați aerul comprimat.
- Nu priviți direct în unealtă (în față și în spate).
- Nu îndreptați niciodată scula spre persoane.

2.3 MEDIUL DE LUCRU

- Păstrați mediul de lucru curat și îngrijit.
- Utilizați aer uscat, filtrat și lubrifiat cu ulei anticoroziv. Dacă nu este disponibil, puneți 0,1 ml (aproximativ 5 picături) de ulei de lubrifiere anticoroziv în racordul de aer al sculei de trei ori în fiecare zi de funcționare.
- Lucrați într-un mediu fără îngheț.
- Conexiunea la scule este G $\frac{1}{4}$ ".
Nu a fost inclus un niplu de conectare.
Oferiți dumneavoastră o soluție adecvată.



Setați o presiune constantă a aerului la 5 - 7 bari (maxim 7 bari).

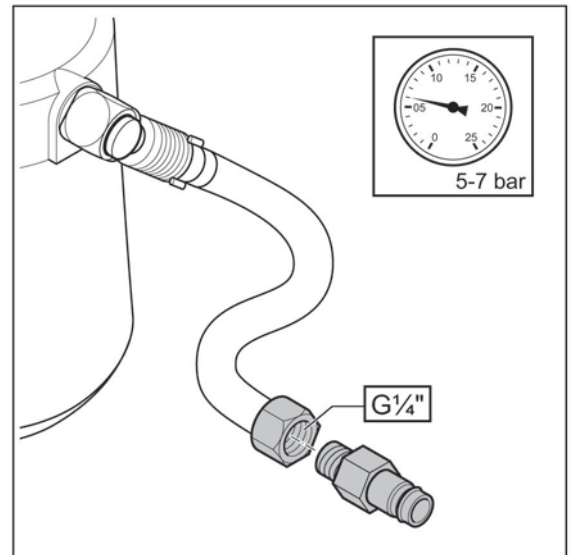

2.4 UNELTE



Nu folosiți niciodată uneltele

- atunci când lipsește piesa de vârf/manșonul frontal (A);
- atunci când colectorul de tije (B) nu a fost poziționat

- Verificați dacă uneltele sunt deteriorate înainte de a conecta presiunea aerului.
- Păstrați uneltele într-o stare optimă.
- Opriți valva de închidere (C) atunci când uneltele nu sunt utilizate.
- Asigurați-vă că furtunul flexibil de conectare (D) nu este presurizat atunci când îl deconectați.
- Nu modificați în niciun fel produsul.
- Utilizați dispozitivul numai în scopuri adecvate.

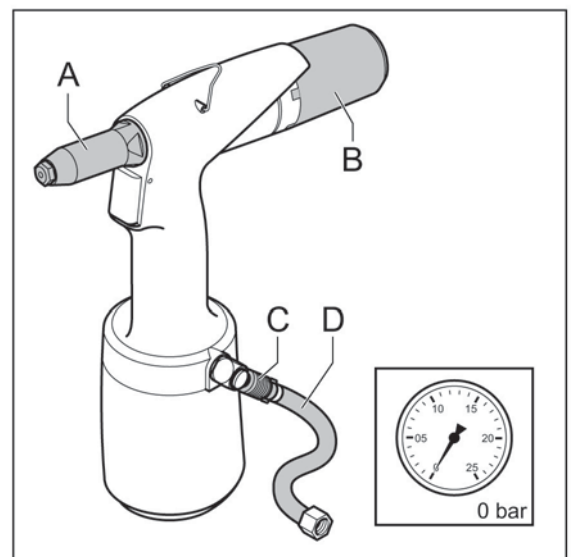

2.5 COD DATĂ

Acesta este locul codului de dată (A) al uneltelor.

2.6 IDENTIFICAREA TIPULUI

Acesta este locul de identificare a tipului (B) de unealtă.

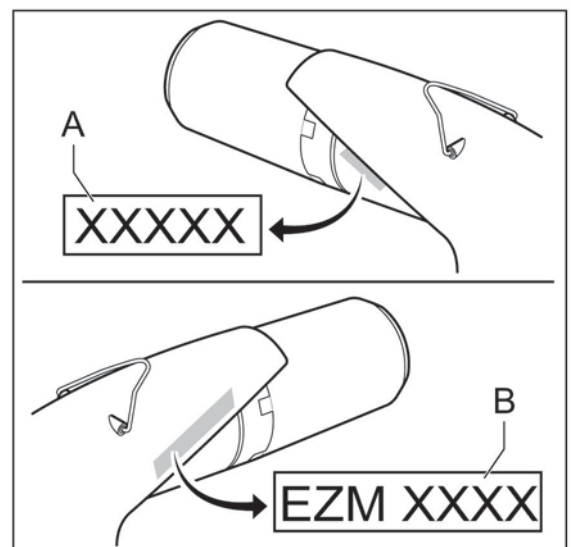

3. COMPONENTELE PRINCIPALE

3.1 COMPONENTE

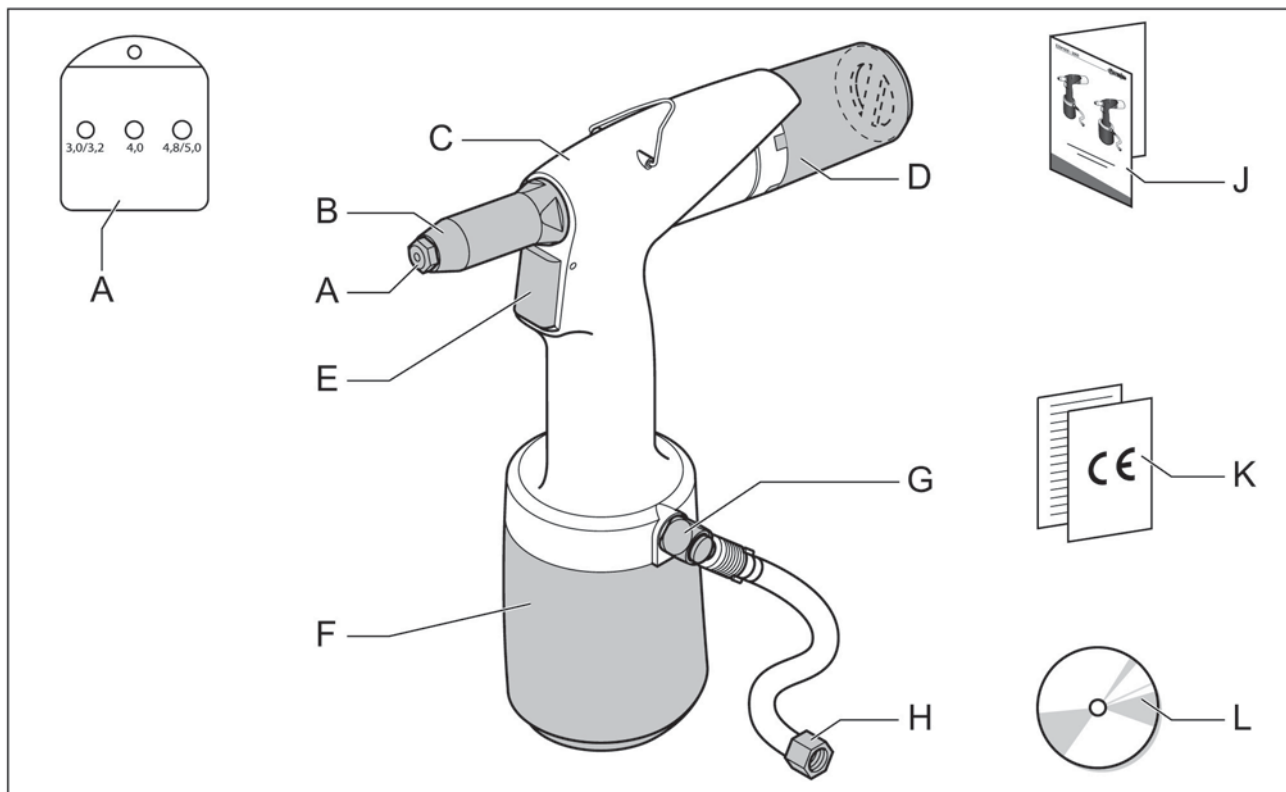

A Piese de vârf**

B Manșon frontal

C Corp hidraulic

D Colector de tije

E Declanșator

F Corp pneumatic

G Valvă de siguranță

H Conexiune de aer

J Manual

K Formular CE și de garanție

L CD cu manual în alte limbi europene

3.2 PIESE DE VÂRF

Cutia livrată conține diferite piese de vârf.

** EZM 1000: 3,0 – 5,0 mm

** EZM 2000: 4,0 – 6,4 mm

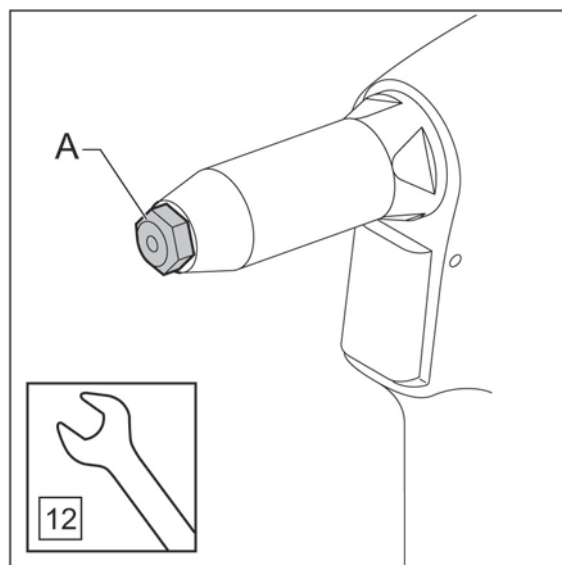

4. OPERAREA

4.1 CONTROALE

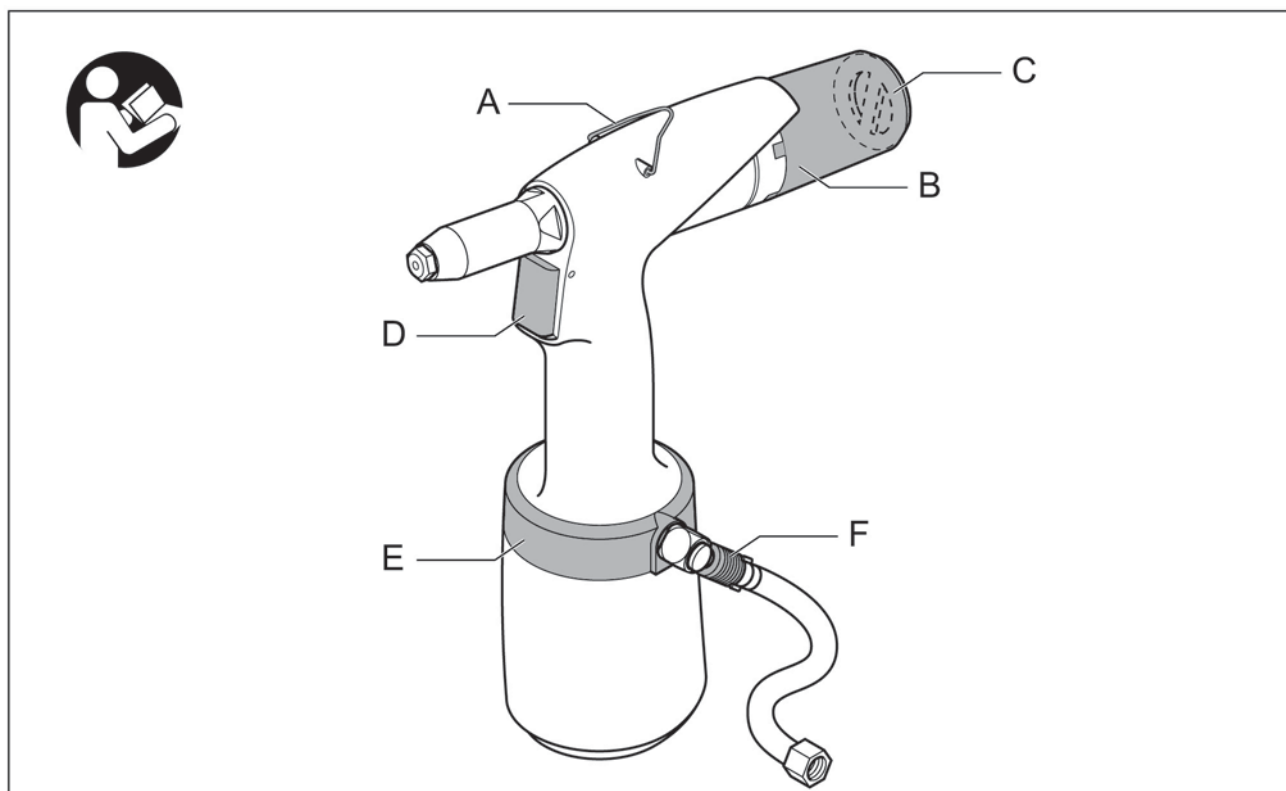

A Consolă

B Colector de tije

C Ieșire de aer

D Declanșator

E Unitate de alimentare cu aer rotativă la 360°

F Valvă de închidere a alimentării cu aer

4.2 COLECTOR DE TIJE

Scopul colectorului de tije este de a colecta resturile de tije. Colectorul poate fi plasat în trei poziții.

- A Poziție/îndepărtare.
- B Blocare - fără extracție. Înclinarea uneltelor va asigura că tija va ajunge în colector.
- C Blocare - cu extracție. Restul de tijă este suflată automat în colector.

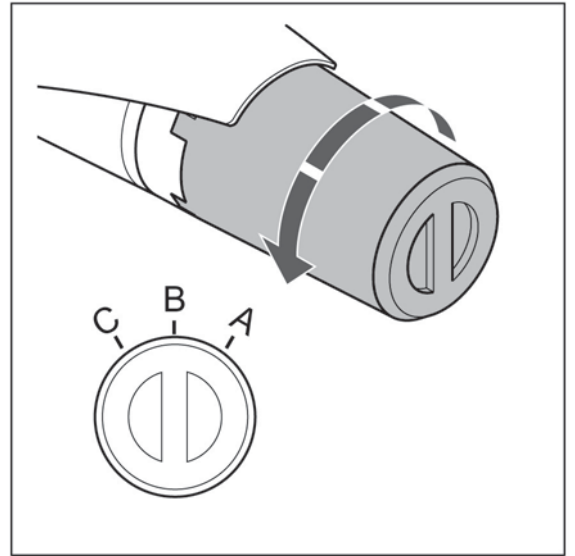

4.3 IEȘIRE DE AER ROTATIVĂ

Fluxul de aer care iese poate fi reglat cu ajutorul orificiului de evacuare a aerului (A) astfel încât persoanele să resimtă un disconfort minim în timpul lucrului.



Nu îndepărtați această ieșire de aer de la colectorul de tije.

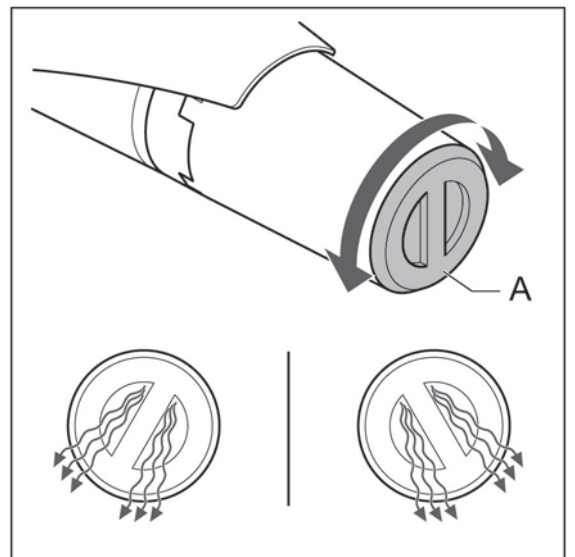

4.4 UNITATE DE ALIMENTARE CU AER ROTATIVĂ LA 360°

Când furtunul de aer (A) provoacă disconfort în timpul lucrului, închideți supapa de închidere (B). După aceasta, unitatea rotativă la 360° (C) poate fi rotită în orice poziție dorită.

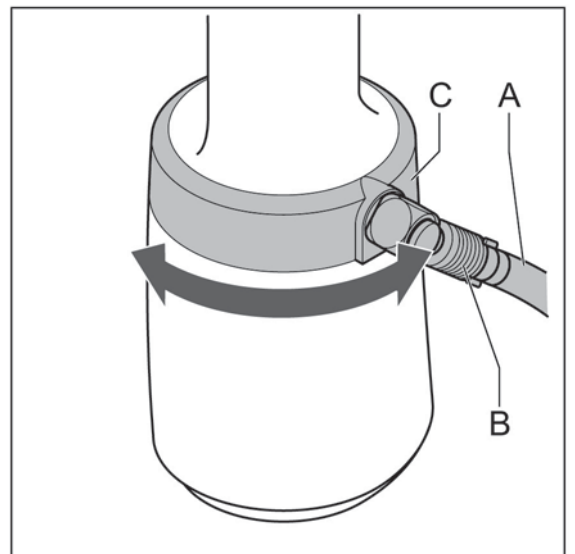

5. UTILIZARE

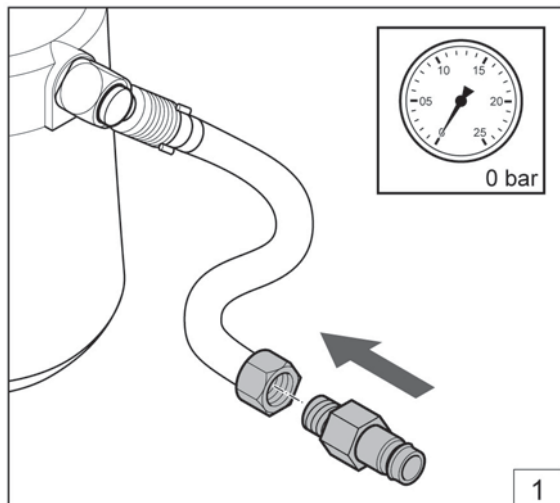

Poziționați mamelonul (G1/4").

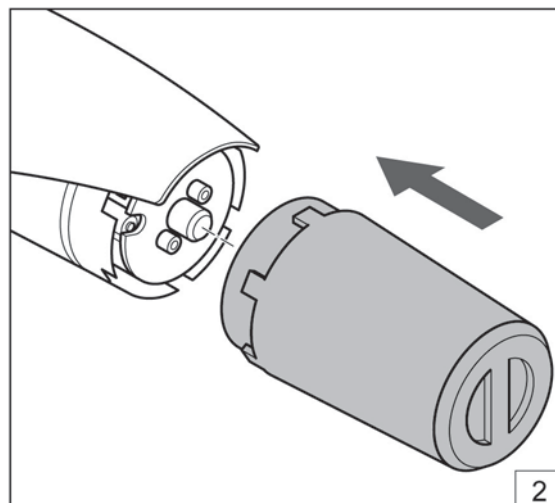

Poziționați colectorul de tije.

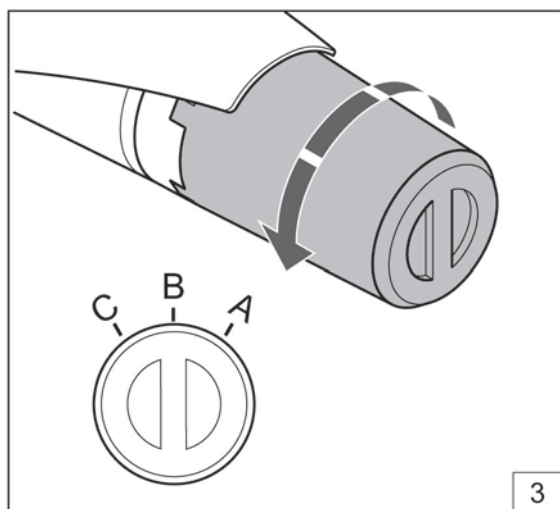

Reglați colectorul de tije (consultați punctul 4.2).

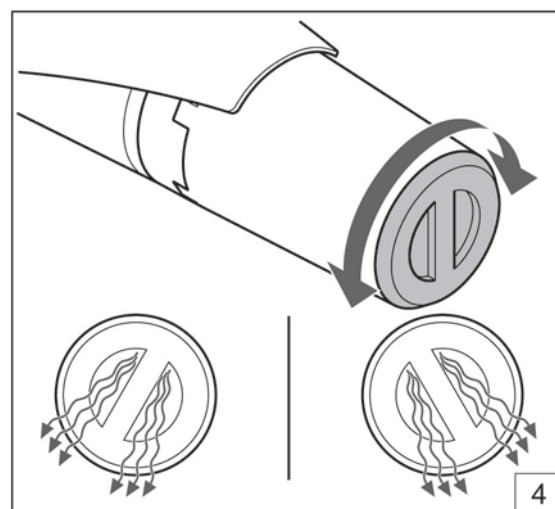

Reglați ieșirea de aer rotativă (consultați punctul 4.3).

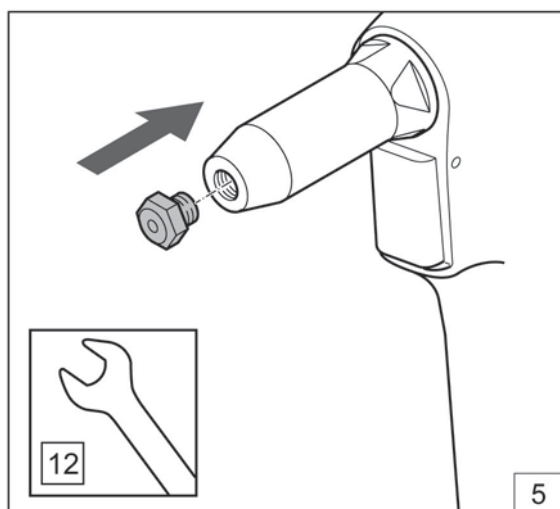

Montați piesa de vârf corectă.

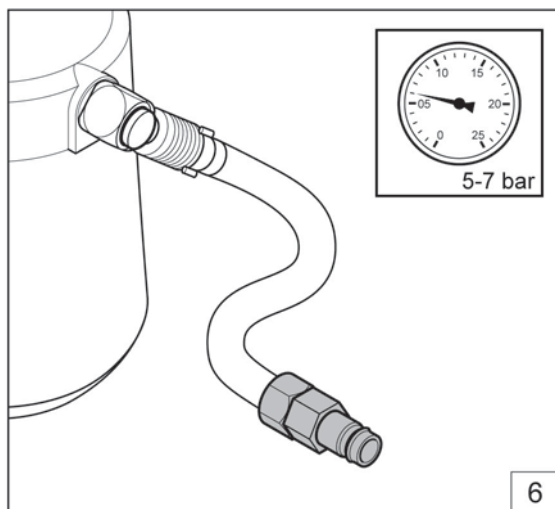

Reglați presiunea corectă a aerului (consultați punctul 2.3).

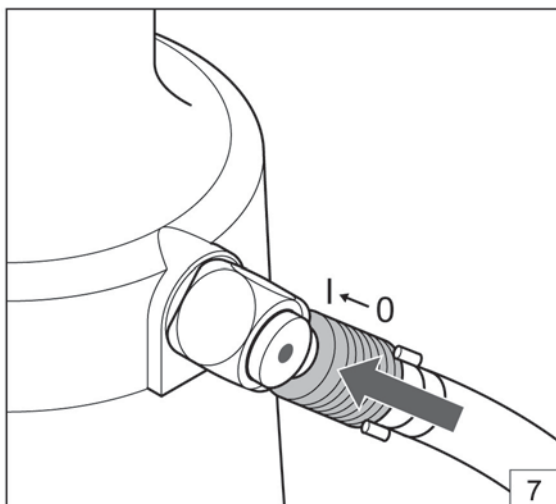

Porniți supapa de închidere.

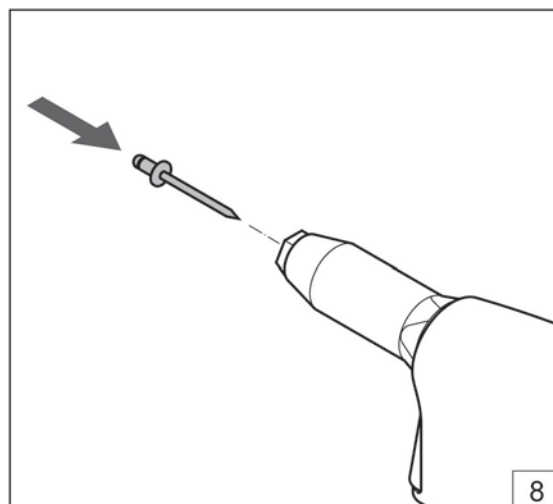

Poziționați nitul orb.

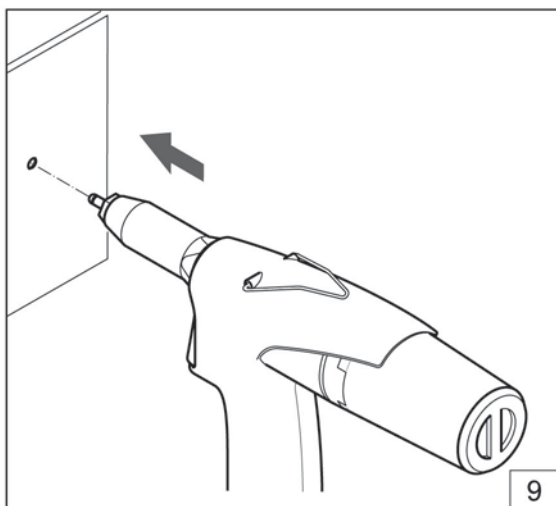

Poziționați unealta.

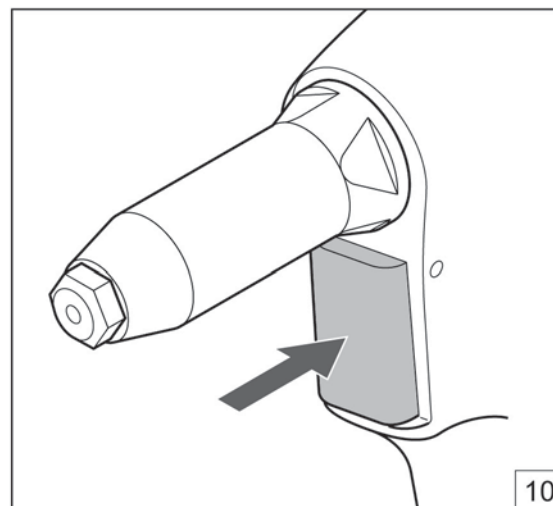

Apăsați pe declanșator.

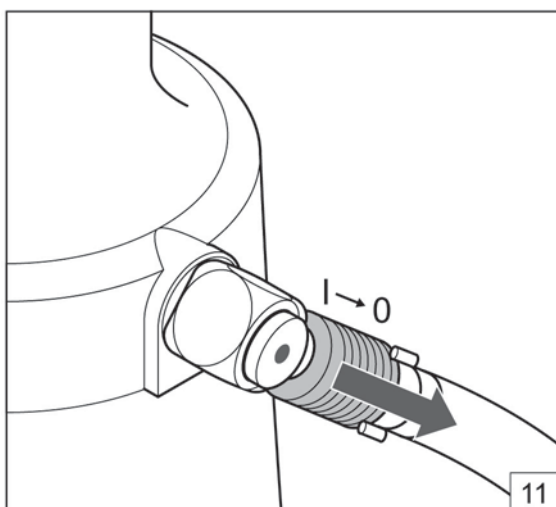

Opriți supapa de închidere.

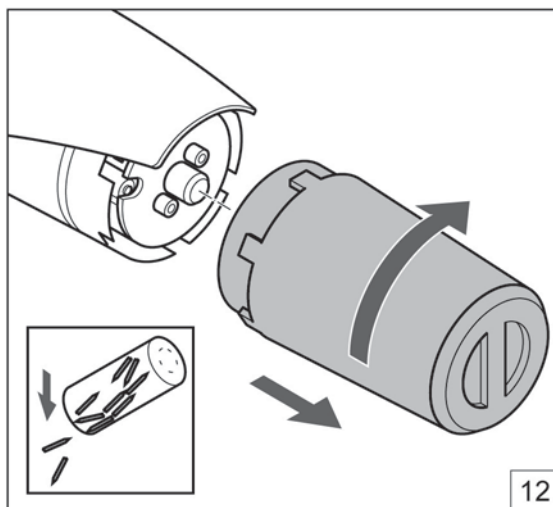

Goliți colectorul de tije după utilizare.

6. ÎNTREȚINEREA



Purtați ochelari de protecție



Folosiți protecție auditivă



Purtați mănuși de siguranță

6.1 MANȘON FRONTAL

Opriți supapa de închidere (A) și deconectați alimentarea cu aer (B).

- Îndepărtați manșonul frontal (A).
- Acordați atenție garniturii inelare (B).



Curățați interiorul cu ajutorul unui pistol cu aer comprimat.

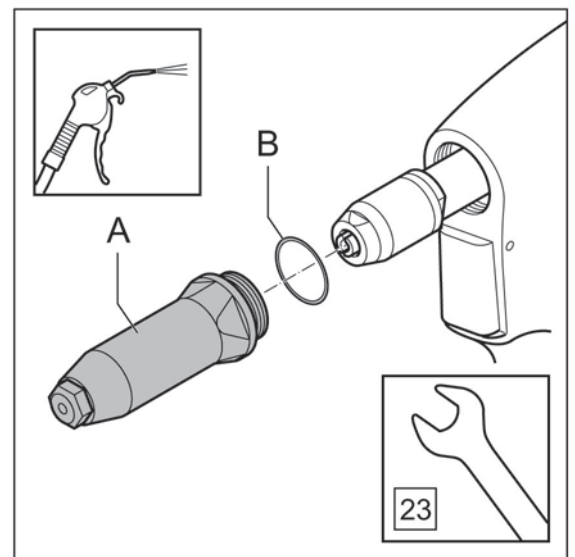
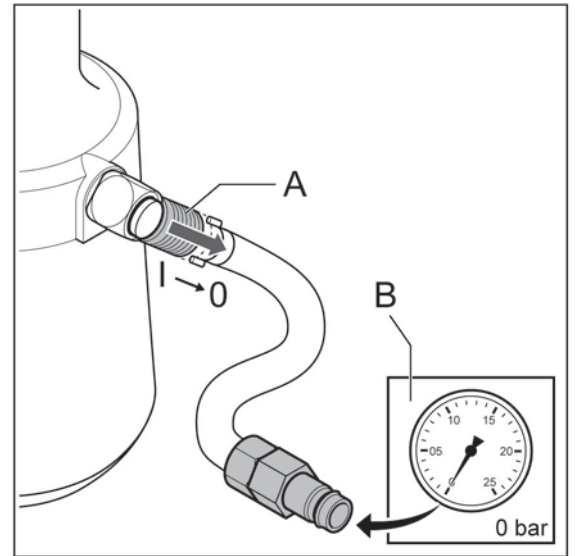

6.2 FĂLCI DE FIXARE

Îndepărtați manșonul frontal, consultați 6.1.

Îndepărtați manșonul de strângere (A) și inelul de teflon (B), cele 2 fălci de strângere (C) și împingătorul de fălci (D).

Curățați fălciile de prindere și împingătorul fălciilor sau înlocuiți-le.



Asigurați-vă că cheia nu alunecă de pe piulița de blocare (E). Acest lucru poate deteriora tija pistonului hidraulic (F).



Montarea se face în ordine inversă.



La montare, pulverizați ușor interiorul manșonului de prindere cu spray de teflon.



Asigurați-vă că piulița de blocare este poziționată la o distanță cuprinsă între 19-20 mm față de corpul hidraulic.

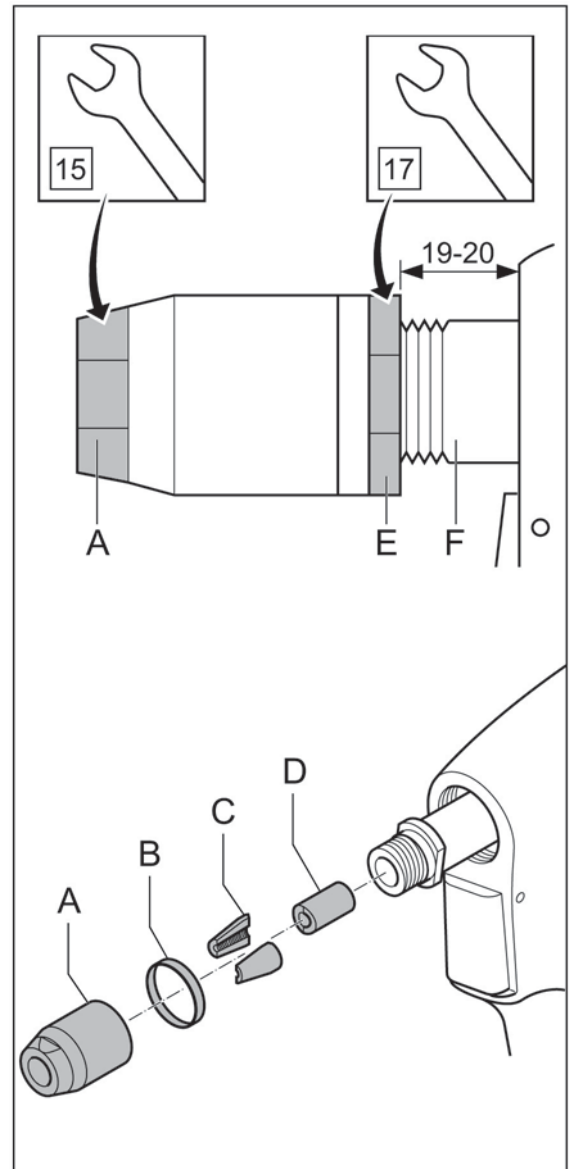

7. REMEDIEREA PROBLEMELOR

Problemă	Cauză	Acțiuni corective
Unealta nu funcționează	Unealta nu a fost conectată la racordul de aer Supapa de închidere a alimentării cu aer este încă închisă Presiunea aerului este insuficientă	Conectați unealta la racordul de aer Deschideți supapa de închidere a alimentării cu aer Folosiți presiunea corectă a aerului 5-7 bar
Aerul iese din supapa de siguranță	Presiunea aerului este prea mare	Folosiți presiunea corectă a aerului 5-7 bar
Nu există extracție sau aceasta este insuficientă	Extracția nu a fost pornită Presiunea aerului este insuficientă Colectorul de tije este plin Unealta este blocată de mandrinele de odihnă	Verificați poziția colectorului de tije Folosiți presiunea corectă a aerului 5-7 bar Goliți colectorul de tije Îndepărtați restul de tijă
Declanșatorul nu funcționează	Presiunea aerului este insuficientă	Folosiți presiunea corectă a aerului 5-7 bar
Nitul orb nu poate fi plasat în piesa de nas	A fost montată piesa de vârf incorectă Unealta este blocată de mandrinele de odihnă	Montați piesa de vârf corectă Îndepărtați restul de tijă
Nitul orb nu este fixat corect	Fălci de prindere contaminate sau uzate Presiunea aerului este insuficientă Capacitatea uneltei a fost depășită	Curățați sau înlocuiți fălcile de prindere Folosiți presiunea corectă a aerului Utilizați unealta corespunzătoare
Restul de tije nu se desprinde de piesa de vârf	A fost montată piesa de vârf incorectă Unealta este blocată de mandrinele de odihnă	Montați piesa de vârf corectă Îndepărtați restul de tijă
În timpul montării, tija de nit nu se rupe	Presiunea aerului este insuficientă Capacitatea uneltei a fost depășită	Folosiți presiunea corectă a aerului Utilizați unealta corespunzătoare
Tija rămasă nu este extrasă în colectorul de tije	A fost montată piesa de vârf incorectă Unealta este blocată de mandrinele de odihnă Colectorul de tije este plin	Montați piesa de vârf corectă Îndepărtați restul de tijă Goliți colectorul de tije
Unitatea de alimentare cu aer nu poate fi rotită la 360°	Unealta este încă sub presiunea aerului	Închideți supapa de închidere a alimentării cu aer și depresurizați scula prin pornirea extracției sau prin acționarea declanșatorului
Unealta nu funcționează bine în mod constant		Contactați un centru de service

8. DATE TEHNICE

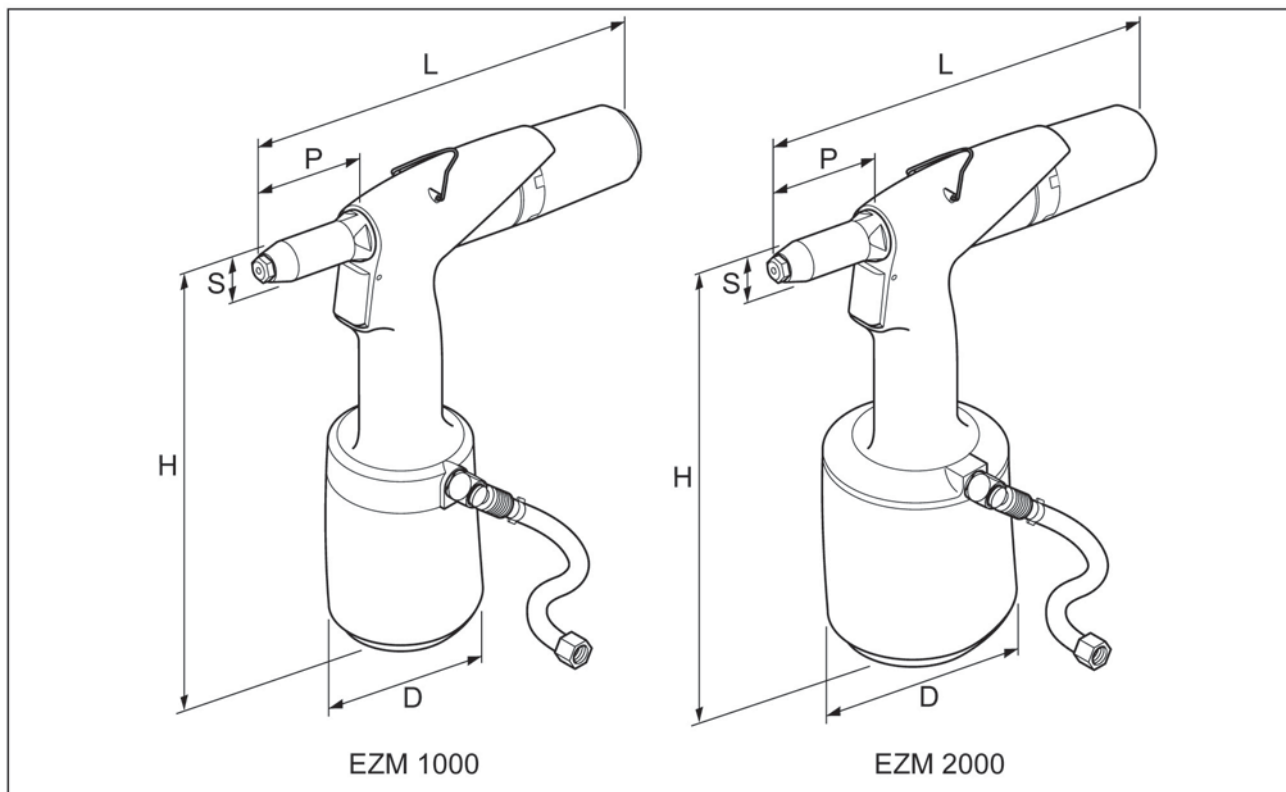

	EZM 1000	EZM 2000
H	264mm	275mm
L	272mm	272mm
ø D	102mm	125mm
P	70mm	70mm
ø S	23mm	23mm
Masă	1,25 kg	1,65 kg
Aer comprimat	5-7 bar	5-7 bar
Forța de tragere (6 bari)	7,3kN	12,5kN
Consumul de aer (per cursă)	1,5l	2,0l
Cursă	17mm	21mm
Capacitate (nituri standard)	ø 3,0 – 5,0 mm (oțel inoxidabil)	ø 4,0 – 6,4 mm (oțel inoxidabil)

9. DECLARAȚIE DE CONFORMITATE CE

Noi,
Rivet Factory Group s. r. o.
Lannova 2061/8
110 00 Praga 1, Nové Město,
declară cu toată responsabilitatea că produsul:

Descriere: UNEALTĂ HIDROPNEUMATICĂ PENTRU NITUIT

Model: EZM1000, EZM2000

La care face referire această declarație, este conform cu următoarele standarde

Siguranța:
Directiva privind utilajele: ČSN EN ISO 11148-1:2015

Documentația tehnică este alcătuită în conformitate cu Anexa 1, secțiunea 1.7.4.1, a următoarei Directive: 2006/42/CE Directiva privind utilajele (Instrumente statutare 2008 nr. 1597 - Regulamentul privind furnizarea de echipamente tehnologice (siguranță)).

Subsemnatul face această declarație în numele Rivet Factory Group

Bc. Ondřej Slezák, CEO
Rivet Factory Group s. r. o.
Lannova 2061/8
110 00 Praga 1, Nové Město

Locul emiterii: Drtinovo náměstí 171, 547 01 Náchod, Republica Cehă

Data emiterii: 11. 6. 2021

Subsemnatul este responsabil pentru întocmirea dosarului tehnic pentru produsele comercializate în Uniunea Europeană și face această declarație în numele Stanley Engineered Fastening.

Matthias Appel
Coordonator Documentație tehnică
Stanley Engineered Fastening, Tucker GmbH, Max-Eyth-Str.1,
35394 Gießen, Germania



Acest echipament este conform cu
Directiva privind utilajele 2006/42/CE



10. DECLARAȚIE DE CONFORMITATE UK

Noi,
Rivet Factory Group s. r. o.
Lannova 2061/8
110 00 Praga 1, Nové Město
declară cu toată responsabilitatea că produsul:

Descriere: UNEALTĂ HIDROPNEUMATICĂ PENTRU NITUIT

Model: EZM1000, EZM2000

la care face referire această declarație, este conform cu următoarele standarde specificate:

Siguranța:

Regulamentul privind furnizarea de echipamente tehnologice (siguranță) 2008 S.I. 2008/1597 (cu modificările ulterioare):

Standarde desemnate ČSN EN ISO 11148-1:2015

Documentația tehnică este realizată în conformitate cu Regulamentul privind furnizarea de echipamente tehnologice (siguranță) 2008 S.I. 2008/1597 (cu modificările ulterioare).

Subsemnatul face această declarație în numele Rivet Factory Group

Bc. Ondřej Slezák, CEO

Rivet Factory Group s. r. o.
Lannova 2061/8
110 00 Praga 1, Nové Město

Locul emiterii: Drtinovo náměstí 171, 547 01 Náchod, Republica Cehă

Data emiterii: 11. 6. 2021

Subsemnatul este responsabil pentru întocmirea dosarului tehnic pentru produsele comercializate în Marea Britanie și face această declarație în numele Stanley Engineered Fastening.

A. K. Seewraj

Director tehnic, UK

Avdel UK Limited, Stanley House, Works Road, Letchworth Garden City, Hertfordshire,
SG6 1JY MAREA BRITANIE

Acest dispozitiv este în conformitate cu
Regulamentul privind furnizarea de mașini (siguranță) 2008,
S.I. 2008/1597 (cu modificările ulterioare)

STANLEY
Engineered Fastening

©2021 STANLEY Black & Decker
Minden jog fenntartva.

A megadott információkat lemásolni és/vagy közzétenni semmilyen eszközzel és semmilyen szándékkal nem megengedett a STANLEY Engineered Fastening előzetes írásbeli engedélye nélkül. A megadott információk ezen termék bevezetésének időpontjában ismert adatokon alapulnak. A STANLEY Engineered Fastening üzletpolitikájának része a folyamatos termékfejlesztés, ezért a termékekben változások történhetnek. A megadott információk csak a STANLEY Engineered Fastening által szállított eredeti állapotú termékre vonatkoznak. A STANLEY Engineered Fastening ezért nem felelős a termék eredeti műszaki jellemzőitől való eltérések okozta károkért.

A rendelkezésre álló adatokat a legnagyobb gondossággal állítottuk össze. A STANLEY Engineered Fastening viszont nem vállal felelősséget az adatok esetleges hibáiért és azok következményeiért. A STANLEY Engineered Fastening nem vállal felelősséget harmadik fél által végzett tevékenységből származó károkért. A STANLEY Engineered Fastening által használt munkanevek, márkanevek, bejegyzett márkanevek stb. nem tekinthetők szabadon használhatónak, azokra is a márkanevek védelmére vonatkozó jogszabályok érvényesek.

TARTALOM

1. BIZTONSÁGI DEFINÍCIÓK	2
1.1 ÁLTALÁNOS BIZTONSÁGI SZABÁLYOK	2
1.2 REPÜLŐ ANYAGDARABOK OKOZTA VESZÉLYEK	2
1.3 ÜZEMELTETÉSBŐL EREDŐ VESZÉLYEK	3
1.4 ISMÉTLŐDŐ MOZDULATOK OKOZTA VESZÉLYEK	3
1.5 TARTOZÉKOK OKOZTA VESZÉLYEK	3
1.6 MUNKAHELYI VESZÉLYEK	3
1.7 ZAJVESZÉLY	3
1.8 REZGÉSVESZÉLY	4
1.9 PNEUMATIKUS ELEKTROMOS SZERSZÁMOKRA VONATKOZÓ, KIEGÉSZÍTŐ BIZTONSÁGI UTASÍTÁSOK	4
2. BIZTONSÁG	5
2.1 BIZTONSÁGTECHNIKAI ELŐÍRÁSOK	5
2.2 SZEMÉLYEK	5
2.3 MUNKAKÖRNYEZET	6
2.4 SZERSZÁMOK	6
2.5 DÁTUMKÓD	6
2.6 TÍPUSMEGHATÁROZÁS	6
3. FŐBB RÉSZEGYSÉGEK	7
3.1 RÉSZEGYSÉGEK	7
3.2 ORR-RÉSZEK	7
4. KEZELÉS	8
4.1 VEZÉRLŐK	8
4.2 SZEGECSTÜSKE-GYŰJTŐ	9
4.3 FORGATHATÓ LEVEGŐNYÍLÁS	9
4.4 360°-BAN FORGATHATÓ LEVEGŐELLÁTÓ EGYSÉG	9
5. HASZNÁLAT	10
6. KARBANTARTÁS	12
6.1 ELÜLSŐ HÜVELY	12
6.2 RÖGZÍTŐ SZORÍTÓPOFA	13
7. HIBAELEHÁRÍTÁS	14
8. MŰSZAKI ADATOK	15
9. EK MEGFELELŐSÉGI NYILATKOZAT	16
10. EGYESÜLT KIRÁLYSÁGI MEGFELELŐSÉGI NYILATKOZAT	17



A jelen kezelési útmutatót a szerszámot üzembe helyező vagy használó minden személynek el kell olvasnia, különös tekintettel a biztonsági útmutatásokra.



A szerszám használata közben mindig viseljen ütészálló szemvédőt. A szükséges védelmi fokozatot minden használatnál fel kell mérni.



A szerszám használata a kezelő kezét veszélyeknek teheti ki, ideértve a zúzódást, az ütéseket, a vágásokat, a kopást és a hőt. A keze védelméhez viseljen megfelelő védőkesztyűt.



Használjon hallásvédőt a munkáltató utasításainak megfelelően, illetve a munkahelyi egészségvédelmi és biztonsági előírások szerint.

1. BIZTONSÁGI DEFINÍCIÓK

Az alábbi definíciók az egyes figyelmeztető szavakhoz társított veszély súlyosságára utalnak. Kérjük, olvassa el a kézikönyvet, és figyeljen ezekre a szimbólumokra.

⚠ VESZÉLY: Olyan közvetlen veszélyt jelez, amely halálos vagy súlyos sérülést okoz.

⚠ FIGYELMEZTETÉS: Olyan potenciális veszélyt jelez, amely halálos vagy súlyos sérülést okozhat.

⚠ VIGYÁZAT: Olyan potenciális veszélyhelyzetet jelez, amely könnyű vagy közepesen súlyos sérülést okozhat.

⚠ VIGYÁZAT: Szimbólum nélkül olyan potenciálisan veszélyes helyzetet jelöl, amely anyagi károkkal járhat.

A termék szakszerűtlen használata vagy karbantartása súlyos sérülést és anyagi károkat okozhat. A készülék használata előtt figyelmesen olvasson el minden figyelmeztetést és használati utasítást. Elektromos szerszámok használatakor a személyi sérülés kockázatának csökkentése érdekében be kell tartani az alapvető biztonsági óvintézkedéseket.

ŐRIZZE MEG A FIGYELMEZTETÉSEKET ÉS A HASZNÁLATI ÚTMUTATÓT KÉSŐBBI HASZNÁLATRA

1.1 ÁLTALÁNOS BIZTONSÁGI SZABÁLYOK

- Több veszély fennállása esetén olvassa el és értse meg a biztonsági utasításokat, mielőtt a szerszámot felszereli, üzemelteti, azon javítási, karbantartási munkálatot végez vagy kicseréli tartozékait, illetve mielőtt annak közelében dolgozna. Ennek elmulasztása súlyos testi sérüléshez vezethet.
- Kizárólag szakképzett kezelőknek szabad elvégezniük a szerszám összeszerelését, beállítását vagy használatát.
- TILOS a rendeltetési céljától (STANLEY Engineered Fastening vakszegecsek behelyezése) eltérő célra használni.
- Csak a gyártó által ajánlott alkatrészeket, kötőelemeket és tartozékokat használja.
- NE végezzen módosítást a szerszámon. A módosítások csökkenthetik a biztonsági intézkedések hatékonyságát és növelhetik a kezelőt esetlegesen érintő veszélyeket. A szerszám bárminemű átalakítása esetén minden felelősség a vásárlót terheli, ez egyben érvénytelenít minden vonatkozó jótállást.
- A biztonsági utasításokat ne dobja ki, hanem adja át a kezelőnek.
- Ne használja a szerszámot, ha az sérült.
- Használat előtt ellenőrizze, hogy a mozgó alkatrészek nem állítódta el, nem szorulnak és nincsenek, nincsenek-e a szerszámon törött alkatrészek, illetve nem áll fenn a szerszám működését nehezítő más körülmény. Ha sérült a szerszám, használat előtt javíttassa meg. Használat előtt a beállító kulcsot vagy csavarkulcsot el kell távolítani.
- A szerszámokat rendszeresen meg kell vizsgálni annak ellenőrzése érdekében, hogy az ISO 11148 irányelv ezen részében előírt besorolások és jelölések olvashatóan meg vannak-e jelölve a szerszámon. A munkáltató/felhasználó köteles felvenni a gyártóval a kapcsolatot, amennyiben cserecímkeket kellene beszerezni.
- A szerszámot mindig üzembiztos állapotban kell tartani, rendszeres időközönként a működését és épségét szakemberrel át kell vizsgáltatni. Szétszerelését csak szakember végezheti. A karbantartási útmutatások előzetes ismerete nélkül ne szerelje szét a szerszámot.

1.2 REPÜLŐ ANYAGDARABOK OKOZTA VESZÉLYEK

- A szerszám karbantartása, az orr rész, ill. a tartozékok levétele, felhelyezése vagy beállítása előtt mindig le kell választani a levegőellátást.
- Tudjon róla, hogy a munkadarab, tartozék vagy akár a behelyezett szerszám hibája esetén egyes darabok nagy sebességgel kirepülhetnek.
- A szerszám használata közben mindig viseljen ütészálló szemvédőt. A szükséges védelmi fokozatot minden használatnál fel kell mérni.
- Ekkor a másokat érintő kockázatokat is fel kell mérni.
- Ellenőrizze, hogy a munkadarab megfelelően rögzítve van-e.
- Ellenőrizze, hogy a rögzítőszerkezet és/vagy a szegecstüske kilökődése elleni védelemre szolgáló eszközök megfelelőek-e és működnek-e.

- NE használja a szerszámot, ha nincs felszerelve szegecstüskegyűjtő.
- Figyelmeztesse a környezetet arra, hogy a szerszám elejénél előfordulhat, hogy a szegecstüskék erőteljesen kilökődnek.
- Működő szerszámot NE irányítson más(ok) felé.

1.3 ÜZEMELTETÉSBŐL EREDŐ VESZÉLYEK

- A szerszám használata a kezelő kezét veszélyeknek teszi ki, ideértve a zúzódást, az ütéseket, a vágásokat, a kopást és a hőt. A keze védelméhez viseljen megfelelő védőkesztyűt.
- A kezelőknek és a karbantartó személyzetnek fizikailag képeseknek kell lenniük a szerszám tömegének, súlyának és teljesítményének kezelésére.
- Tartsa megfelelően a szerszámot; álljon készen a megszokott vagy hirtelen mozdulatok ellensúlyozására, mindkét keze álljon rendelkezésre.
- Tartsa a szerszám markolatát szárazon, tisztán, olajtól és zsírtól mentesen.
- Testhelyzete mindig legyen kiegyensúlyozott, és rögzítse lábait a szerszám használata során.
- Engedje el az indító és leállító készüléket, ha a levegőellátás megszakad.
- Kizárólag a gyártó által javasolt kenőanyagokat használja.
- Kerülje a hidraulikafolyadékkal való érintkezést. Ha mégis érintkezik a folyadékkal, alaposan mossa le azt, hogy elkerülje a kiütések kialakulásának kockázatát.
- A hidraulikaolajok és kenőanyagok anyagbiztonsági adatlapjainak adatait elkérheti az eszköz beszállítójától.
- Kerülje a nem megfelelő testhelyzeteket, mivel ezek valószínűleg nem teszik lehetővé a szerszám normál vagy váratlan mozgásának ellensúlyozását.
- Ha a szerszám rögzítve van egy felfüggesztő szerkezeten, ellenőrizze, hogy a rögzítés biztonságos-e.
- Ügyeljen a zúzódás vagy becsípődés veszélyeire, ha az orrszerelvény nincs felszerelve.
- TILOS a szerszámot az orr-rész burkolatának levételével működtetni.
- Tovább lépés előtt elegendő szabad hely kell a gépkezelő kezének.
- A szerszám egyik helyről a másikra vitele közben a kezét vegye le a ravaszról, nehogy véletlenül elindítsa.
- NE ejtse le, ne használja kalapácsként.
- Járjon el körültekintően, hogy a keletkező szegecstüske ne okozzon veszélyes helyzetet.
- A szegecstüskegyűjtőt mindig ki kell üríteni, amikor már félig tele van.

1.4 ISMÉTLŐDŐ MOZDULATOK OKOZTA VESZÉLYEK

- A szerszám használata közben a kezelő kellemetlen érzéseket tapasztalhat a kéz, a kar, a váll, a nyak környékén vagy a test más részein.
- A szerszám használata közben a kezelőnek kényelmes testtartást kell felvennie, biztosan kell állnia a lábán, kerülnie kell a furcsa, bizonytalan testtartást. Hosszabb feladatok esetén a kezelőnek helyzetet kell változtatnia, ez segíthet a diszkomfort- és fáradtságérzeten.
- Ha a kezelő olyan tüneteket tapasztal, mint tartós vagy ismétlődő diszkomfort, fájdalom, lüktetés, sajgás, bizsergés, zsibbadás, égő érzés vagy merevség, ezeket a figyelmeztető jeleket nem szabad figyelmen kívül hagyni. A kezelőnek ezt jeleznie kell a munkáltató felé, és egyeztetnie kell egészségügyi szakemberrel.

1.5 TARTOZÉKOK OKOZTA VESZÉLYEK

- Az orrszerelvény, ill. a tartozékok felhelyezése vagy eltávolítása előtt válassza le a szerszámot a levegőellátásról.
- Kizárólag a szerszám gyártója által javasolt méretű és típusú tartozékokat és fogyóeszközöket használjon; ne használjon más típusú vagy méretű tartozékokat vagy fogyóeszközöket.

1.6 MUNKAHELYI VESZÉLYEK

- A munkahelyi sérülések legfőbb okai a megcsúszások, a botlások és az esések. Vegye figyelembe a szerszám használatából eredően csúszóssá váló felületeket, valamint a légvezeték vagy a hidraulikus tömlő által okozott botlásveszélyeket.
- Óvatosan járjon el ismeretlen környezetben. Felmerülhetnek nem ismert veszélyek, például elektromos- vagy más közművezetésekből eredően.
- A szerszám nem alkalmas robbanásveszélyes környezetben való használatra, és nincs szigetelve az elektromos árammal való érintkezés ellen.
- Ügyeljen arra, hogy ne legyenek jelen olyan elektromos kábelek, gázvezetékek stb., amelyek veszélyt okozhatnak, ha a szerszám használatából eredően megrongálódnak.
- Megfelelő öltözetet viseljen. Ne hordjon ékszert vagy laza ruházatot munkavégzés közben. Haját, ruháját és kesztyűjét tartsa távol a mozgó alkatrészekről. A laza ruházat, az ékszerek vagy a hosszú haj beleakadhatnak a mozgó alkatrészekbe.
- Járjon el körültekintően, hogy a keletkező szegecstüske ne okozzon veszélyes helyzetet.

1.7 ZAJVESZÉLY

- A magas zajszint hatása tartós hallásvesztést és egyéb problémákat okozhat, például fülzúgást (csengés, zümmögés, füttyülés vagy zúgás a fülben). Ezért elengedhetetlen a kockázatértékelés és a veszélyek megfelelő ellenőrzése.

- A kockázat csökkentésére szolgáló megfelelő ellenőrző intézkedések magukban foglalhatják például a csillapító anyagokat, hogy megakadályozzák a munkadarabok „csengését”.
- Használjon hallásvédőket a munkáltató utasításainak megfelelően, illetve a munkahelyi egészségvédelmi és biztonsági előírások szerint.
- A szerszám működtetését és karbantartását a használati utasításban foglaltak szerint végezze, hogy elkerülje a zajsztint szükségtelen növekedését.
- A szerszám használata közben ügyeljen rá, hogy a szegecstüskegyűjtőben lévő hangtompító a helyén legyen és megfelelően működjön.

1.8 REZGÉSVESZÉLY

- A rezgésnek való kitettség káros lehet a kezek és a karok idegeire és vérellátására.
- Ha hideg körülmények között dolgozik, viseljen meleg ruhát és tartsa a kezét melegen és szárazon.
- Ha zsibbadást, bizsergést, fájdalmat vagy fehéredést tapasztal az ujjain vagy kezén, hagyja abba az eszköz használatát, jelezze munkáltatójának és konzultáljon orvosával.
- Amennyiben megoldható, a szerszám súlyát állvánnyal, feszítő vagy kiegyensúlyozó szerkezettel tartsa meg, ezáltal az eszköz fogásakor kisebb erőt kell kifejteni.

1.9 PNEUMATIKUS ELEKTROMOS SZERSZÁMOKRA VONATKOZÓ, KIEGÉSZÍTŐ BIZTONSÁGI UTASÍTÁSOK

- Az üzemi tápnyomásnak nem szabad 7 bar (100 PSI) felett lennie.
- A nyomás alatt lévő levegő súlyos sérüléseket okozhat.
- Működő szerszámot felügyelet nélkül hagyni tilos. Ha a szerszám nincs használatban, akkor tartozékcseré vagy javítási munkálatok elvégzése előtt válassza le a légtömlőt.
- NE állítsa a szegecstüskegyűjtő elszívó nyílását a gépkezelő vagy más személyek irányába. A levegőt soha ne irányítsa saját maga vagy mások felé.
- A visszacsapódó tömlők súlyos sérüléseket okozhatnak. Mindig ellenőrizze, hogy nincs-e sérült vagy laza tömlő, illetve szerelvény a rendszerben.
- Használat előtt a levegővezetékek épségét meg kell vizsgálni, minden csatlakozásnak biztonságosnak kell lennie. Ne tegyen nehéz tárgyakat a tömlőkre. Az éles ütődés okozta belső sérülés miatt a tömlő idő előtt tönkremehet.
- A hideg levegőt a kezeitől elfelé irányítsa.
- Ha univerzális csavarkötéseket (kőrmös csatlakozókat) használ, akkor rögzítőcsapokat kell felszerelni és csapkodásgátló biztonsági kábeleket kell használni a tömlő-szerszám vagy a tömlő-tömlő csatlakoztatásának esetleges meghibásodása elleni védelem érdekében.
- NE emelje meg a behelyező szerszámot a tömlőnél fogva. Mindig a belövő szerszám fogantyúját használja.
- A szellőző nyílásokat nem szabad lezárni vagy letakarni.
- A szerszám hidraulikus rendszerébe piszok, idegen anyag nem kerülhet, ez üzemi hibát okoz a gépben.

A STANLEY Engineered Fastening egyik irányelve a folyamatos termékfejlesztés, és fenntartjuk annak jogát, hogy bármelyik termékünk műszaki jellemzőit előzetes értesítés nélkül is módosíthassuk.

2. BIZTONSÁG

2.1 BIZTONSÁGTECHNIKAI ELŐÍRÁSOK

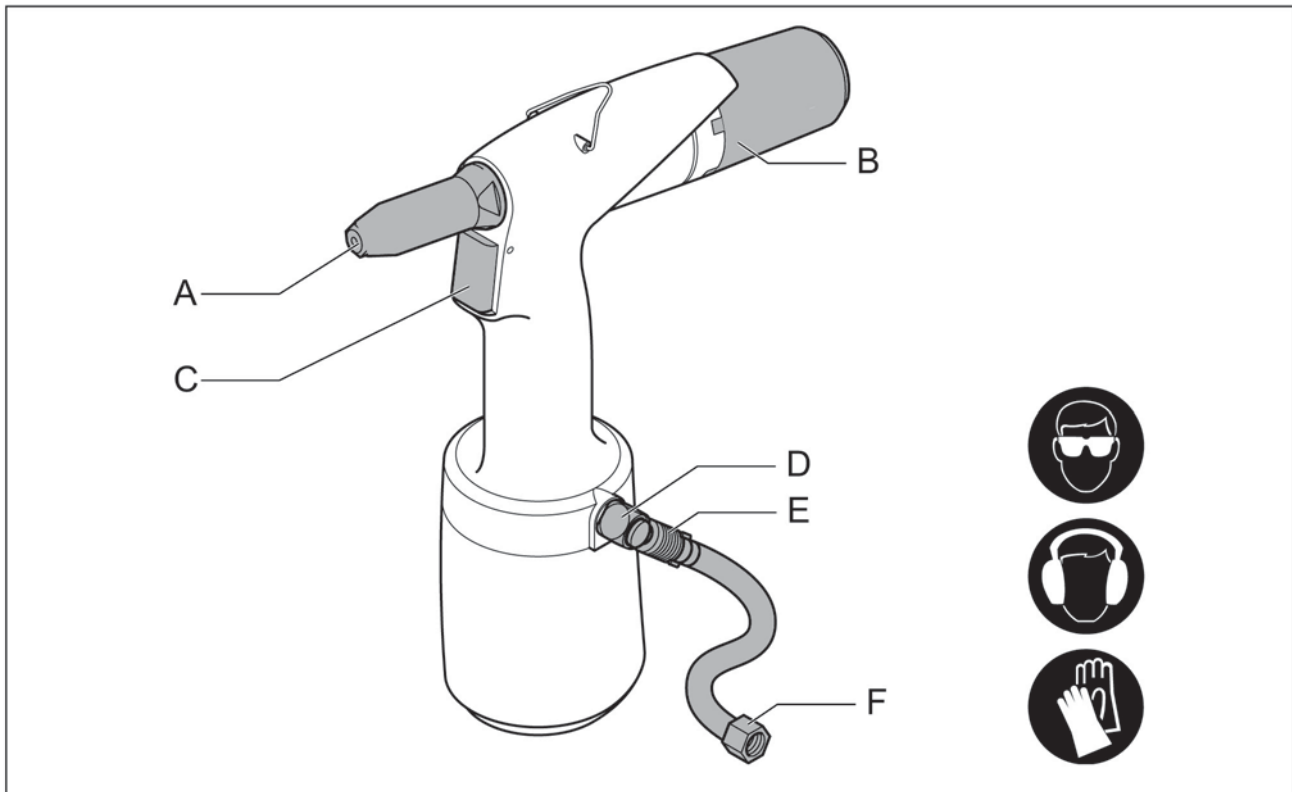

A Orr-rész / elülső hüvely

B Szegectüske-gyűjtő

C Indítókapcsoló

D Biztonsági szelep

E Levegőellátás-elzáró szelep

F Levegőcsatlakozás

2.2 SZEMÉLYEK

- Használjon biztonsági szemüveget. Ez a közvetlen közelben állókra is érvényes.
- Ha a hangerőszint túllépi a 85 dB(A) értéket, használjon hallásvédő eszközt.
- Használjon védőszemüveget, mert a vakszegecsek helyenként erősen felmelegedhetnek.
- Ne tartsa elől az ujját a sűrített levegő csatlakoztatásakor.
- Ne nézzen közvetlenül a szerszámba (se előlről, se hátulról).
- Soha ne irányítsa emberek felé a szerszámot.

2.3 MUNKAKÖRNYEZET

- Tartsa tisztán, rendezetten a munkakörnyezetet.
- Alkalmazzon száraz, szűrt, korróziógátló olajjal kent eszközből származó sűrített levegőt. Ha nem áll rendelkezésre, akkor minden üzemnapon háromszor vigyen fel 0,1 ml (körülbelül 5 csepp) korróziógátló kenőolajat a szerszám légvezetékébe.
- Dolgozzon fagymentes környezetben.
- Az eszközök csatlakozása G $\frac{1}{4}$ ".
A csomag a csatlakozó csőkapcsolót nem tartalmazza.
A megfelelő megoldásról önnek kell gondoskodnia.



Állítsa az állandó légnyomást 5 - 7 bar értékre (maximum 7 bar).

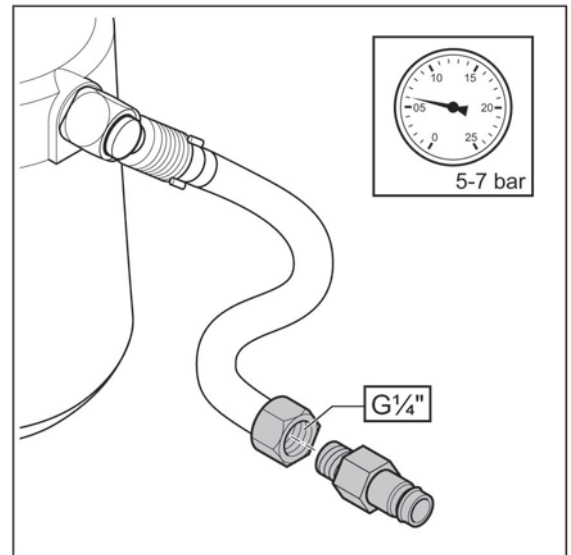

2.4 SZERSZÁMOK



Soha ne használja a szerszámokat olyankor, ha:

- ha az orr-rész / elülső hüvely hiányzik;
- ha a szegecstüske-gyűjtőt (B) nem megfelelően helyezték el.
- A légnyomás csatlakoztatása előtt ellenőrizze, hogy a szerszámok nem sérültek-e.
- Tartsa optimális körülmények között a szerszámokat.
- Kapcsolja ki a zárószelepet (C), ha nem használják a szerszámokat.
- Ügyeljen rá, hogy a rugalmas csatlakozótömlő (D) szétkapcsoláskor ne legyen nyomás alatt.
- Semmilyen átalakítást ne végezzen a szerszámokon.
- Csak a megfelelő célokra használja az eszközt.

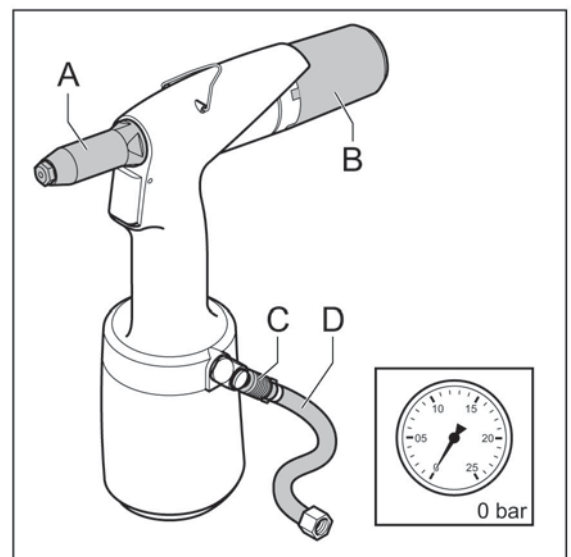

2.5 DÁTUMKÓD

A szerszámokon itt található a dátumkód (A).

2.6 TÍPUSMEGHATÁROZÁS

Ide kerül a szerszámok típusmeghatározása (B).

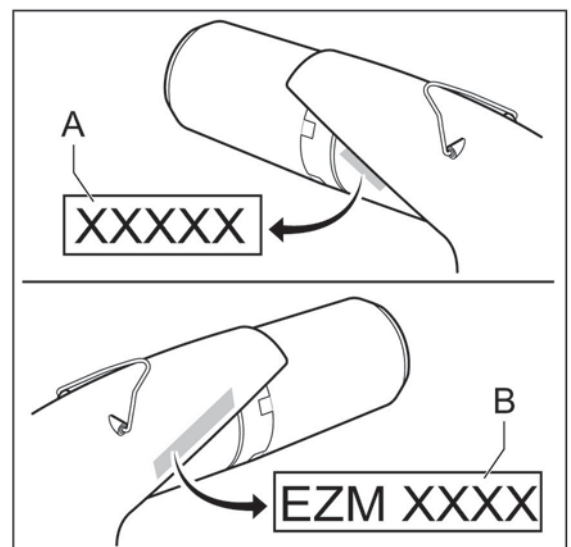

3. FŐBB RÉSZEGYSÉGEK

3.1 RÉSZEGYSÉGEK

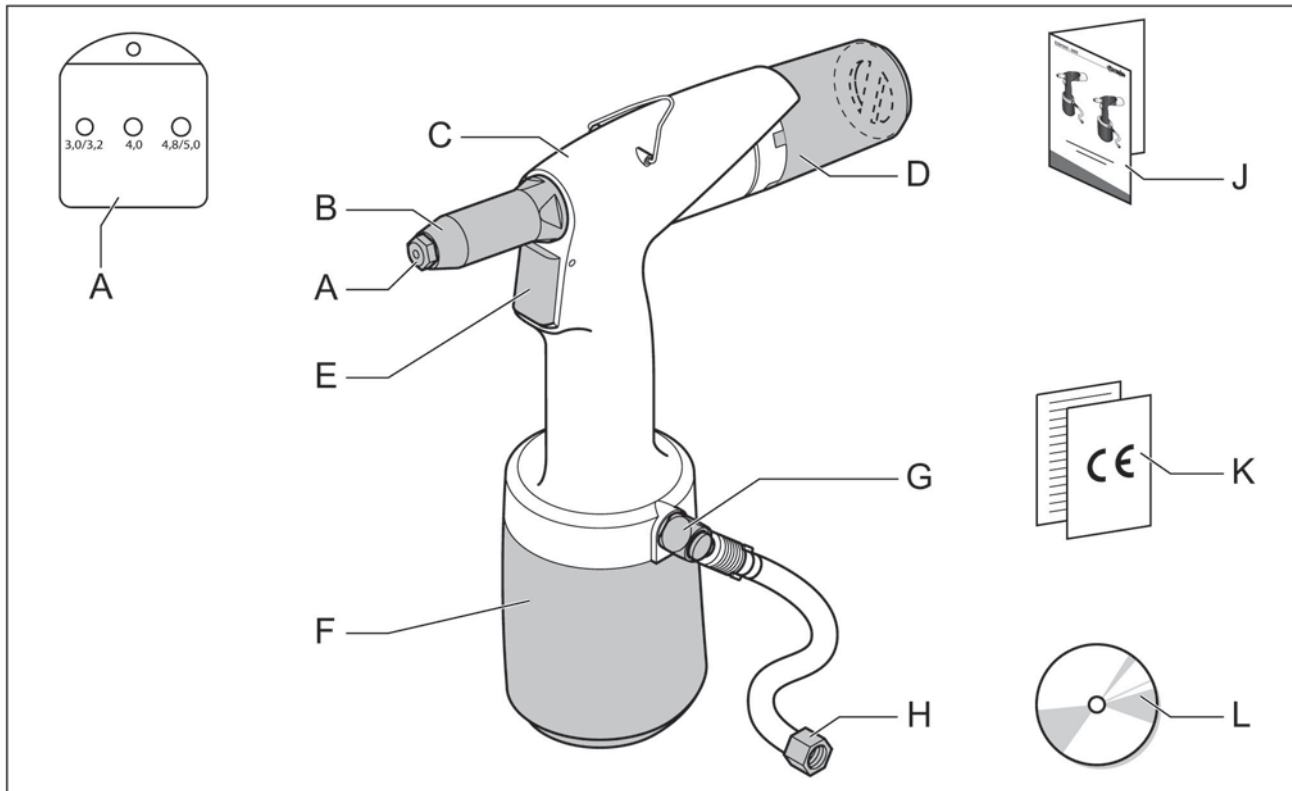

A Orr-részek**

B Elülső hüvely

C Hidraulikus ház

D Szegecstűske-gyűjtő

E Indítókapcsoló

F Pneumatikus ház

G Biztonsági szelep

H Levegőcsatlakozás

J Kézikönyv

K CE és garanciaalap

L CD, más európai nyelveken írt felhasználói kézikönyvvel

3.2 ORR-RÉSZEK

A kiszállított doboz többféle orr-részt tartalmaz.

** EZM 1000: 3,0–5,0 mm

** EZM 2000: 4,0–6,4 mm

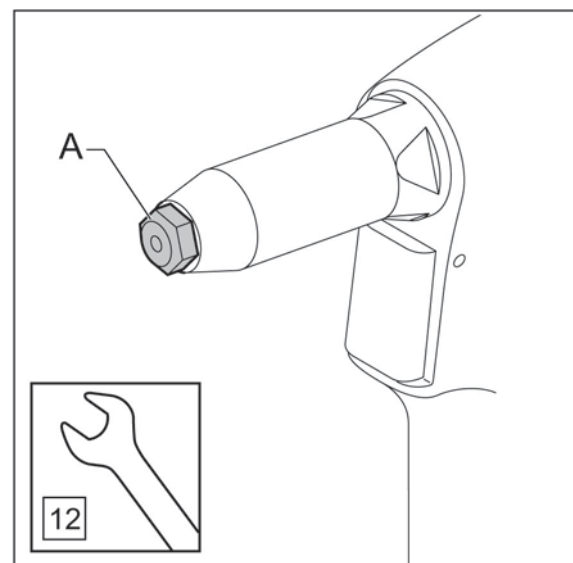

4. KEZELÉS

4.1 VEZÉRLŐK

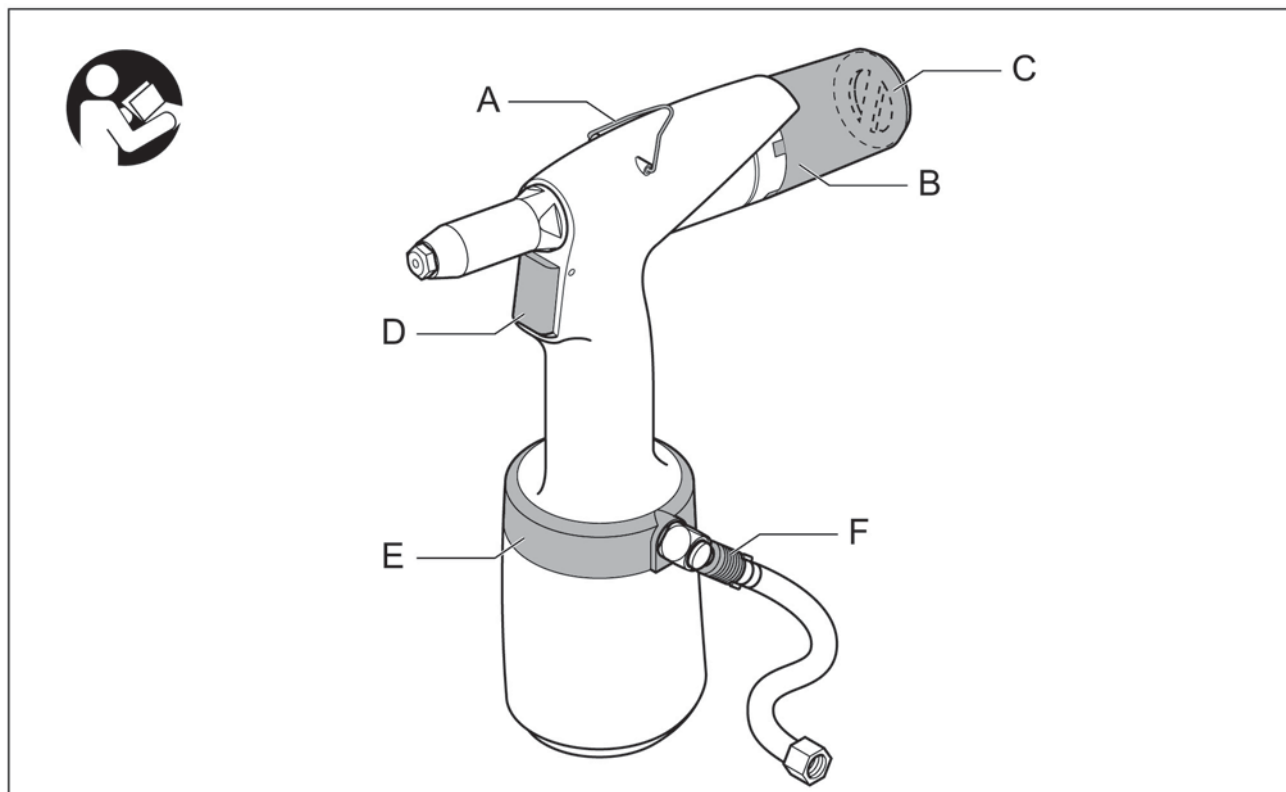

A Konzol

B Szegecstüske-gyűjtő

C Levegőnyílás

D Indítókapcsoló

E 360°-ban forgatható levegő-ellátó egység

F Levegőellátás-elzáró szelep

4.2 SZEGECSTÜSKE-GYŰJTŐ

A szegecstüske-gyűjtő feladata a maradék szegecstüskék összegyűjtése. A gyűjtőkészülék háromféle helyzetben helyezhető el.

A Pozíció / eltávolítás.

B Zár – kioldás nélkül. A szerszámok döntésével biztosítható, hogy a szegecstüske a gyűjtőbe kerüljön.

C Zár – kioldással. A készülék automatikusan a gyűjtőbe fújja a maradék szegecstüskét.

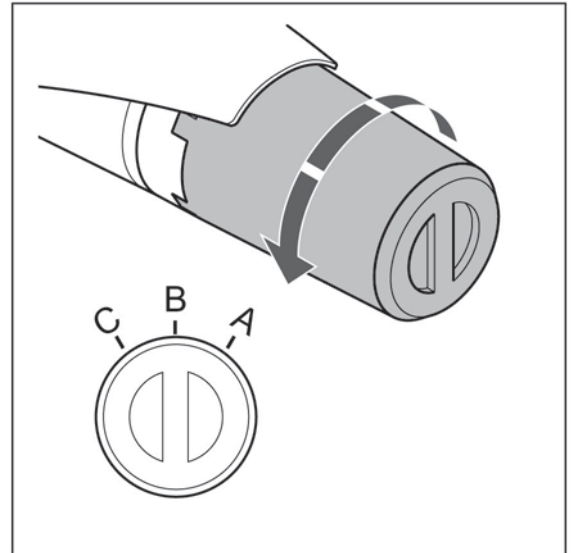

4.3 FORGATHATÓ LEVEGŐNYÍLÁS

A kiszökő légáramlat a forgatható levegőnyílással (A) állítható be úgy, hogy az emberek a lehető legkisebb kényelmetlenséget szenvedjék el a munkájuk során.



Ne távolítsa el a levegőnyílást a szegecstüske-gyűjtőből.

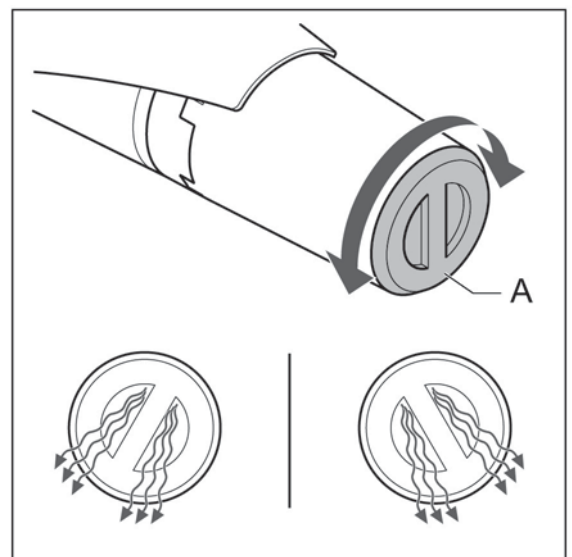

4.4 360°-BAN FORGATHATÓ LEVEGŐELLÁTÓ EGYSÉG

Ha a levegőtömlő (A) a használat közben akadályozza a munkát, kapcsolja ki az elzáró szelepet (B). Ezután ez a 360°-ban forgatható egység (C) a kívánt helyzetbe fordítható.

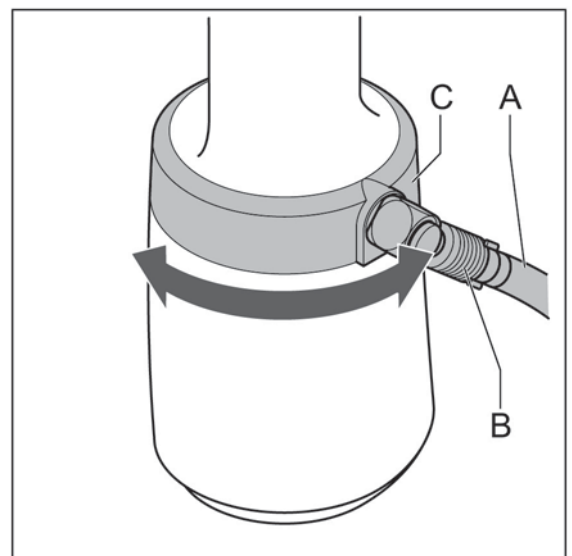

5. HASZNÁLAT

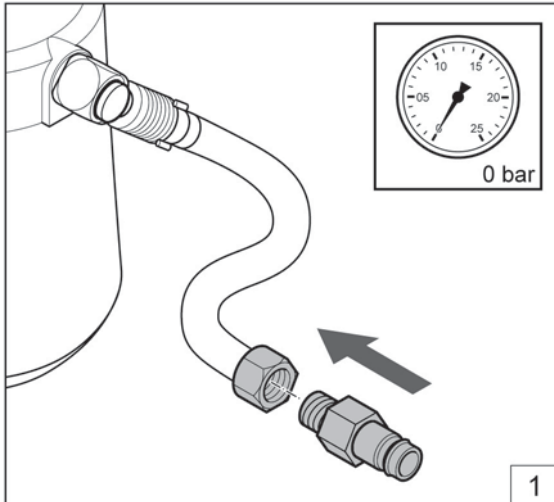

Állítsa be a csőkapcsolót (G1/4").

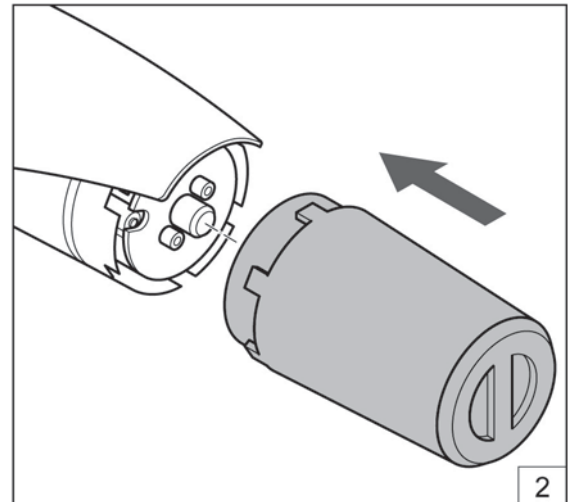

Állítsa be a szegecstüske-gyújtót.

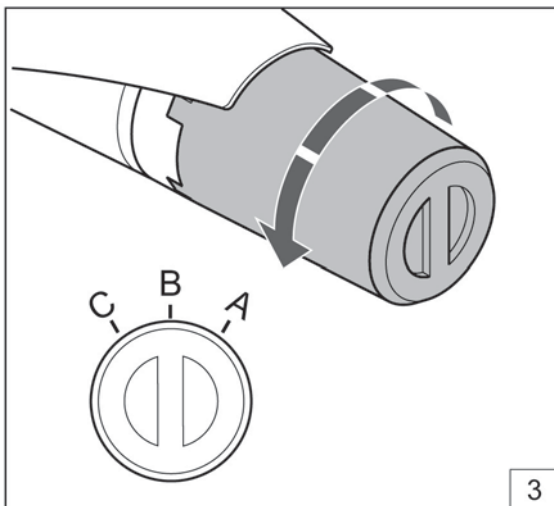

Állítsa be a szegecstüske-gyújtót (lásd a 4.2. bekezdést)

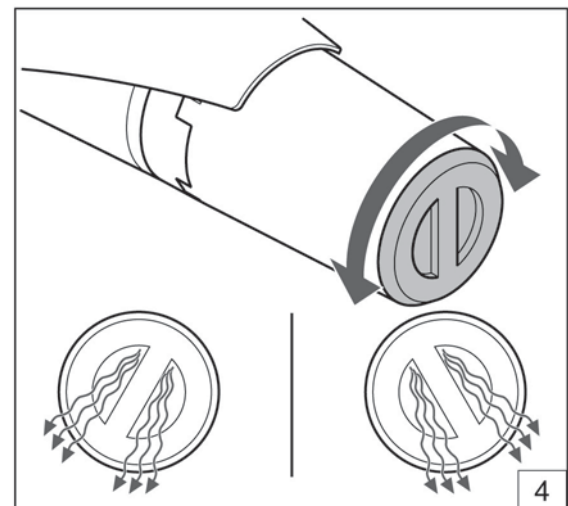

Állítsa be a forgatható levegőnyílást (lásd a 4.3. bekezdést).

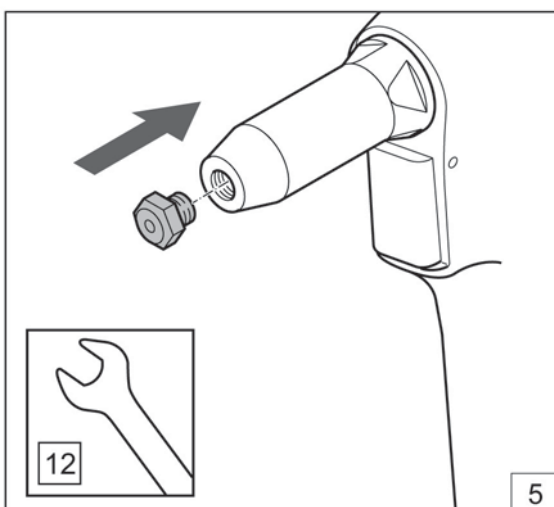

Szerelje fel a megfelelő orr-részt.

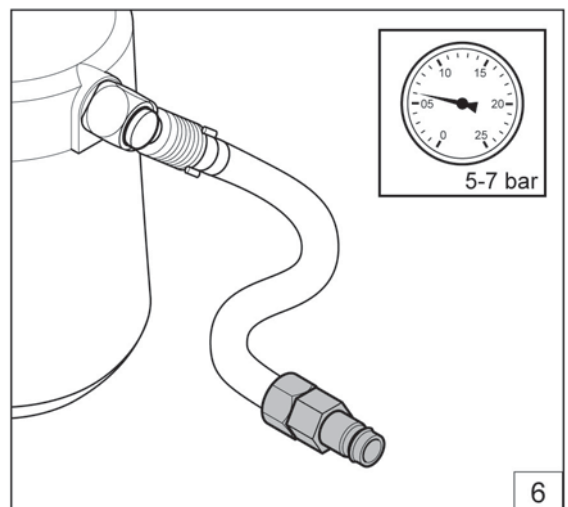

Állítsa be a forgatható levegőnyílást (lásd a 2.3. bekezdést).

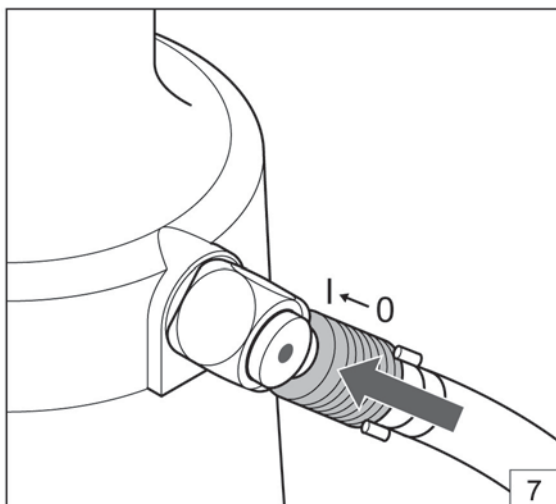

Fordítsa el a zárószelepet.

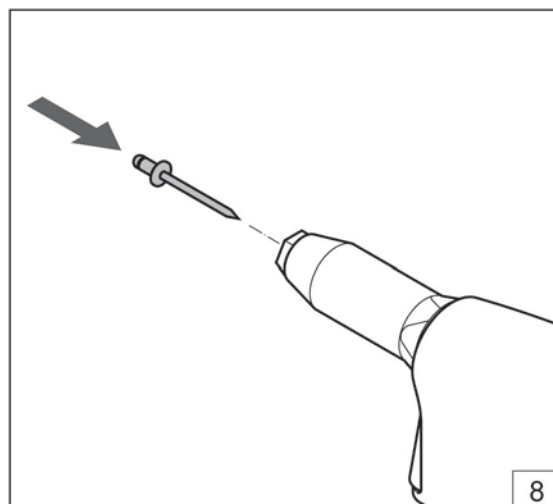

Állítsa be a vakszegecset.

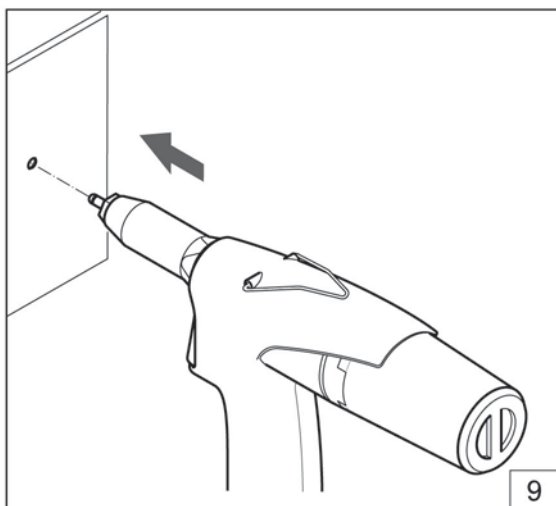

Állítsa helyzetbe a szerszámokat.

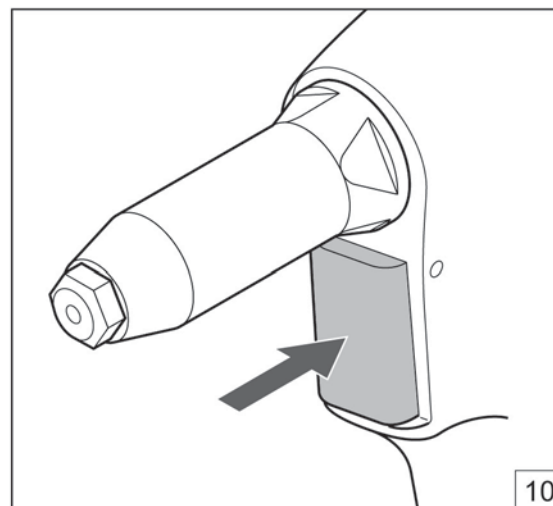

Nyomja meg az elsütőbillentyűt.

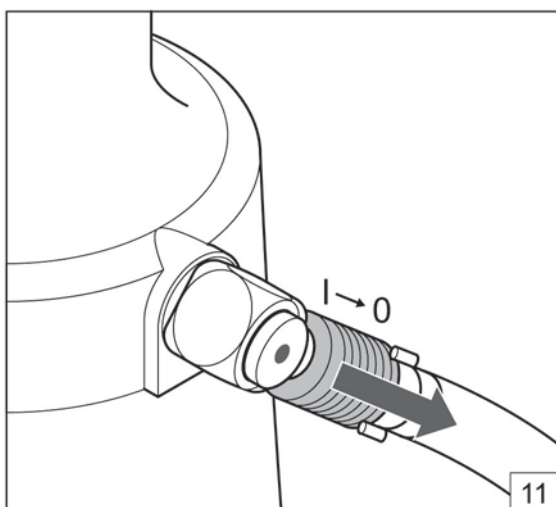

Kapcsolja ki a zárószelepet.

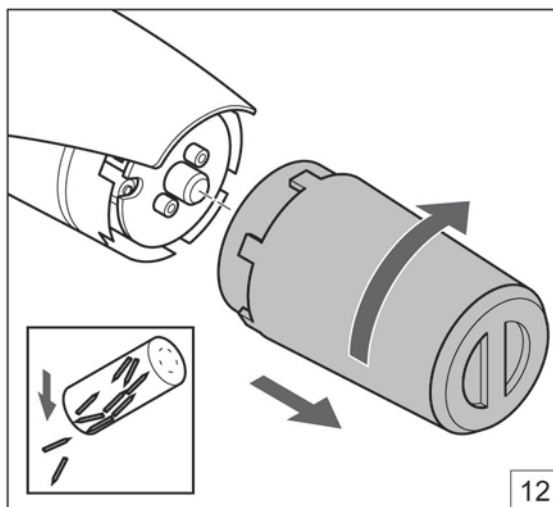

Használat után ürítse ki a szegecstüske-gyűjtőt

6. KARBANTARTÁS



Használjon biztonsági szemüveget



Használjon hallásvédő eszközt



Használjon biztonsági kesztyűt

6.1 ELÜLSŐ HÜVELY

Kapcsolja ki az elzáró szelepet (A), majd válassza le a levegőellátást (B).

- Távolítsa el az elülső hüvelyt (A).
- Ügyeljen az O-gyűrűre (B).



Tisztítsa meg a belsejét légbefúvó pisztollyal.

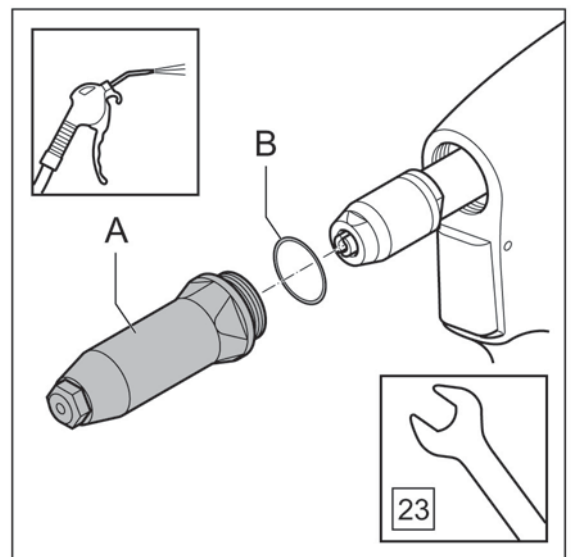
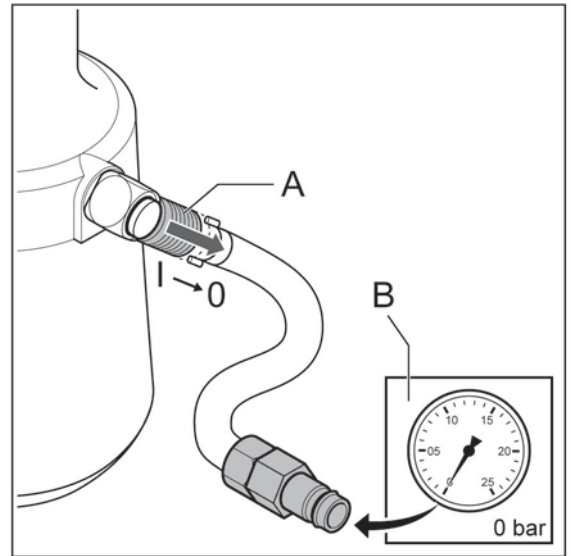

6.2 RÖGZÍTŐ SZORÍTÓPOFA

Távolítsa el az elülső hüvelyt, lásd a 6.1. bekezdést.

Távolítsa el a rögzítő hüvelyt (A) és a teflonyűrűt (B), a 2 rögzítő szorítópofát (C) és a pofanyomót (D).

Tisztítsa meg a rögzítő pofákat és a pofanyomót, vagy cserélje ki azokat.



Ügyeljen rá, hogy a csavarkulcs ne csússzon le a záróanyáról (E). Ez kárt tehet a hidraulikus dugattyúrúdban (F).



A szerelés fordított sorrendben végezhető el.



Szereléskor enyhén fújja be a rögzítőhüvely belsejét Teflon spray-vel.



Ügyeljen rá, hogy a záróanya 19–20 mm-re helyezkedjen el a hidraulikus váztól.

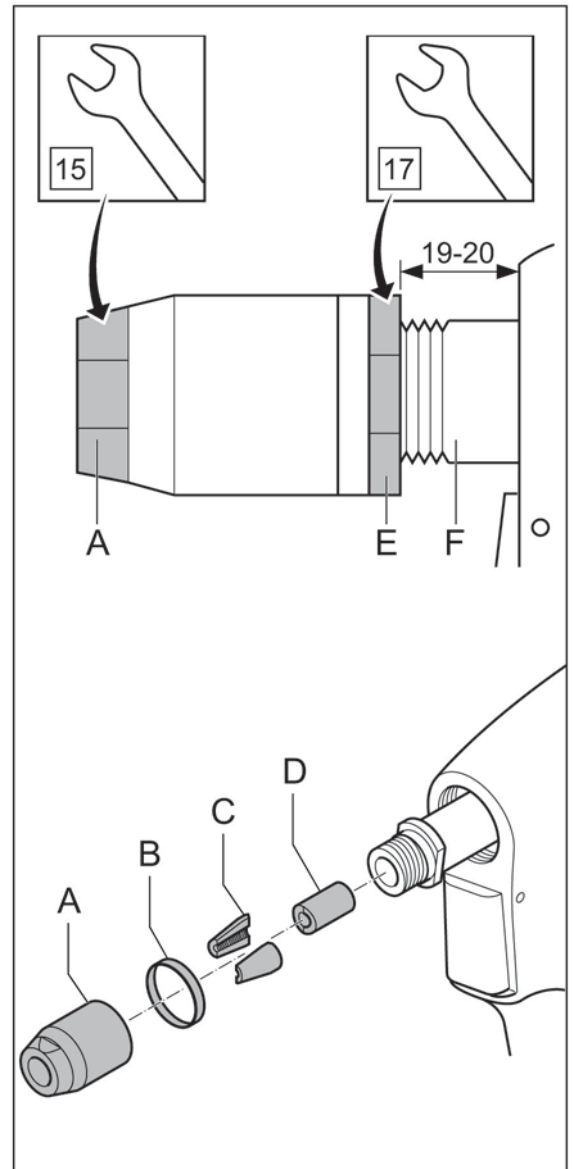

7. HIBAEELHÁRÍTÁS

Hiba	Oka	Helyesbítő intézkedés
A szerszám nem működik	A szerszámot nem csatlakoztatták a levegőcsatlakozáshoz A levegőellátás-elzáró szelep még mindig zárva van Nincs elegendő légnyomás	Csatlakoztassa a szerszámot a levegőcsatlakozáshoz Nyissa meg a levegőellátás-elzáró szelepet Használja a megfelelő légnyomást (5–7 bar)
Levegő távozik a biztonsági szelepen	A légnyomás túl magas	Használja a megfelelő légnyomást (5–7 bar)
Nincs kioldás vagy nem elegendő	A kioldást nem kapcsolták be Nincs elegendő légnyomás A szegecstüske-gyűjtő megtelt. A szerszámot eltömítik a megmaradt szegecstüskék.	Ellenőrizze a szegecstüske-gyűjtő helyzetét. Használja a megfelelő légnyomást (5–7 bar) Ürítse ki a szegecstüske-gyűjtőt Távolítsa el a maradék szegecstüskét
Az indítókapcsoló nem működik	Nincs elegendő légnyomás	Használja a megfelelő légnyomást (5–7 bar)
A vakszegecset nem lehet az orr-részre helyezni	Nem megfelelő orr-részt szereltek fel A szerszámot eltömítik a megmaradt szegecstüskék.	Szerelje fel az orr-részt Távolítsa el a maradék szegecstüskét
A vakszegecs rögzítése nem megfelelő	Szennyezett vagy kopott rögzítő pofák Nincs elegendő légnyomás Túllépték a szerszám kapacitását	Tisztítsa meg vagy cserélje ki a rögzítő pofákat Használja a megfelelő légnyomást A megfelelő szerszámot használja
A maradék szegecstüske nem oldódik ki az orr-részből	Nem megfelelő orr-részt szereltek fel A szerszámot eltömítik a megmaradt szegecstüskék.	Szerelje fel az orr-részt Távolítsa el a maradék szegecstüskét
Beállítás közben a vakszegecstüske nem törik el	Nincs elegendő légnyomás Túllépték a szerszám kapacitását	Használja a megfelelő légnyomást A megfelelő szerszámot használja
A készülék nem oldja ki a szegecstüske-gyűjtőbe a maradék szegecstüskét	Nem megfelelő orr-részt szereltek fel A szerszámot eltömítik a megmaradt szegecstüskék. A szegecstüske-gyűjtő megtelt.	Szerelje fel az orr-részt Távolítsa el a maradék szegecstüskét Ürítse ki a szegecstüske-gyűjtőt
A levegő-ellátó egységet nem lehet 360°-ban forgatni	A szerszám még levegőnyomás alatt van	Zárja el a levegőellátás-elzáró szelepet, majd a kioldás bekapcsolásával vagy az indítókapcsolót működtetve nyomásmentesítse a szerszámot
A szerszám nem nyújt egyenletesen jó teljesítményt		Forduljon egy szervizközponthoz

8. MŰSZAKI ADATOK

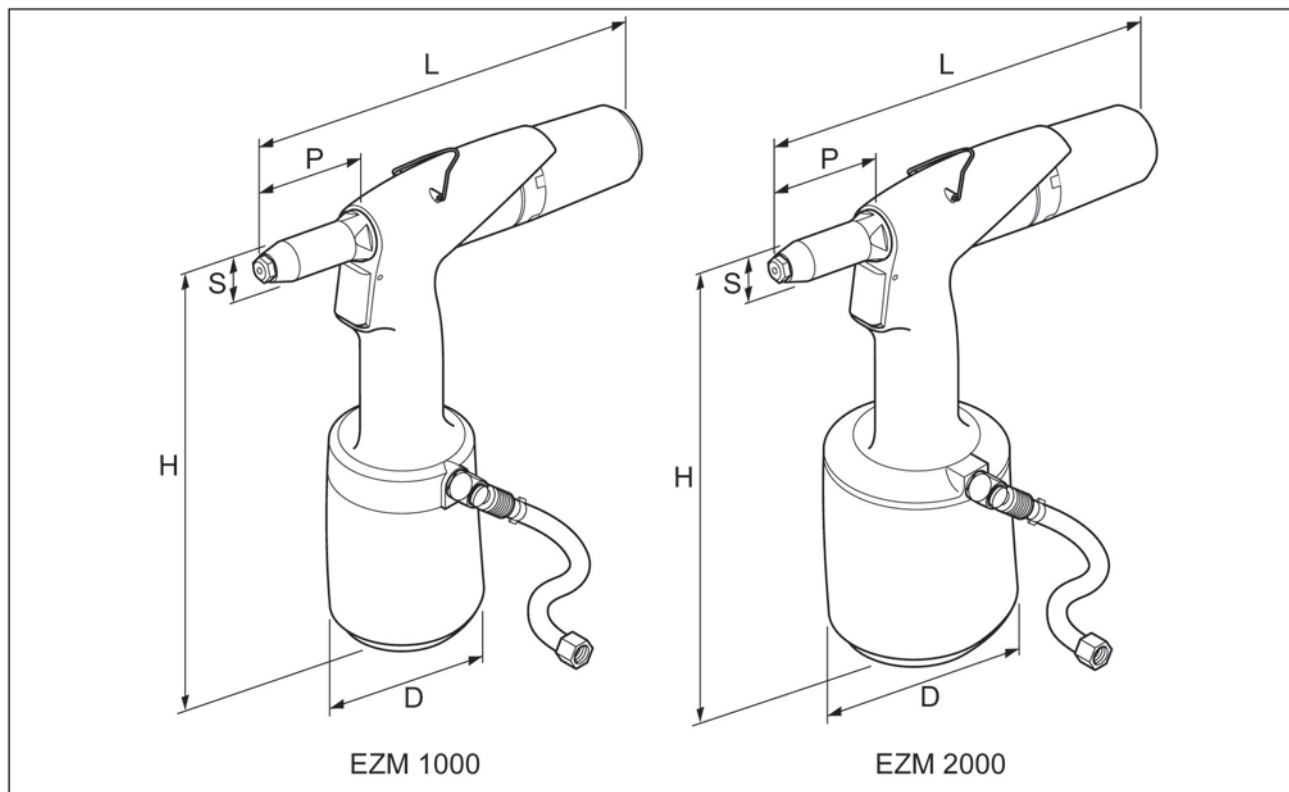

	EZM 1000	EZM 2000
H	264 mm	275 mm
L	272 mm	272 mm
ø D	102 mm	125 mm
P	70 mm	70 mm
ø S	23 mm	23 mm
Súly	1,25 kg	1,65 kg
Légnyomás	5-7 bar	5-7 bar
Húzóerő (6 bar)	7,3 kN	12,5 kN
Levegőfogyasztás (löketenként)	1,5l	2,0l
Löket	17 mm	21 mm
Kapacitás (sztenderd vakszegecs)	ø 3,0 - 5,0 mm (rozsdamentes acél)	ø 4,0–6,4 mm (rozsdamentes acél)

9. EK MEGFELELŐSÉGI NYILATKOZAT

Mi, a

Rivet Factory Group s. r. o.

Lannova 2061/8

110 00 Prága 1, Nové Město

kizárólagos felelősségünk tudatában kijelentjük, hogy a következő termék:

Leírás: HIDROPNEUMATIKUS SZEGECSELŐ SZERSZÁM

Típus: EZM1000, EZM2000

Amelyre ez a nyilatkozat vonatkozik, megfelel a következő harmonizált szabványoknak:

Biztonság:

Gépekre vonatkozó irányelv: ČSN EN ISO 11148-1:2015

A műszaki dokumentáció az alábbi irányelv 1.7.4.1 bekezdése (1. melléklet) szerint készült: A gépekről szóló 2006/42/EK irányelv (2008-as 1597. számú jogszabályok - a gépek biztosítására vonatkozó (biztonsági) előírások).

Alulírott ezt a nyilatkozatot a Rivet Factory Group képviselőjében teszi

Bc. Ondřej Slezák, vezérigazgató

Rivet Factory Group s. r. o.

Lannova 2061/8

110 00 Praha 1, Nové Město

A kiállítás helye: Drtinovo náměstí 171, 547 01 Náchod, Csehország

Kiállítás ideje: 11. 6. 2021

Az aláírás tulajdonosa az Európai Unióban értékesített termékek műszaki adatainak összeállításáért felelős személy; nyilatkozatát a STANLEY Engineered Fastening vállalat nevében

Matthias Appel

Műszaki dokumentációs csoport vezetője

Stanley Engineered Fastening, Tucker GmbH, Max-Eyth-Str.1,

35394 Gießen, Németország



Ez a gép megfelel a gépekre vonatkozó
2006/42/EK irányelvnek



10. EGYESÜLT KIRÁLYSÁGI MEGFELELŐSÉGI NYILATKOZAT

Mi, a

Rivet Factory Group s. r. o.

Lannova 2061/8

110 00 Praha 1, Nové Město

kizárólagos felelőségünk tudatában kijelentjük, hogy a következő termék:

Leírás: HIDROPNEUMATIKUS SZEGECSELŐ SZERSZÁM

Típus: EZM1000, EZM2000

amelyre ez a nyilatkozat vonatkozik, megfelel a következő kijelölt szabványoknak:

Biztonság:

A gépek biztonságáról szóló 2008. évi 1597. számú jogszabály (Supply of Machinery (Safety) Regulations 2008 S.I. 2008/1597) mindenkor hatályos változata:

Kijelölt szabványok ČSN EN ISO 11148-1:2015

A műszaki dokumentáció összeállítása a 2008. évi 2008/1597 Supply of Machinery (Safety) gépek biztonságára vonatkozó rendelkezéseknek megfelelően történt.

Alulírott ezt a nyilatkozatot a Rivet Factory Group képviselőjében teszi

Bc. Ondřej Slezák, vezérigazgató

Rivet Factory Group s. r. o.

Lannova 2061/8

110 00 Praha 1, Nové Město

A kiállítás helye: Drtinovo náměstí 171, 547 01 Náchod, Csehország

Kiállítás ideje: 11. 6. 2021

Az aláírás tulajdonosa az Egyesült Királyságban értékesített termékek műszaki adatainak összeállításáért felelős személy; nyilatkozatát a Stanley Engineered Fastening vállalat nevében adja.

A. K. Seewraj

Mérnöki igazgató, Egyesült Királyság

Avdel UK Limited, Stanley House, Works Road, Letchworth Garden City, Hertfordshire, SG6 1JY EGYESÜLT KIRÁLYSÁG



Ez a szerszám megfelel
Gépellátás (biztonság) 2008. évi szabályzata,
S.I. 2008/1597 (módosítva)

©2021 STANLEY Black & Decker
Všetky práva vyhradené.

Uvedené informácie sa nesmú reprodukovat' ani zverejňovat' žiadnym spôsobom (elektronicky ani mechanicky) bez predchádzajúceho výslovného a písomného súhlasu od spoločnosti STANLEY Engineered Fastening. Uvedené informácie vychádzajú z údajov známych v čase uvádzania tohto produktu na trh. Spoločnosť STANLEY Engineered Fastening uplatňuje politiku kontinuálneho zdokonaľovania produktov a z uvedeného dôvodu môžu produkty podliehať zmenám. Uvedené informácie sa vzťahujú na produkt v stave, v akom bol dodaný spoločnosťou STANLEY Engineered Fastening. Spoločnosť STANLEY Engineered Fastening preto nebude niesť zodpovednosť za žiadne škody vyvstávajúce z odchýlok produktu od pôvodných špecifikácií.

Dostupné informácie boli zostavené s maximálnou starostlivosťou. Spoločnosť STANLEY Engineered Fastening však nepreberá žiadnu zodpovednosť za akékoľvek chyby v týchto informáciách ani za dôsledky z nich vyplývajúce. Spoločnosť STANLEY Engineered Fastening nepreberá zodpovednosť za škody vyvstávajúce z aktivít realizovaných tretími stranami. Pracovné názvy, obchodné názvy, registrované ochranné známky a pod. používané spoločnosťou STANLEY Engineered Fastening sa nesmú považovať za bezplatné, a to v súlade s legislatívou týkajúcou sa ochrany ochranných známk.

OBSAH

1. BEZPEČNOSTNÉ DEFINÍCIE	2
1.1 VŠEOBECNÁ BEZPEČNOSŤ	2
1.2 NEBEZPEČENSTVÁ VRHNUŤIA	2
1.3 PREVÁDZKOVÉ NEBEZPEČENSTVÁ	3
1.4 NEBEZPEČENSTVÁ OPAKUJÚCICH SA POHYBOV	3
1.5 NEBEZPEČENSTVÁ PRÍSLUŠENSTVA	3
1.6 NEBEZPEČENSTVÁ PRACOVISKA	3
1.7 NEBEZPEČENSTVÁ HLUKU	4
1.8 NEBEZPEČENSTVÁ VIBRÁCIÍ	4
1.9 DODATOČNÉ BEZPEČNOSTNÉ POKYNY PRE PNEUMATICKÉ ELEKTRICKÉ NÁRADIE	4
2. BEZPEČNOSŤ	5
2.1 BEZPEČNOSTNÉ POKYNY	5
2.2 OSOBY	5
2.3 PRACOVNÉ PROSTREDIE	6
2.4 NÁRADIE	6
2.5 DÁTUMOVÝ KÓD	6
2.6 TYPOVÁ IDENTIFIKÁCIA	6
3. HLAVNÉ KOMPONENTY	7
3.1 KOMPONENTY	7
3.2 DIELY ÚSTIA	7
4. PREVÁDZKA	8
4.1 OVLÁDACIE PRVKY	8
4.2 ZBERNÝ PRIESTOR TRŇOV	9
4.3 OTOČNÝ VÝSTUP VZDUCHU	9
4.4 360° OTOČNÁ JEDNOTKA PRÍVODU VZDUCHU	9
5. POUŽITIE	10
6. ÚDRŽBA	12
6.1 PREDNÁ OBJÍMKA	12
6.2 UPÍNACIE ČELUSTE	13
7. RIEŠENIE PROBLÉMOV	14
8. TECHNICKÉ ÚDAJE	15
9. ES VYHLÁSENIE O ZHODE	16
10. PREHLÁSENIE O ZHODE VO VB	17



Tento návod na použitie si musí prečítať každá osoba, ktorá inštaluje alebo prevádzkuje toto náradie, pričom je povinná venovať zvýšenú pozornosť nasledujúcim zásadám bezpečnosti.



Počas práce s náradím vždy používajte ochranu zraku odolnú proti nárazom. Stupeň požadovanej ochrany by sa mal hodnotiť pri každom použití.



Použitie tohto náradia môže vystaviť ruky pracovníka nebezpečenstvám, a to vrátane rozdrvenia, nárazov, porenania, odrenín a tepla. Na ochranu rúk používajte vhodné rukavice.



Používajte ochranu sluchu v súlade s pokynmi zamestnávateľa a podľa požiadaviek predpisov o ochrane zdravia a bezpečnosti pri práci.

1. BEZPEČNOSTNÉ DEFINÍCIE

Nižšie uvedené definície charakterizujú hladinu závažnosti jednotlivých signalizačných slov. Prečítajte si príručku a venujte pozornosť týmto symbolom.

- ⚠ NEBEZPEČENSTVO:** Označuje situáciu s bezprostredným ohrozením, ktorá v prípade, ak sa jej nepredíde, spôsobí smrť alebo vážne ublíženie na zdraví.
- ⚠ VAROVANIE:** Označuje situáciu s potenciálnym ohrozením, ktorá v prípade, ak sa jej nepredíde, by mohla spôsobiť smrť alebo vážne ublíženie na zdraví.
- ⚠ UPOZORNENIE:** Označuje potenciálne nebezpečnú situáciu, ktorá v prípade, ak sa nezabráni jej výskytu, môže spôsobiť ľahké alebo stredne ťažké zranenie.
- ⚠ UPOZORNENIE:** Pri použití bez symbolu bezpečnostného upozornenia poukazuje na potenciálne nebezpečnú situáciu, ktorá (pokiaľ sa nezabráni je výskytu) môže spôsobiť majetkové škody.

Nesprávna obsluha alebo údržba tohto produktu môže spôsobiť vážne ublíženie na zdraví a majetkové škody. Pred zahájením používania tohto vybavenia si preštudujte všetky varovania a prevádzkové pokyny a dodržiavajte ich. Pri používaní elektrického náradia ste povinní kvôli zníženiu rizika ublíženia na zdraví dodržiavať bezpečnostné opatrenia.

VŠETKY VAROVANIA A POKYNY SI USCHOVAJTE PRE REFERENCIU DO BUDÚCNOSTI

1.1 VŠEOBECNÁ BEZPEČNOSŤ

- Kvôli viacerým nebezpečenstvám si pred inštaláciou, prevádzkou, opravou, údržbou, výmenou príslušenstva alebo pred prácou v blízkosti náradia prečítajte bezpečnostné pokyny a pochopte ich. Ak tak neurobíte, môže to mať za následok vážne zranenie.
- Inštalovať, nastavovať alebo používať toto náradie môžu len kvalifikovaní a vyškolení pracovníci.
- NEPOUŽÍVAJTE na iné ako dizajnom predurčené použitie, ktorým je umiestňovanie slepých nitov STANLEY Engineered Fastening.
- Používajte len diely, upevňovacie prvky a príslušenstvo odporúčané výrobcom.
- Náradie NEUPRAVUJTE. Úpravy môžu znížiť účinnosť bezpečnostných opatrení a zvýšiť riziká pre pracovníka. Za akékoľvek zmeny náradia realizované zákazníkom bude v plnej miere zodpovedný zákazník, pričom v tomto prípade zároveň dochádza k strate platnosti poskytovaných záruk.
- Nezahadzujte bezpečnostné pokyny; odovzdajte ich pracovníkovi.
- Ak je náradie poškodené, nepoužívajte ho.
- Pred použitím skontrolujte nesprávne zarovnanie alebo uviaznutie pohyblivých častí, zlomenie častí a akékoľvek iné okolnosti, ktoré ovplyvňujú prevádzku náradia. Ak sa náradie poškodí, pred použitím si ho nechajte opraviť. Pred použitím odstráňte nastavovací kľúč alebo násadu.
- Náradie sa musí pravidelne kontrolovať, aby sa overilo, či sú na náradí čitateľne vyznačené klasifikácie a značky požadované touto časťou normy ISO 11148. Zamestnávateľ/používateľ sa v prípade potreby spojí s výrobcom, aby získal náhradné štítky s označením.
- Kvalifikovaný personál musí náradie neustále udržiavať v bezpečnom prevádzkovom stave a pravidelne kontrolovať z hľadiska možného poškodenia a nenáležitej funkčnosti. Akékoľvek úkony demontáže bude realizovať výlučne vyškolený personál. Náradie nerozoberajte bez toho, aby ste si vopred naštudovali návod na údržbu.

1.2 NEBEZPEČENSTVÁ VRHNUTIA

- Pred výkonom údržby alebo pokusom o nastavenie, nasadenie alebo odňatie mechanizmu ústia odpojte prívod vzduchu od náradia.
- Uvedomte si, že zlyhanie obrobku alebo príslušenstva, či lebo dokonca samotného vloženého náradia, môže viesť k vrhnutiu projektilov vysokou rýchlosťou.
- Počas práce s náradím vždy používajte ochranu zraku odolnú proti nárazom. Stupeň požadovanej ochrany by sa mal hodnotiť pri každom použití.

- V tejto chvíli by ste mali posúdiť aj riziká pre ostatných.
- Skontrolujte, či je obrobok bezpečne upevnený.
- Skontrolujte, či sú prostriedky na ochranu pred vypudením upevňovacieho prvku a/alebo trňa na svojom mieste a či sú funkčné.
- NEPOUŽÍVAJTE náradie bez namontovaného zberného priestoru trňov.
- Upozornite na možné vypudenie trňov z prednej strany náradia silou.
- NEOBSLUHUJTE náradie, ktoré je nasmerované na inú osobu(-y).

1.3 PREVÁDZKOVÉ NEBEZPEČENSTVÁ

- Použitie tohto náradia môže vystaviť ruky pracovníka nebezpečenstvám, a to vrátane rozdrvenia, nárazov, porezania, odrenín a tepla. Na ochranu rúk používajte vhodné rukavice.
- Pracovníci a personál údržby musia byť fyzicky schopní zvládnuť objem, hmotnosť a výkon náradia.
- Náradie držte správne. Buďte pripravení pôsobiť proti normálnym alebo náhlym pohybom a majte k dispozícii obe ruky.
- Rukoväť udržiavajte suchú, čistú a bez nánosov oleja či mastnoty.
- Pri práci s náradím udržiavajte vyváženú polohu tela a bezpečný postoj.
- V prípade prerušenia prívodu vzduchu uvoľnite zapínacie a vypínacie zariadenie.
- Používajte iba mazivá odporúčané výrobcom.
- Mali by ste predchádzať kontaktu s hydraulickou kvapalinou. Aby ste minimalizovali možnosť tvorby vyrážok, mali by ste v prípade kontaktu poriadne umyť zasiahnuté miesto.
- Bezpečnostné karty materiálu pre všetky hydraulické oleje a mazadlá sú na vyžiadanie dostupné od dodávateľa náradia.
- Vyhýbajte sa nevhodným polohám, pretože je pravdepodobné, že tieto polohy neumožnia pôsobiť proti normálnemu alebo neočakávanému pohybu náradia.
- Ak je náradie pripnuté k závesnému zariadeniu, uistite sa, že je upevnenie bezpečné.
- Dajte si pozor na nebezpečenstvo rozdrvenia alebo privretia, ak nie je namontované čelné zariadenie.
- NEPREVÁDZKUJTE náradie s odňatým puzdrom ústia.
- Pred pokračovaním je potrebné zabezpečiť dostatočný odstup od rúk osoby obsluhujúcej náradie.
- Pri prenášaní náradia z miesta na miesto držte ruky v bezpečnej vzdialenosti od aktivátora, aby nedošlo k neúmyselnej aktivácii.
- Náradie NEPOUŽÍVAJTE hrubým spôsobom, nedovoľte, aby spadlo na zem ani ho nepoužívajte ako kladivo.
- Dávajte pozor, aby ste zaistili, že použité trne nebudú vytvárať nebezpečenstvo.
- Zberný priestor trňov sa musí vyprázdniť, keď je približne do polovice plný.

1.4 NEBEZPEČENSTVÁ OPAKUJÚCICH SA POHYBOV

- Pri používaní náradia môže pracovník pociťovať nepohodlie v rukách, ramenách, pleciach, krku alebo iných častiach tela.
- Počas používania náradia by mal pracovník zaujať pohodlnú pozíciu, zachovávať bezpečný postoj a vyhýbať sa nevhodnému alebo nevyváženému držaniu tela. Počas dlhších úloh by pracovník mal zmeniť postoj. Môže to pomôcť vyhnúť sa nepohodliu a únave.
- Ak sa u pracovníka vyskytnú príznaky, ako je pretrvávajúce alebo opakujúce sa nepohodlie, bolesť, pulzovanie, bolenie, trpnutie, znížená citlivosť, pálenie alebo stuhnutosť, tieto výstražné príznaky by sa nemali ignorovať. Pracovník by mal informovať zamestnávateľa a poradiť sa s kvalifikovaným zdravotníckym pracovníkom.

1.5 NEBEZPEČENSTVÁ PRÍSLUŠENSTVA

- Pred namontovaním alebo odstránením mechanizmu ústia alebo príslušenstva odpojte náradie od prívodu vzduchu.
- Používajte príslušenstvo a spotrebný materiál iba takých rozmerov a typov, ktoré odporúča výrobca náradia. Nepoužívajte iné typy alebo veľkosti príslušenstva alebo spotrebného materiálu.

1.6 NEBEZPEČENSTVÁ PRACOVISKA

- Šmyknutia, zakopnutia a pády sú hlavnými príčinami úrazov na pracovisku. Dávajte si pozor na klzké povrchy spôsobené použitím náradia a tiež na nebezpečenstvo zakopnutia spôsobené vzduchovým potrubím alebo hydraulickou hadicou.
- V neznámom prostredí postupujte opatrne. Môžu tam byť skryté riziká, ako napríklad elektrické alebo iné inžinierske siete.
- Náradie nie je určené na používanie v potenciálne výbušnej atmosfére a nie je izolované proti kontaktu s elektrickou energiou.
- Zabezpečte, aby tam neboli žiadne elektrické káble, plynové potrubia atď., ktoré by v prípade ich poškodenia náradím mohli spôsobiť nebezpečenstvo.
- Správne sa oblečte. Nepoužívajte voľný odev ani šperky. Vlasy, oblečenie a rukavice udržiavajte mimo pohyblivých častí. Voľné oblečenie, šperky alebo dlhé vlasy sa môžu zachytiť do pohyblivých častí.
- Dávajte pozor, aby ste zaistili, že použité trne nebudú vytvárať nebezpečenstvo.

1.7 NEBEZPEČENSTVÁ HLUKU

- Expozícia vysokej hladiny hluku môže spôsobiť trvalé následky spočívajúce v strate sluchu a ďalšie problémy, napríklad hučanie v ušiach (zvonenie, bzučanie, pískanie alebo hučanie v ušiach). Posúdenie rizika a implementácia vhodných regulačných mechanizmov týchto nebezpečenstiev sú preto nevyhnutné.
- Medzi vhodné regulačné opatrenia na zníženie rizika môžu patriť prvky, akými sú tlmiace materiály, ktoré zabránia „zvoneniu“ obrobkov.
- Používajte ochranu sluchu v súlade s pokynmi zamestnávateľa a podľa požiadaviek predpisov o ochrane zdravia a bezpečnosti pri práci.
- Nástroje obsluhujte a udržiavajte podľa odporúčaní uvedených v návode na použitie, aby ste predišli zbytočnému zvýšeniu hladiny hluku.
- Počas používania nástroja sa uistite, že je tlmič v zbernom priestore trňov na svojom mieste a že je v dobrom prevádzkovom stave.

1.8 NEBEZPEČENSTVÁ VIBRÁCIÍ

- Expozícia vibráciám môže spôsobiť vážne poškodenie nervov a prísunu krvi do rúk a ramien.
- Pri práci v chladnom prostredí noste teplé oblečenie a udržiavajte si ruky v teple a suchu.
- Ak pociťujete znecitlivenie, brnenie, bolesť alebo bielenie pokožky prstov alebo rúk, prestaňte nástroj používať, informujte svojho zamestnávateľa a obráťte sa na lekára.
- Ak je to možné, podprite váhu nástroja stojanom, napínačom alebo kompenzátorom, pretože na podoprenie nástroja potom môžete použiť ľahšiu rukoväť.

1.9 DODATOČNÉ BEZPEČNOSTNÉ POKYNY PRE PNEUMATICKÉ ELEKTRICKÉ NÁRADIE

- Prevádzkový privodný tlak nesmie prekročiť 7 barov (100 PSI).
- Vzduch pod tlakom môže spôsobiť vážne zranenie.
- Nástroje, ktoré je v prevádzke, nikdy neponechávajte bez dozoru. Keď sa nástroj nepoužíva, pred výmenou príslušenstva alebo pri opravách, odpojte vzduchovú hadicu.
- NEDOVOLTE, aby výstupný otvor zberného priestoru trňov smeroval k obsluhujúcemu pracovníkovi alebo k iným osobám. Vzduch nikdy nesmerujte na seba ani na nikoho iného.
- Šľahnutie hadicami môže spôsobiť vážne zranenie. Vždy skontrolujte, či nie sú poškodené alebo uvoľnené hadice a tvarovky.
- Pred použitím skontrolujte, či vzduchové rozvody nie sú poškodené a či sú pripojenia bezpečne upevnené. Nedovoľte, aby na hadice spadli ťažké predmety. Silný náraz môže spôsobiť interné poškodenie a môže viesť k predčasnemu narušeniu hadice.
- Studený vzduch smerujte mimo rúk.
- Vždy, keď sa používajú univerzálne skrúcané spojky (spojky s čeľuštami), musia sa namontovať poistné kolíky a na zabezpečenie proti novej poruche spojenia medzi nástrojmi a hadicou alebo medzi hadicami sa musia použiť bezpečnostné káble.
- Umiestňovacie nástroje NEDVÍHAJTE držaním za hadicu. Vždy používajte rukoväť umiestňovacieho nástroja.
- Vetracie otvory sa nesmú zablokováť ani zakryť.
- Nečistoty a cudzie látky držte v bezpečnej vzdialenosti od hydraulického systému nástroja, keďže v opačnom prípade by došlo k poruche nástroja.

Zásada spoločnosti STANLEY Engineered Fastening podlieha nepretržitému vývoju a zdokonaľovaniu produktov a vyhradujeme si právo zmeniť technické údaje akéhokoľvek produktu bez predchádzajúceho oznámenia.

2. BEZPEČNOSŤ

2.1 BEZPEČNOSTNÉ POKYNY

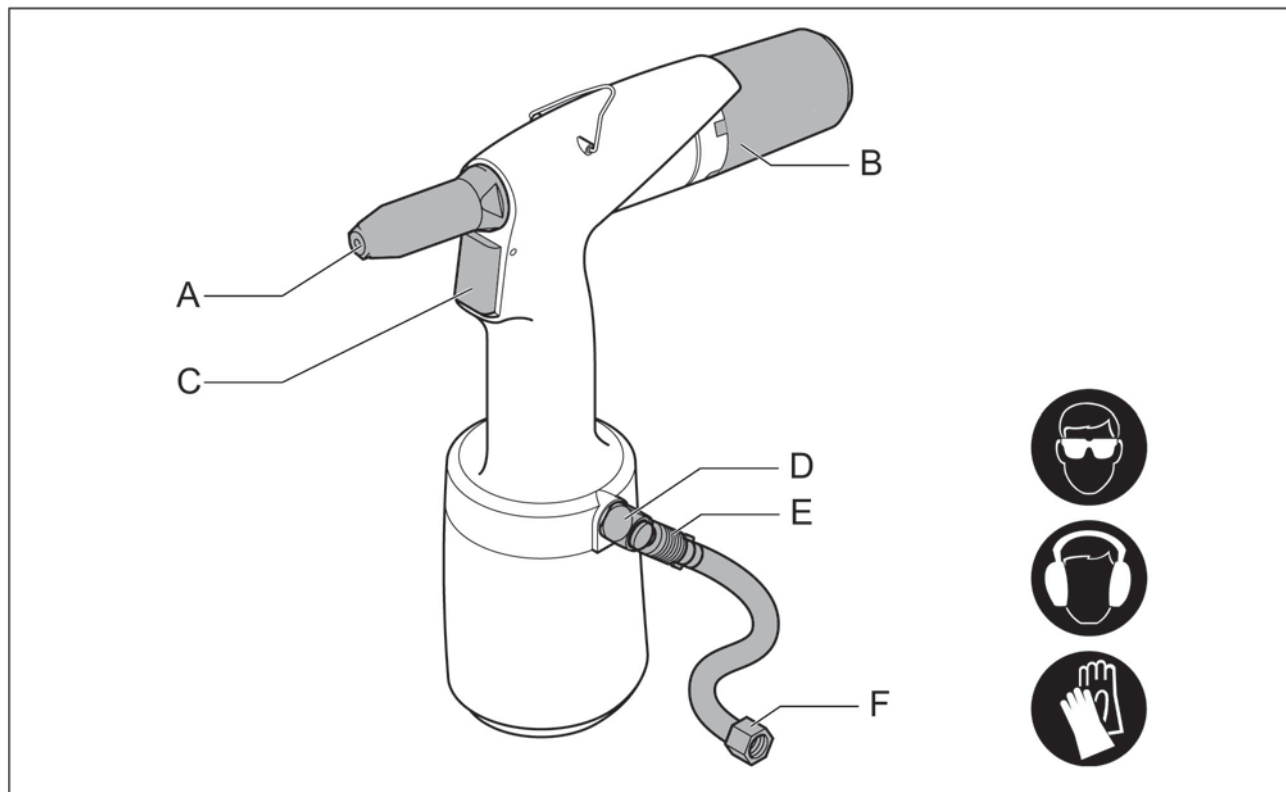

A Diel ústia/predná objímka

B Zberný priestor trňov

C Aktivátor

D Bezpečnostný ventil

E Uzatvárací ventil prívodu vzduchu

F Vzduchová prípojka

2.2 OSOBY

- Používajte ochranné okuliare. Týka sa to aj osôb v bezprostrednom okolí.
- Ak hladina zvuku presiahne úroveň 85 dB (A), používajte ochranu sluchu.
- Používajte ochranné rukavice, niektoré slepé nity sa môžu veľmi zahrievať na niektorých miestach.
- Pri pripájaní stlačeného vzduchu udržiavajte prsty v prednej časti.
- Nepozerajte sa priamo do nástroja (spredú a zozadu).
- Nikdy nemierte náradím na osoby.

2.3 PRACOVNÉ PROSTREDIE

- Pracovné prostredie udržiavajte čisté a upratané.
- Používajte suchý, filtrovaný a antikoročný vzduch mazaný olejom. Ak nie je dostupný, nalejte trikrát denne 0,1 ml (približne 5 kvapiek) antikoročného mazacieho oleja do vzduchovej prípojky nástroja.
- Pracujte v prostredí bez mrazu.
- Pripojenie k náradiu je G $\frac{1}{4}$ ". Pripájacia vsuvka nie je súčasťou dodávky. Poskytnite vhodné riešenie z vašej strany.



Nastavte konštantný tlak vzduchu na hodnotu 5 – 7 barov (maximálne 7 barov).

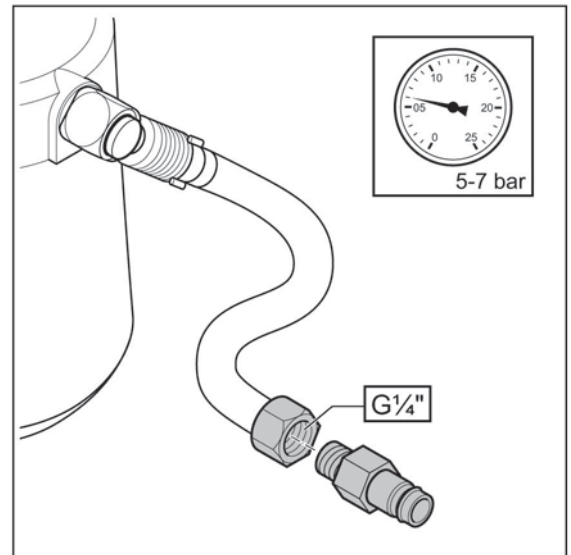

2.4 NÁRADIE



Nikdy nepoužívajte náradie,

- ak chýba diel ústia/predná objímka (A);
- ak zberný priestor trníov (B) nebol umiestnený.
- Pred pripojením tlaku vzduchu skontrolujte, či náradie nie je poškodené.
- Udržiavajte náradie v optimálnom stave.
- Ak náradie nepoužívate, vypnite uzatvárací ventil (C).
- Pri odpájaní sa uistite, že ohybná pripájacia hadica (D) je bez tlaku.
- Náradie žiadnym spôsobom neupravujte.
- Používajte zariadenie len na primerané účely.

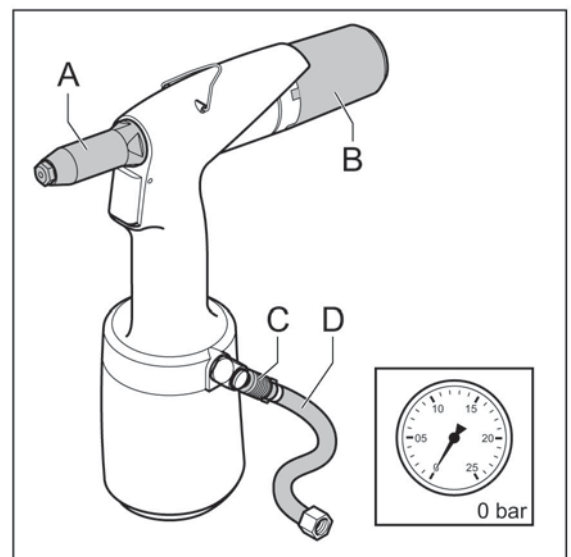

2.5 DÁTUMOVÝ KÓD

Toto je miesto, dátumového kódu (A) na náradí.

2.6 TYPOVÁ IDENTIFIKÁCIA

Toto je miesto pre typovú identifikáciu (A) náradia.

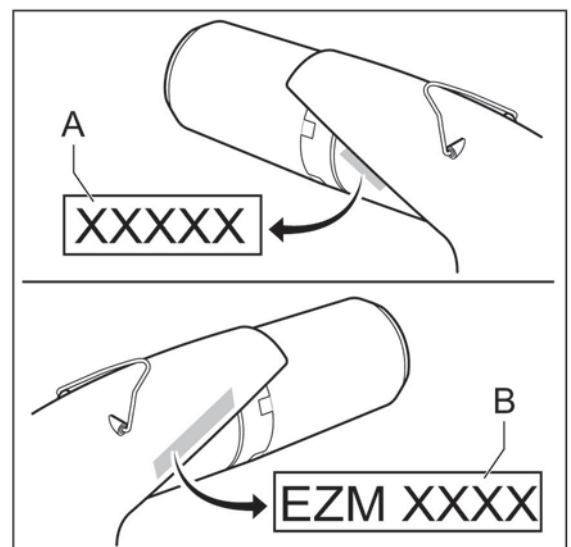

3. HLAVNÉ KOMPONENTY

3.1 KOMPONENTY

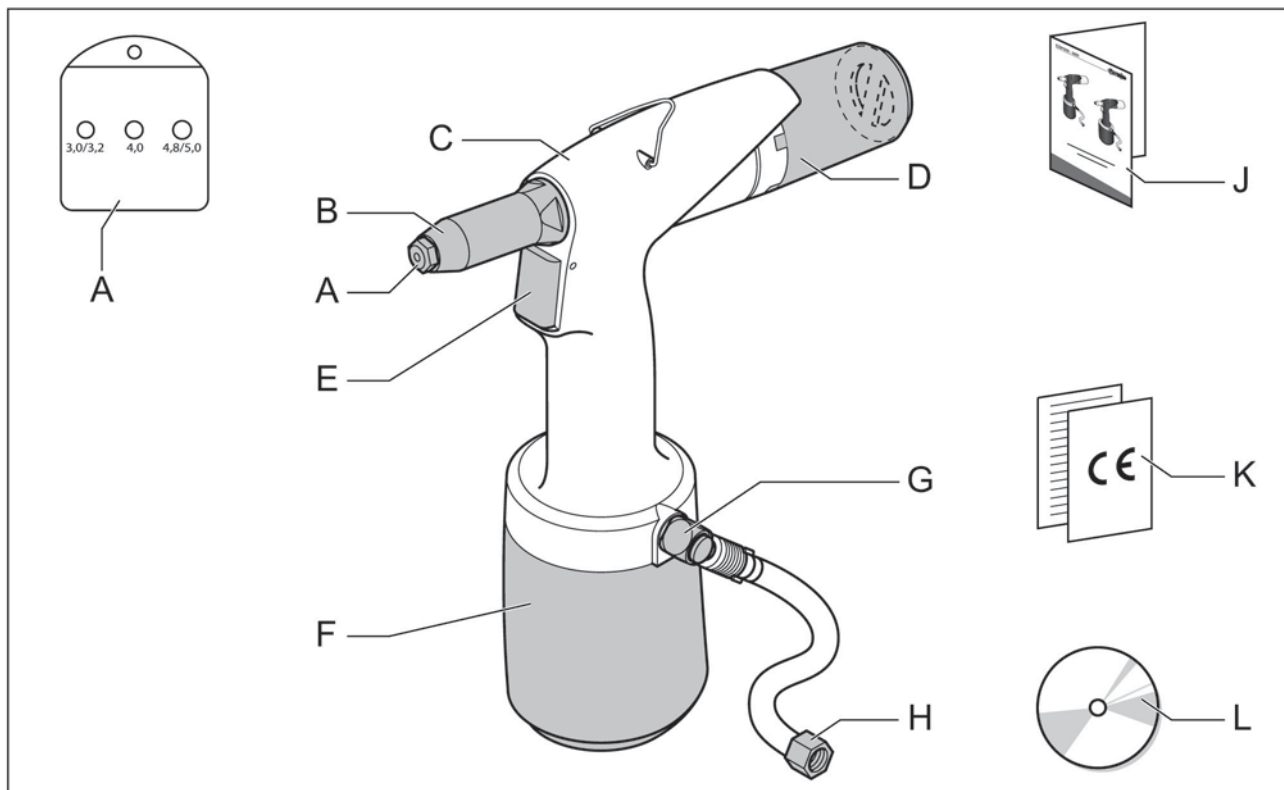

A Diely ústia**

B Predná objímka

C Hydraulické teleso

D Zberný priestor trňov

E Aktivátor

F Pneumatické teleso

G Bezpečnostný ventil

H Vzduchová prípojka

J Manuál

K CE a záručný formulár

L CD s návodom v rôznych jazykoch

3.2 DIELY ÚSTIA

Dodaná krabica obsahuje rôzne diely ústia.

** EZM 1000: 3,0 – 5,0 mm

** EZM 2000: 4,0 – 6,4 mm

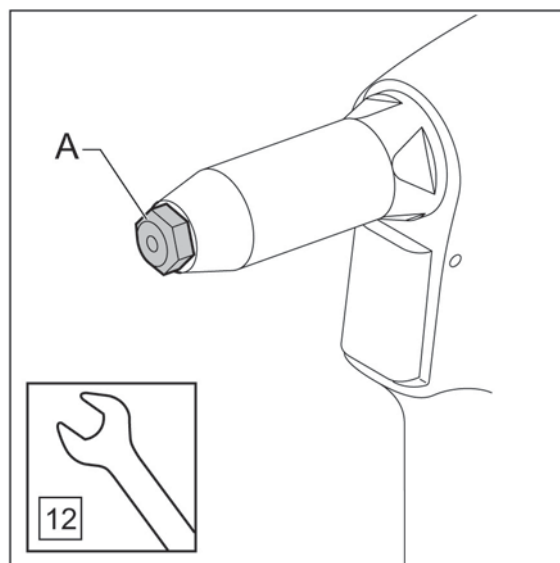

4. PREVÁDZKA

4.1 OVLÁDACIE PRVKY

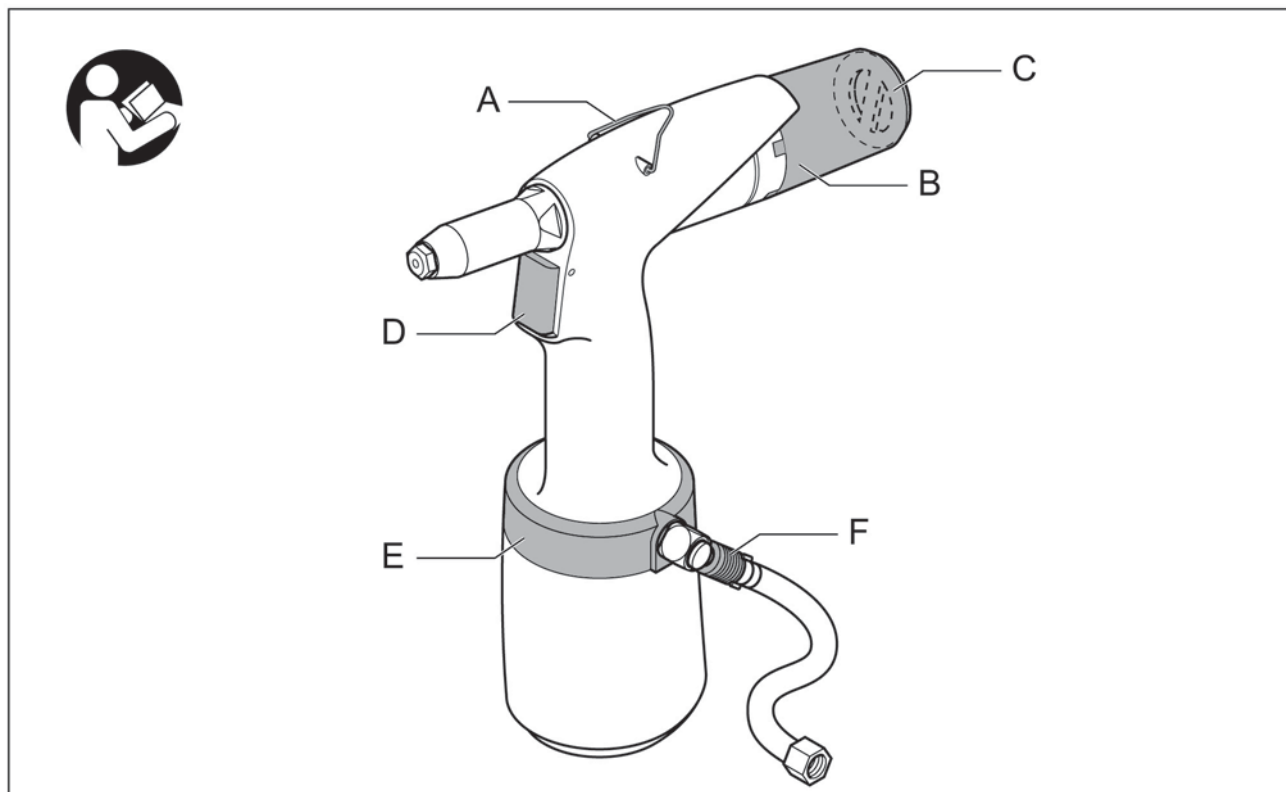

A Konzola

B Zberný priestor trňov

C Výstup vzduchu

D Aktivátor

E 360° otočná jednotka prívodu vzduchu

F Uzatvárací ventil prívodu vzduchu

4.2 ZBERNÝ PRIESTOR TRŇOV

Účelom zberného priestoru trŇov je zhromaždiť zvyšok trŇov. Zberný priestor sa môže umiestniť do troch polôh.

- A Poloha/odstránenie.
- B Uzamknutie – bez extrakcie. Naklonením náradia sa zabezpečí, že trŇ skončí v zbernom priestore.
- C Uzamknutie – s extrakciou. Zvyšok trŇa sa automaticky vháňa do zberného priestoru.

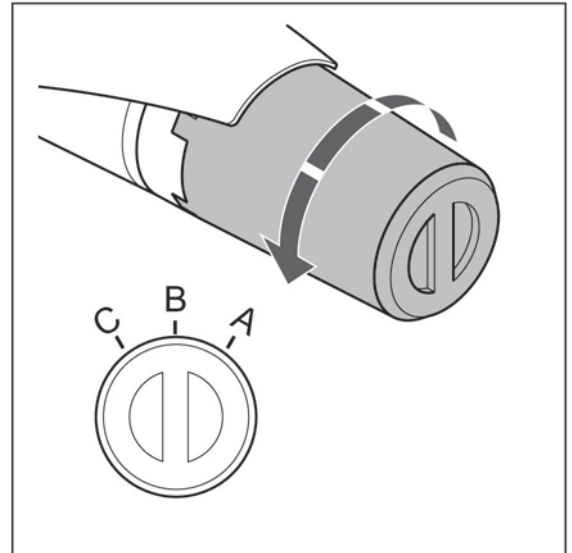

4.3 OTOČNÝ VÝSTUP VZDUCHU

Unikajúci prúd vzduchu sa môže nastaviť otočným výstupom vzduchu (A) tak, aby osoby pociťovali minimálne nepohodlie počas práce.



Neodstraňujte tento výstup vzduchu zo zberného priestoru trŇov.

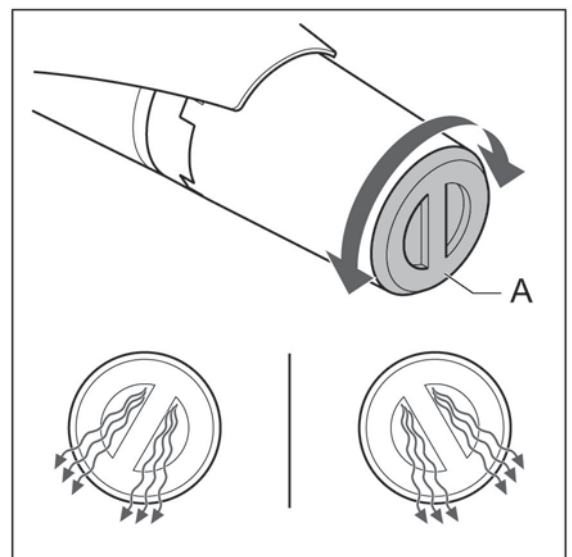

4.4 360° OTOČNÁ JEDNOTKA PRÍVODU VZDUCHU

Keď vzduchová hadica (A) spôsobuje nepohodlie počas práce, vypnite uzatvárací ventil (B). Následne sa 360° otočná jednotka (C) môže otočiť do akejkoľvek požadovanej polohy.

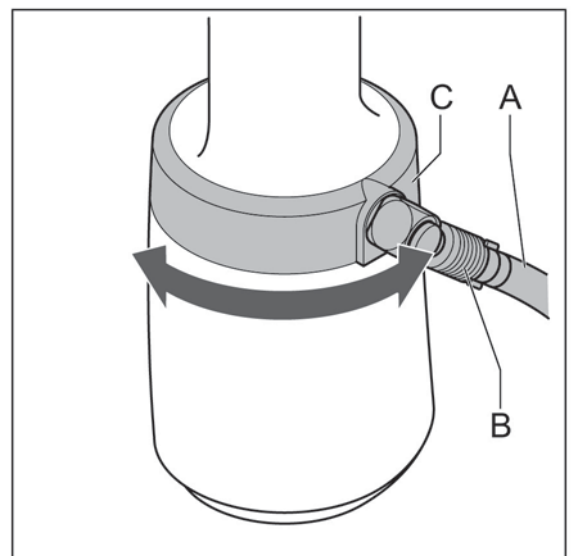

5. POUŽITIE

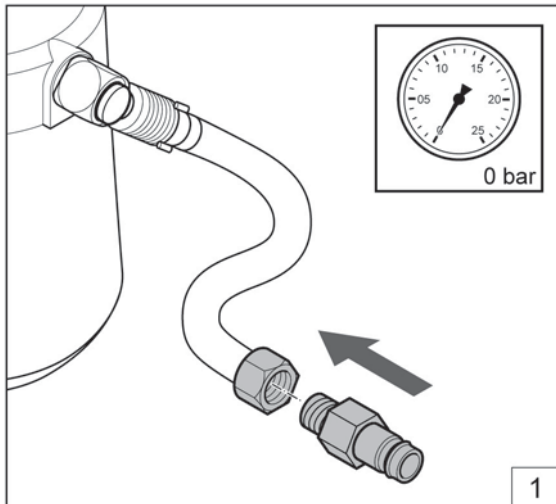

Umiestnite vsuvku (G1/4").

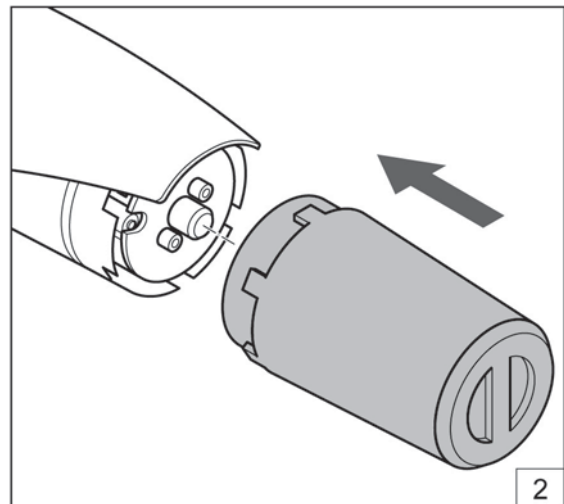

Umiestnite zberný priestor trňov.

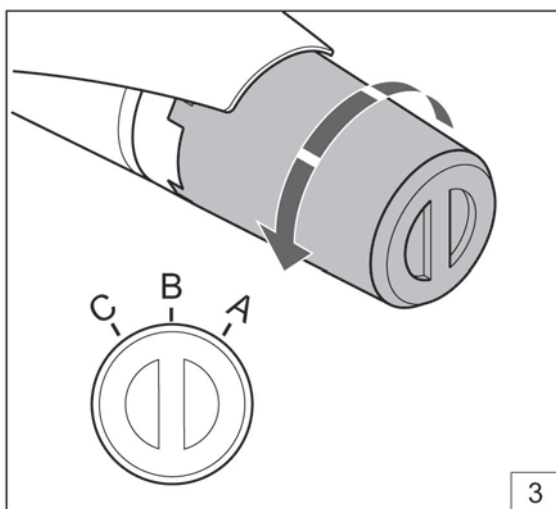

Nastavte zberný priestor trňov (pozrite časť 4.2).

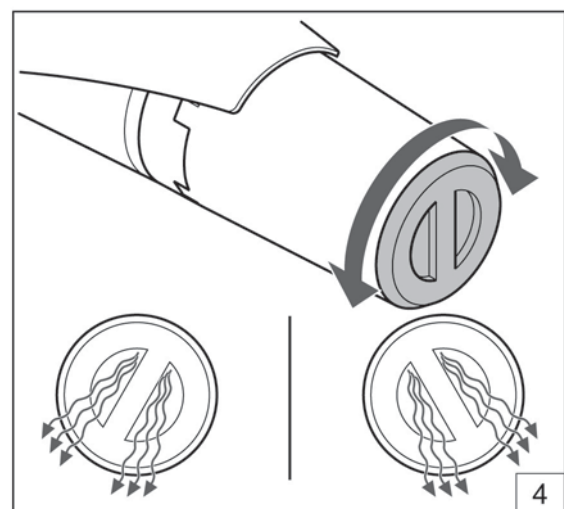

Nastavte otočný výstup vzduchu (pozrite časť 4.3).

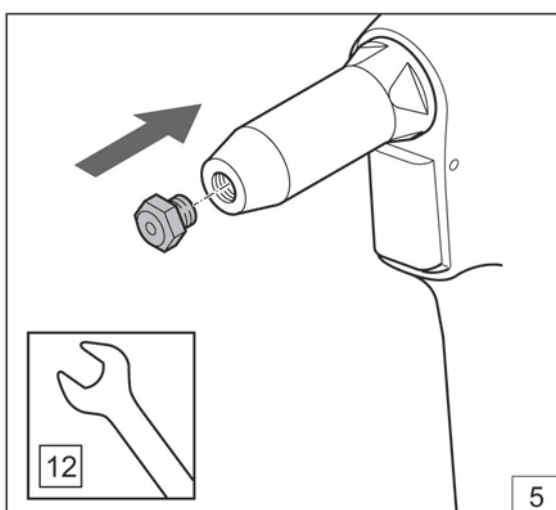

Upevnite správny diel ústia.

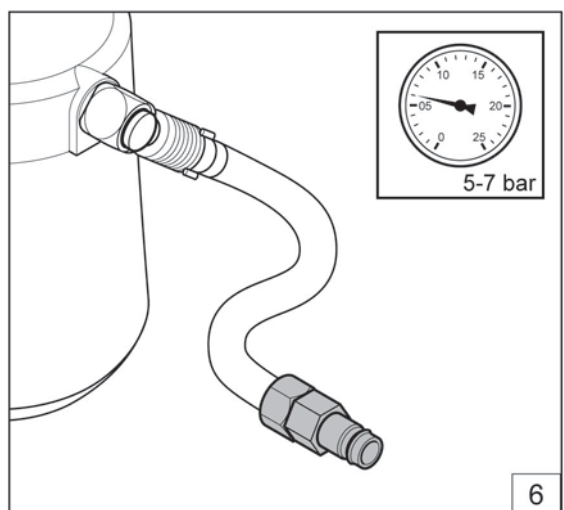

Nastavte správny tlak vzduchu (pozrite časť 2.3).

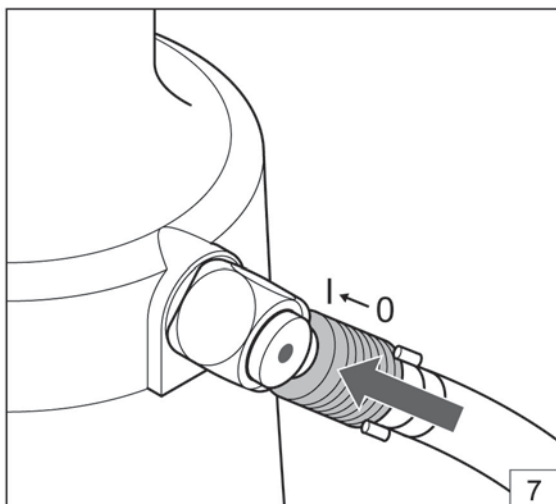

Zapnite uzatvárací ventil.

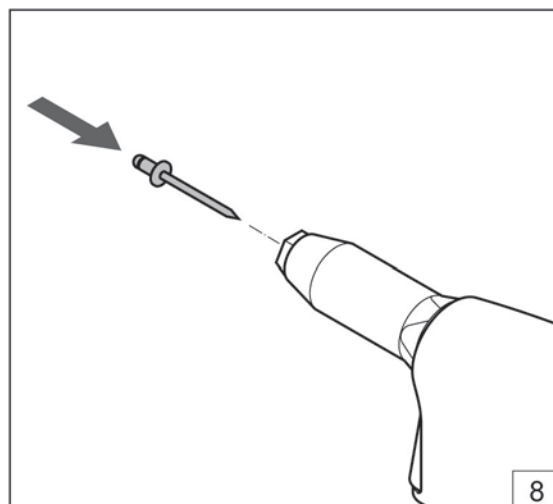

Umiestnite slepý nit.

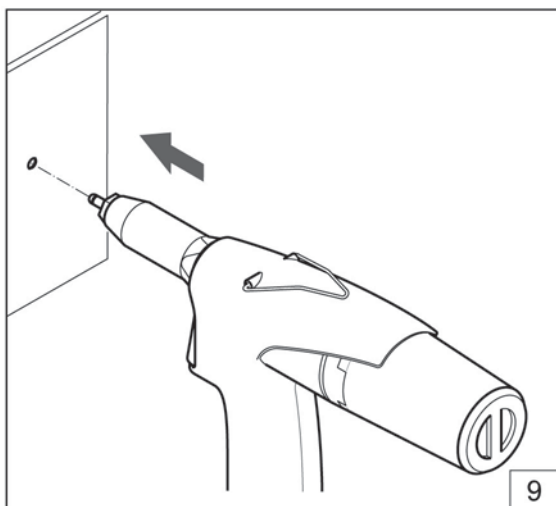

Umiestnite náradie.

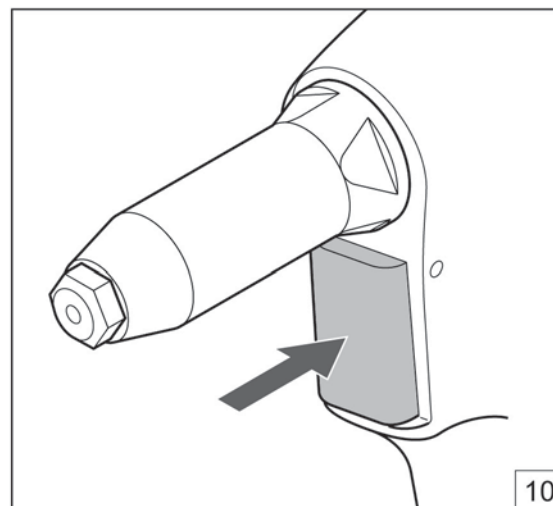

Stlačte aktivátor.

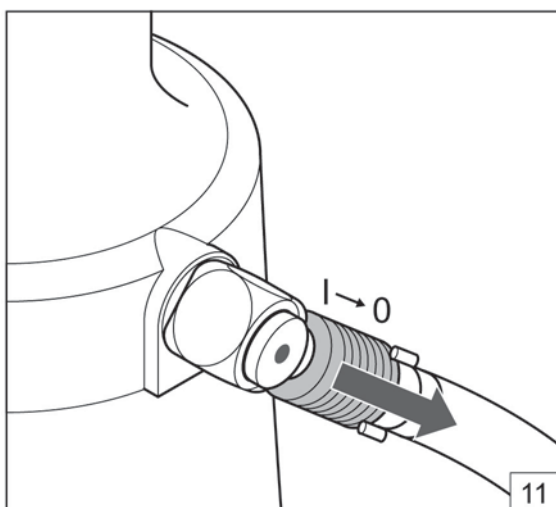

Vypnite uzatvárací ventil.

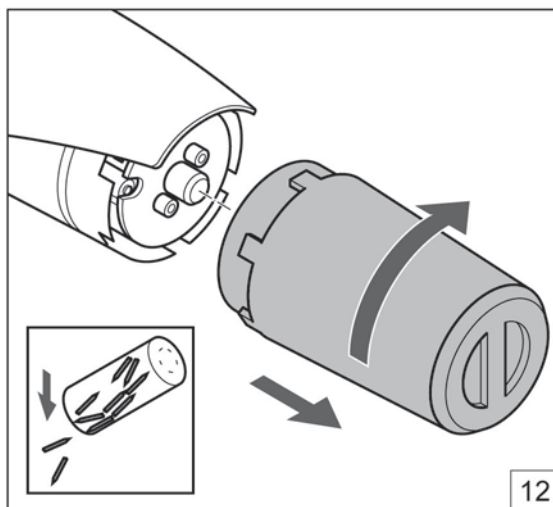

Po použití vyprázdnite zberný priestor trňov.

6. ÚDRŽBA



Používajte ochranné okuliare



Používajte ochranu sluchu



Používajte ochranné rukavice

6.1 PREDNÁ OBJÍMKA

Vypnite uzatvárací ventil (A) a odpojte prívod vzduchu (B).

- Odstráňte prednú objímku (A).
- Dbajte na O-krúžok (B).



Vzduchovou pištoľou vyčistite vnútorný priestor.

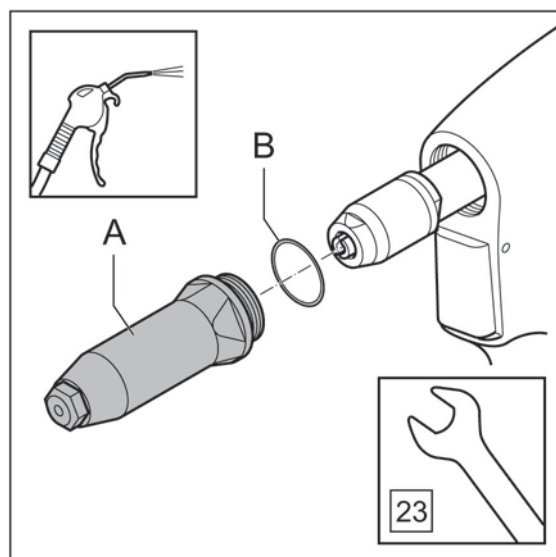
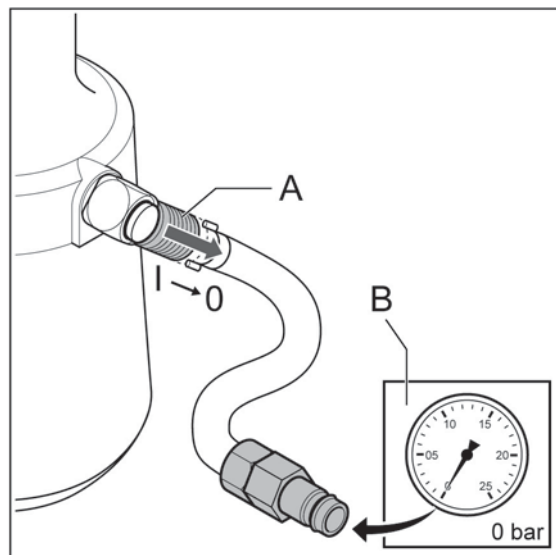

6.2 UPÍNACIE ČELUSTE

Odstráňte prednú objímku, pozrite časť 6.1.

Odstráňte upínaciu objímku (A) a teflónový krúžok (B), 2 upínacie čeluste (C) a posunovač čelustí (D).

Vyčistite upínacie čeluste a posunovač čelustí alebo ich vymeňte.



Zabezpečte, aby skrutkovač neskĺzol z poistnej matice (E). To by mohlo poškodiť hydraulickú piestnu tyč (F).



Montáž sa vykonáva v opačnom poradí.



Pri montáži jemne nastriekajte vnútorný priestor upínacej objímky teflónovým sprejom.



Uistite sa, že sa poistná matica nachádza v rozsahu 19 – 20 mm od hydraulického telesa.

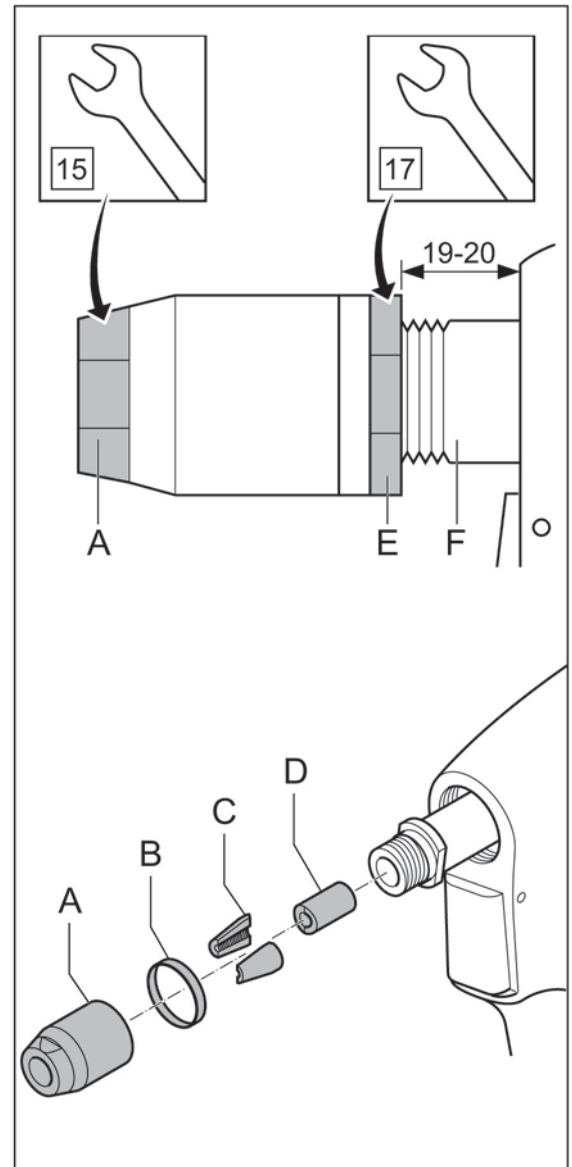

7. RIEŠENIE PROBLÉMOV

Problém	Príčina	Nápravná činnosť
Náradie nefunguje	Náradie nebolo pripojené k vzduchovej prípojke Uzatvárací ventil prívodu vzduchu je stále zatvorený Tlak vzduchu je nedostatočný	Pripojte náradie k vzduchovej prípojke Otvorte uzatvárací ventil prívodu vzduchu Použite správny tlak vzduchu 5 – 7 barov
Z bezpečnostného ventilu vychádza vzduch	Tlak vzduchu je príliš vysoký	Použite správny tlak vzduchu 5 – 7 barov
Neexistuje žiadna alebo je nedostatočná extrakcia	Extrakcia nebola zapnutá Tlak vzduchu je nedostatočný Zberný priestor trňov je plný Náradie zablokovali zvyšky trňov	Skontrolujte polohu zberného priestoru trňov Použite správny tlak vzduchu 5 – 7 barov Vyprázdnite zberný priestor trňov Odstráňte zvyšky trňov
Aktivátor nefunguje	Tlak vzduchu je nedostatočný	Použite správny tlak vzduchu 5 – 7 barov
Slepý nit nie je možné nasadiť na diel ústia	Bol namontovaný nesprávny diel ústia Náradie zablokovali zvyšky trňov	Upevnite správny diel ústia Odstráňte zvyšky trňov
Slepý nit nie je správne nastavený	Znečistené alebo opotrebované upínacie čeluste Tlak vzduchu je nedostatočný Výkon náradia bol prekročený	Vyčistite alebo vymeňte upínacie čeluste Použite správny tlak vzduchu Použite správne náradie
Zvyšok trňov sa neuvolňuje z dielu ústia	Bol namontovaný nesprávny diel ústia Náradie zablokovali zvyšky trňov	Upevnite správny diel ústia Odstráňte zvyšky trňov
Počas nastavovania sa nitovací trň nezlomí	Tlak vzduchu je nedostatočný Výkon náradia bol prekročený	Použite správny tlak vzduchu Použite správne náradie
Zvyšok trňov sa neodvádza do zberného priestoru trňov	Bol namontovaný nesprávny diel ústia Náradie zablokovali zvyšky trňov Zberný priestor trňov je plný	Upevnite správny diel ústia Odstráňte zvyšky trňov Vyprázdnite zberný priestor trňov
Jednotku prívodu vzduchu nemožno otáčať o 360°	Náradie je stále pod tlakom vzduchu	Zatvorte uzatvárací ventil prívodu vzduchu a odtlakujte náradie zapnutím extrakcie alebo stlačením aktivátora
Náradie nepracuje správne a konzistentne		Kontaktujte servisné stredisko

8. TECHNICKÉ ÚDAJE

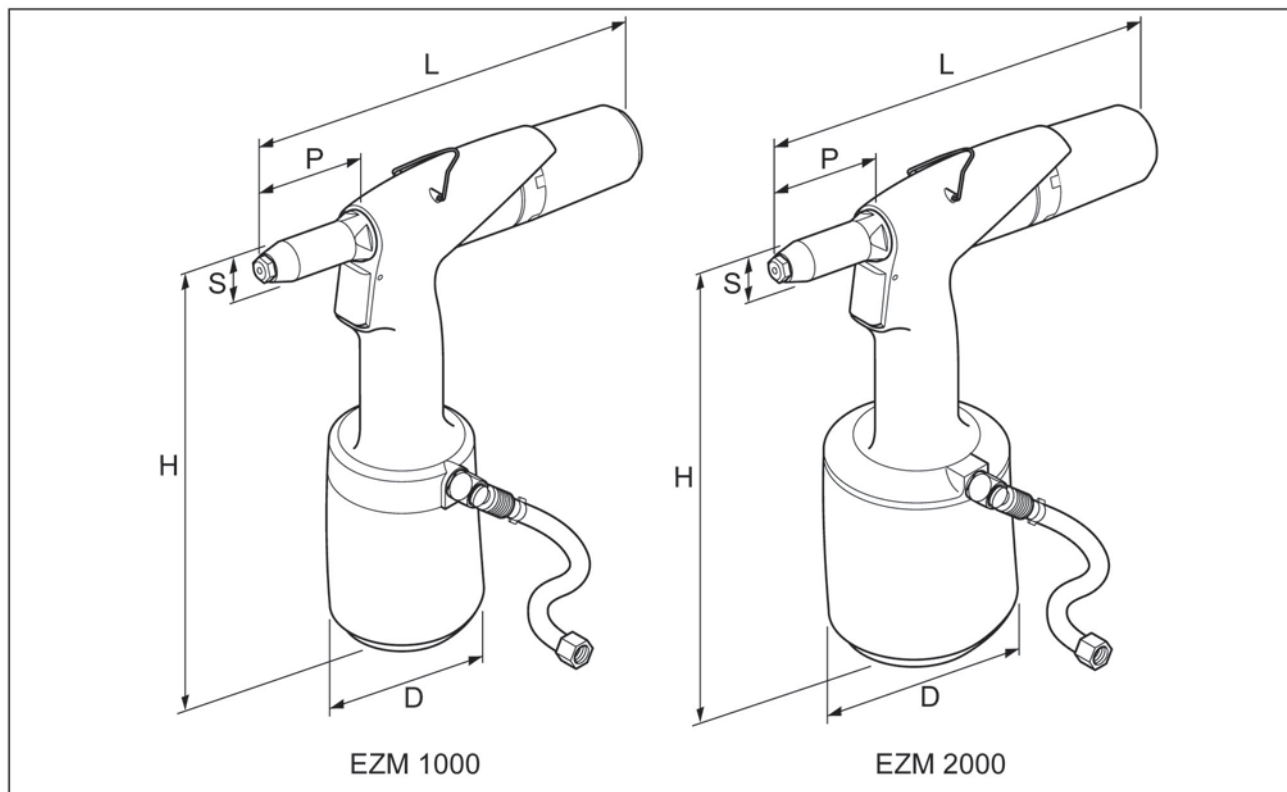

	EZM 1000	EZM 2000
H	264 mm	275 mm
L	272 mm	272 mm
ø D	102 mm	125 mm
P	70 mm	70 mm
ø S	23 mm	23 mm
Hmotnosť	1,25 kg	1,65 kg
Tlak vzduchu	5 – 7 barov	5 – 7 barov
Ťažná sila (6 barov)	7,3 kN	12,5 kN
Spotreba vzduchu (na zdvih)	1,5l	2,0l
Záber	17 mm	21 mm
Výkon (štandardný slepý nit)	ø 3,0 – 5,0 mm (nehrdzavejúca ocel)	ø 4,0 – 6,4 mm (nehrdzavejúca ocel)

9. ES VYHLÁSENIE O ZHODE

My,
Rivet Factory Group s. r. o.
 Lannova 2061/8
 110 00 Praha 1, Nové Město,
 na svoju vlastnú zodpovednosť vyhlasujeme, že produkt:

Popis: HYDRO-PNEUMATICKÉ NITOVACIE NÁRADIE
Model: EZM1000, EZM2000

na ktoré sa vzťahuje toto vyhlásenie, dosahuje zhodu s nasledujúcimi harmonizovanými normami:

Bezpečnosť:
Smernica o strojových zariadeniach ČSN EN ISO 11148-1:2015

Technická dokumentácia je zostavená v súlade s Prílohou 1, oddiel 1.7.4.1, nasledujúcej normy: 2006/42/ES
 Smernica o strojových zariadeniach (vykonávací predpis 2008 č. 1597 – (bezpečnostné) nariadenia o dodávkach strojových zariadení).

Podpísaný uskutočňuje toto vyhlásenie v mene spoločnosti Rivet Factory Group

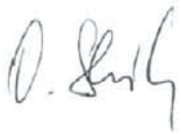

Bc. Ondřej Slezák, CEO
 Rivet Factory Group s. r. o.
 Lannova 2061/8
 110 00 Praha 1, Nové Město

Miesto vystavenia: Drtinovo náměstí 171, 547 01 Náchod, Česká republika
Dátum vystavenia: 11. 6. 2021

Podpísaný je zodpovedný za vytvorenie technického súboru pre produkty predávané v Európskej únii a vykonáva toto prehlásenie v mene spoločnosti STANLEY Engineered Fastening.

Matthias Appel
Vedúci tímu pre technickú dokumentáciu
 Stanley Engineered Fastening, Tucker GmbH, Max-Eyth-Str.1,
 35394 Gießen, Nemecko



Toto strojové zariadenie je v súlade so
 smernicou o strojových zariadeniach 2006/42/ES



10. PREHLÁSENIE O ZHODE VO VB

My,
Rivet Factory Group s. r. o.
Lannova 2061/8
110 00 Praha 1, Nové Město
na svoju vlastnú zodpovednosť vyhlasujeme, že produkt:

Popis: HYDRO-PNEUMATICKÉ NITOVACIE NÁRADIE

Model: EZM1000, EZM2000

na ktorý sa vzťahuje toto vyhlásenie, dosahuje zhodu s nasledujúcimi určenými normami:

Bezpečnosť:

(Bezpečnostné) nariadenia pri dodávke strojov 2008 S.I. 2008/1597 (v znení neskorších predpisov):

Určené normy ČSN EN ISO 11148-1:2015

Technická dokumentácia sa zostavila v súlade s (bezpečnostnými) nariadeniami pri dodávke strojov 2008, S.I. 2008/1597 (v znení neskorších predpisov).

Podpísaný uskutočňuje toto vyhlásenie v mene spoločnosti Rivet Factory Group

Bc. Ondřej Slezák, CEO
Rivet Factory Group s. r. o.
Lannova 2061/8
110 00 Praha 1, Nové Město

Miesto vystavenia: Drtinovo náměstí 171, 547 01 Náchod, Česká republika

Dátum vystavenia: 11. 6. 2021

Podpísaný je zodpovedný za vytvorenie technického súboru pre produkty predávané v Spojenom kráľovstve a vykonáva toto prehlásenie v mene spoločnosti Stanley Engineered Fastening.

A. K. Seewraj

Director of Engineering, Spojené kráľovstvo

Avdel UK Limited, Stanley House, Works Road, Letchworth Garden City, Hertfordshire,
SG6 1JY SPOJENÉ KRÁĽOVSTVO



Toto strojové zariadenie je v súlade so
Predpisy o dodávkach strojových zariadení (bezpečnosť) z roku 2008,
S.I. 2008/1597 (v znení neskorších predpisov)

©2021 STANLEY Black & Decker
Vse pravice pridržane.

Brez predhodnega pisnega dovoljenja STANLEY Engineered Fastening, informacij, ki so navedene v tem gradivu, ni dovoljeno reproducirati niti jih javno objavljati na kakršni koli način in preko nobenih sredstev (elektronsko ali mehansko). Te informacije so osnovane na podatkih, znanih v trenutku predstavitve tega izdelka. STANLEY Engineered Fastening izvaja politiko nenehnih izboljšav izdelkov, zato so slednji lahko predmet sprememb. Informacije, ki so navedene, se nanašajo na izdelke, ki jih dobavlja STANLEY Engineered Fastening. Zato STANLEY Engineered Fastening ne more biti odgovorno za kakršno koli škodo, ki nastane zaradi odstopanj od prvotnih specifikacij izdelka.

Informacije so zbrane in zasnovane z največjo možno skrbnostjo. Vsekakor pa STANLEY Engineered Fastening ne sprejema nobene odgovornosti v zvezi z vsemi napakami v informacijah in tudi ne odgovarja za tovrstne posledice. STANLEY Engineered Fastening ne odgovarja za škodo, ki izhaja iz dejanj tretjih oseb. Delovna imena, trgovska imena, registrirane blagovne znamke itd., ki jih uporablja Stanley Engineered Fastening, ne bi smeli obravnavati kot prosto dostopne, vendar je treba, v skladu z zakonodajo s področja zaščite blagovnih znamk, slednje obravnavati z odgovornostjo.

VSEBINA

1. VARNOSTNE DEFINICIJE	2
1.1 SPLOŠNA VARNOSTNA PRAVILA	2
1.2 NEVARNOST IZVRŽENIH DELCEV	2
1.3 NEVARNOSTI MED DELOVANJEM	3
1.4 NEVARNOSTI PRI PONAVLJAJOČIH SE GIBIH	3
1.5 NEVARNOSTI PRI UPORABI DODATNE OPREME	3
1.6 NEVARNOSTI NA DELOVNEM MESTU	3
1.7 NEVARNOSTI ZARADI HRUPA	3
1.8 NEVARNOSTI ZARADI TRESLJAJEV	4
1.9 DODATNA VARNOSTNA NAVODILA ZA PNEVMATSKA ELEKTRIČNA ORODJA	4
2. VARNOST	5
2.1 VARNOSTNA NAVODILA	5
2.2 OSEBJE	5
2.3 DELOVNO OKOLJE	6
2.4 ORODJA	6
2.5 DATUMSKA KODA	6
2.6 IDENTIFIKACIJA TIPA	6
3. GLAVNI SESTAVNI DELI	7
3.1 SESTAVNI DELI	7
3.2 NOS	7
4. DELOVANJE	8
4.1 ELEMENTI UPRAVLJANJA	8
4.2 ZBIRALNIK ODPADNIH TRNOV	9
4.3 VRTLJIVI ODVOD ZRAKA	9
4.4 360° VRTLJIVA OSKRBNENA ENOTA	9
5. UPORABA	10
6. VZDRŽEVANJE	12
6.1 SPREDNJI TULEC	12
6.2 VPENJALNE ČELJUSTI	13
7. ODPRAVLJANJE MOTENJ	14
8. TEHNIČNI PODATKI	15
9. IZJAVA ES O SKLADNOSTI	16
10. IZJAVA O SKLADNOSTI ZA ZDRUŽENO KRALJESTVO	17



Ta priročnik za uporabo mora prebrati vsaka oseba, ki namešča ali uporablja orodje, pri čemer je obvezno upoštevati naslednje varnostne predpise.



Med uporabo orodja vedno nosite zaščito za oči, odporno proti udarcem. Stopnjo zahtevane zaščite je treba oceniti pred vsako uporabo.



Uporaba orodja lahko izpostavi upravljavčeve roke nevarnostim, vključno z drobljenjem, udarcem, rezom, odrgninam in vročini. Za zaščito rok nosite primerne rokavice.



Zaščito sluha uporabljajte v skladu z delodajalčevimi navodili in kot jo zahtevajo predpisi o zaščiti zdravja in varnosti na delovnem mestu.

1. VARNOSTNE DEFINICIJE

Definicije spodaj opisujejo stopnjo resnosti sleherne opozorilne besede. Preberite navodila in bodite pozorni na te simbole.

⚠ NEVARNOST: Prikazuje neposredno nevarno situacijo, ki bo povzročila smrt ali resno poškodbo, če je ne preprečite.

⚠ OPOZORILO: Prikazuje potencialno nevarno situacijo, ki lahko, povzroči smrt ali hude telesne poškodbe, če je ne preprečite.

⚠ PREVIDNOST: Pomeni morebitno nevarno situacijo, ki bi lahko povzročila manjšo ali srednje hudo poškodbo, če je ne preprečite.

⚠ POZOR: Uporaba brez opozorilnega simbola prikazuje morebitno nevarno situacijo, ki lahko povzroči materialno škodo, če se ji ne izognete.

Nepravilna uporaba ali vzdrževanje tega izdelka lahko povzroči hude telesne poškodbe in materialno škodo. Pred uporabo opreme zato pazljivo preberite ter razumite vsa opozorila in navodila za uporabo. Zaradi zmanjševanja tveganja za požar, električni udar ali telesne poškodbe, je pri uporabi električnega orodja treba upoštevati osnovne varnostne ukrepe.

VSA OPOZORILA IN NAVODILA ZA UPORABO SHRANITE ZA KASNEJŠO UPORABO

1.1 SPLOŠNA VARNOSTNA PRAVILA

- Za zaščito pred nevarnostmi preberite in razumite varnostna navodila pred nameščanjem uporabo, popraviljem vzdrževanjem, menjave opreme na orodju ali, ko delate v njegovi bližini. Napake lahko povzročijo hude telesne poškodbe.
- Orodje sme namestiti, nastavljeni ali uporabljati le kvalificirani in usposobljeni upravljavec.
- Orodje za slepe zakovice STANLEY Engineered Fastening nikoli ne uporabljajte za nepredvidena opravila.
- Uporabite le dele, pritrdila in dodatke, ki jih priporoča proizvajalec.
- NE spreminjajte orodja. Spremembe lahko zmanjšajo učinkovitost varnostnih ukrepov in povečajo tveganje za upravljavca. Vsaka predelava orodja, ki jo izvede uporabnik je v celoti njegova odgovornost, hkrati pa tovrstno dejanje izniči vse veljavne garancije.
- Ne zavržite varnostnih navodil, dajte jih upravljavcu.
- Ne uporabljajte orodja, če je poškodovano.
- Pred uporabo orodja preverite nastavitvev, pritrditev ali prosto gibanje premikajočih se delov, njihovo brezhibnost in druge pogoje, ki lahko vodijo do nevarnosti pri delu. Poškodbe naj, pred nadaljnjo uporabo orodja, odpravi ustrezno usposobljeni strokovnjak. Pred zagonom orodja z njega odstranite vse ključe in pripomočke za nastavljanje.
- V rednih časovnih razmikih je treba pregledati orodje in zagotoviti, da so podatki o zmogljivosti in oznake, ki jih zahteva ta del standarda ISO 11148, pravilno in čitljivo označene na orodju. Zaposleni/uporabniki morajo za nabavo nadomestnih označevalnih nalepk kontaktirati s proizvajalcem, če je treba.
- Poskrbite, da bo orodje vedno v varnem delovnem stanju, hkrati pa ga redno pregledujte glede morebitnih poškodb in delovanja. Orodje naj razstavlja le usposobljeno osebje. Orodja nikoli ne razstavljajte brez predhodne preučitve navodil za vzdrževanje.

1.2 NEVARNOST IZVRŽENIH DELCEV

- Pred vsakim vzdrževanjem, nastavljanjem, prilagajanjem ali odstranjevanjem sklopa nosu ali dodatne opreme odklopite cev za dovajanje zraka.
- Zavedajte se, da lahko napake pri obdelovancu ali opremi, tudi samega vstavljenega orodja povzročijo izstrelke z veliko hitrostjo.
- Med uporabo orodja vedno nosite zaščito za oči, odporno proti udarcem. Stopnjo zahtevane zaščite je treba oceniti pred vsako uporabo.
- Sočasno je treba oceniti tudi tveganje za druge ljudi v okolici.
- Zagotovite, da bo obdelovanec varno pritrjen.

- Preverite, ali je sredstvo za zaščito proti izstrelkom vijakov in/ali trnov nameščeno in deluje.
- NE uporabljajte orodja brez nameščenega zbiralnika odpadnih trnov.
- Opozorite okolico na možno sunkovito izmetavanje trnov iz sprednjega dela orodja.
- Orodja med uporabo NE usmerjajte proti ljudem.

1.3 NEVARNOSTI MED DELOVANJEM

- Uporaba orodja lahko izpostavi upravljavčeve roke nevarnostim, vključno z drobljenjem, udarcem, rezom, odrgninam in vročini. Za zaščito rok nosite primerne rokavice.
- Upravljavci in vzdrževalci morajo biti fizično zmožni, da obvladajo velikost, težo in moč orodja.
- Orodje držite pravilno, bodite pripravljeni na odzive ob običajnih ali nenadnih gibih in uporabljajte obe roki.
- Ročaje orodja ohranjajte suhe, čiste in brez olja ter masti.
- Med upravljanjem orodja ohranjajte ravnotežje telesa in stabilno stojo.
- Ob prekinitvi dovoda zraka sprostite napravo za zagon in ustavitev.
- Uporabljajte le maziva, ki jih je priporočil proizvajalec.
- Izogibajte se stiku s hidravlično tekočino. Če slučajno pride do stika, prizadeti del temeljito izperite z vodo ter tako zmanjšajte nevarnost za draženje kože.
- Varnostni listi za vsa hidravlična olja in maziva so na voljo na zahtevo pri vašem dobavitelju orodij.
- Izognite se neprimernemu položaju telesa, ker je za te položaje zelo verjetno, da se takrat ne boste sposobni odzvati na običajni ali nepričakovani premik orodja.
- Če je orodje pritrjeno na napravo za vzmetenje, zagotovite, da bo pritrnitev varna.
- Zavedajte se nevarnosti stiska, če nos orodja ni nameščen.
- NE uporabljajte orodja, ki ima odstranjeno ohišje nosu.
- Pred začetkom dela, morate imeti roke varno oddaljene od aktivnega dela orodja.
- Med prenašanjem orodja, prsta nikoli ne držite na sprožilnem stikalu, kajti slednjega bi lahko po nesreči aktivirali ter povzročili poškodbe.
- Pazite, da vam orodje NE pade na tla oz. ne uporabljajte ga namesto kladiva.
- Poskrbite, da odpadni trni zakovic ne bodo povzročali nevarnosti.
- Zbiralnik odpadnih trnov je treba izprazniti, ko je polno do približno polovice.

1.4 NEVARNOSTI PRI PONAVLJAJOČIH SE GIBIH

- Ob uporabi orodja bo upravljavec morda občutil neudobje v dlaneh, rokah, ramenih, vratu ali drugih delih telesa.
- Med uporabo orodja mora upravljavec zavzeti udobni položaj telesa in ohranjati stabilno stojo ter se izogibati nevarnim ali neuravnoteženim položajem telesa. Upravljavac mora spreminjati držo med dolgimi nalogami, to lahko pomaga, da se izogne neudobju in utrujenosti.
- Če upravljavec začuti znake, kot so trajno ali ponavljajoče se neudobje, bolečino, kljuvanje, zbadanje, odrevenelost, pekoči občutek ali okornost, potem teh znakov ne sme prezreti. Sporočiti jih mora delodajalcu in se posvetovati z zdravnikom.

1.5 NEVARNOSTI PRI UPORABI DODATNE OPREME

- Odklopite orodje z dovoda zraka pred namestitvijo ali odstranitvijo sklopa nosu ali dodatne opreme.
- Uporabljajte samo velikosti in tipe dodatne opreme in potrošnega materiala, ki jih priporoča proizvajalec orodja, ne uporabljajte drugih tipov ali velikosti dodatne opreme oz. potrošnega materiala.

1.6 NEVARNOSTI NA DELOVNEM MESTU

- Zdrsi, spotiki in padci so najpogostejši vzroki za poškodbe na delovnem mestu. Zavedajte se, da so spolzka tla posledica uporabe orodja in nevarnost spotika povzročajo cevi za zrak ali hidravlične cevi.
- Bodite pozorni v neznanem okolju. Tam obstajajo skrite nevarnosti, kot so električni ali drugi oskrbovalni kabli.
- Orodje ni namenjeno za uporabo v potencialno eksplozivnem ozračju in ni izolirano proti stiku z električnim tokom.
- Prepričajte se, da v okolici ni električnih kablov, plinskih cevi itd., ki lahko povzročijo nevarnost, če jih poškodujete med uporabo orodja.
- Bodite primerno oblečeni. Ne nosite ohlapnih oblačil ali nakita. Ohranjajte lase, obleko in rokavice proč od premikajočih se delov opreme. Ohlapna oblačila, nakit ali dolgi lasje se lahko zapletejo v premikajoče se dele.
- Poskrbite, da odpadni trni zakovic ne bodo povzročali nevarnosti.

1.7 NEVARNOSTI ZARADI HRUPA

- Izpostavljenosti visoki ravni hrupa lahko povzroči trajno in nepopravljivo izgubo sluha in druge težave, kot so tinitus (zvonjenje, brnenje, žvižganje ali brenčanje v ušesih). Zato sta bistveni ocena tveganja in izvajanje ustreznega nadzora za ta tveganja.
- Ustrezni ukrepi za zmanjšanje tveganja lahko vključujejo materiale za blaženje, ki preprečujejo "zvonjenje" obdelovanca.
- Zaščito sluha uporabljajte v skladu z delodajalčevimi navodili in kot jo zahtevajo predpisi o zaščiti zdravja in varnosti na delovnem mestu.
- Da bi preprečili nepotrebno povečanje ravni hrupa, delajte z orodjem in vzdržujte orodje po priporočilih v teh navodilih.
- Med delom z orodjem zagotovite, da bo dušilec v zbiralcu odpadnih trnov nameščen in v brezhibnem stanju.

1.8 NEVARNOSTI ZARADI TRESLJAJEV

- Izpostavljenost tresljajem lahko povzroči poškodbe živcev in oskrbe s krvjo na dlaneh in rokah.
- Ko delate na hladnem, nosite topla delovna oblačila in poskrbite, da bodo dlani tople in suhe.
- Če začutite odrevenelost, zbadanje, bolečino ali postane koža na prstih in dlaneh bleda, prenehajte uporabljati orodje, povejte delodajalcu o teh pojavih in se posvetujte z zdravnikom.
- Kjer koli je mogoče, podprite težo orodja s stojalom, napenjalnikom ali izravnalnikom tresljajev, ker lahko tako lažje držite orodje, če je podprto.

1.9 DODATNA VARNOSTNA NAVODILA ZA PNEVMATSKA ELEKTRIČNA ORODJA

- Tlak zraka v dovodu zraka ne sme presežati 7 bar (100 psi).
- Zrak, ki je pod tlakom, lahko povzroči hude poškodbe.
- Vklapljenega orodja nikoli ne pustite brez nadzora. Ko orodja ne uporabljate ali pred zamenjavo dodatne opreme ali popravili odklopite cev za dovod zraka z orodja.
- Nikoli NE obračajte orodja tako, da bo odprtina za odvod zraka na zbiralniku odpadnih trnov obrnjena proti vam ali komurkoli drugemu. Nikoli ne usmerite curka zraka nase ali na ljudi v okolici.
- Cevi, ki zaradi tlaka opletajo, lahko povzročijo hude telesne poškodbe. Vedno preverite, ali cevi in priključki niso poškodovani oz. zrahljani.
- Pred uporabo orodja preverite brezhibnost zračnih cevi ter drugih povezav. Ne mečite težkih predmetov na cevi. Udarec cevi z ostrim predmetom lahko povzroči notranje poškodbe in privede do prezgodnje odpovedi cevi.
- Hladen zrak usmerite stran od rok.
- Kadar koli uporabljate univerzalne vrtljive sklopke (razcepne sklopke), morate namestiti zatiče za zapahnitev in uporabiti varovalni kabel za cevi, da bi zavarovali cev pred morebitnimi napakami priklopa cevi na orodje ali cevi na cev.
- Orodja nikoli NE dvigujte tako, da ga držite za cev. Za dvigovanje vedno uporabite ročaj.
- Odprtine za prezračevanje morajo biti vedno pretočne.
- Pazite, da v hidravlični sistem ne bo zašla umazanija in drugi tujki, ki bi lahko povzročili okvare.

Pri STANLEY Engineered Fastening smo izpostavljeni nenehnemu razvoju in izboljšavam orodij, zato si pridržujemo pravico do sprememb specifikacij kateregakoli izdelka, brez predhodnega obvestila.

2. VARNOST

2.1 VARNOSTNA NAVODILA

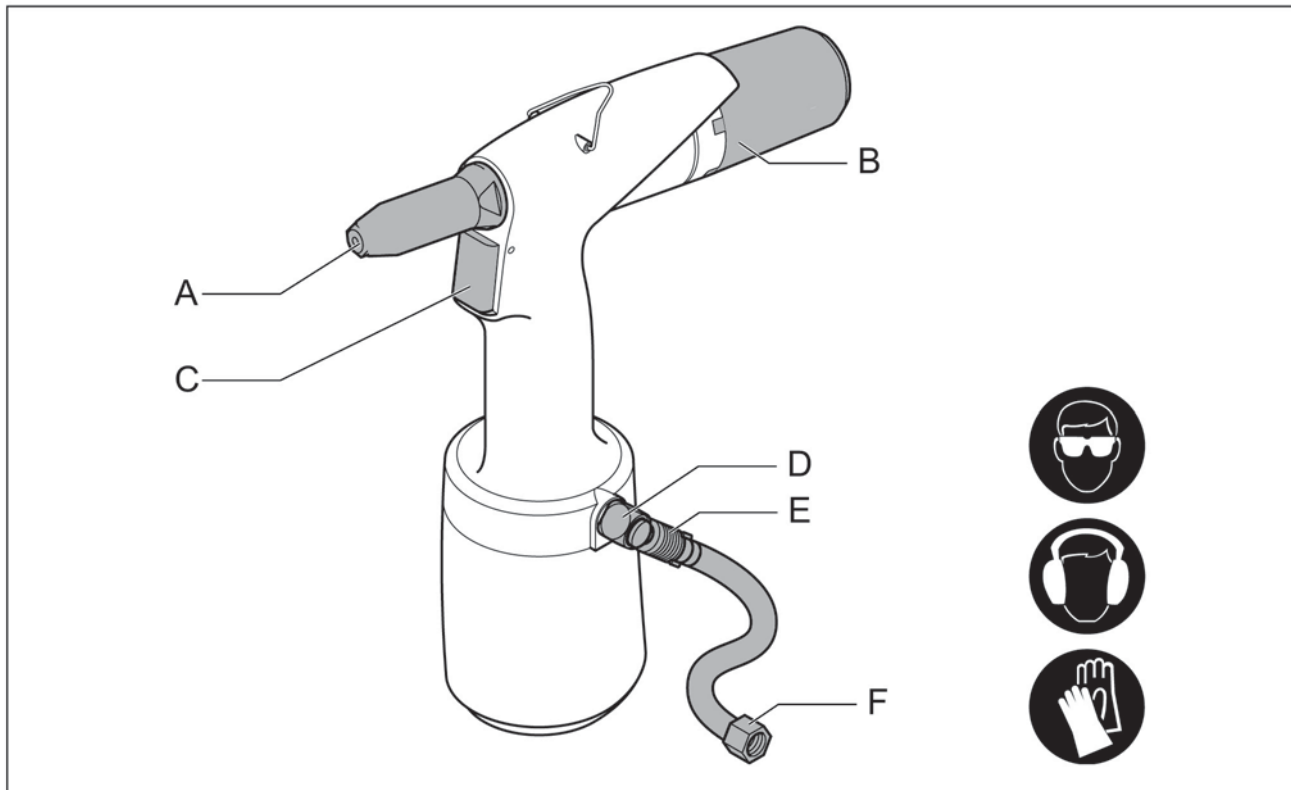

A Nos/sprednji tulec
 B Zbiralnik odpadnih trnov
 C Sprožilo

D Varnostni ventil
 E Zaporni ventil oskrbe z zrakom
 F Priključek za zrak

2.2 OSEBJE

- Nosite zaščitna očala. To velja tudi za osebe v neposredni okolici.
- Uporabite zaščito za sluh, če raven zvoka preseže 85 dB (A).
- Uporabljajte zaščitne rokavice, nekatere slepe zakovice se lahko ponekod zelo segrejejo.
- Pri priključevanju stisnjenega zraka držite prste stran.
- Ne glejte naravnost v orodje (spredaj in zadaj).
- Orodja nikoli ne usmerjajte proti osebam.

2.3 DELOVNO OKOLJE

- Poskrbite, da bo delovno okolje čisto in urejeno.
- Uporabljajte suh in filtriran zrak, ki je namazanim z antikoroziivnim oljem. Če ni na voljo, dajte 0,1 ml (približno 5 kapljic) mazalnega olja proti koroziji v zračni priključek orodja trikrat na dan.
- Delajte v okolju brez zmrzali.
- Priključek z orodjem je velik G $\frac{1}{4}$ ". Priključni nastavek ni priložen. Sami zagotovite ustrežno rešitev.



Nastavite stalen zračni tlak na 5–7 barov (največ 7 barov).

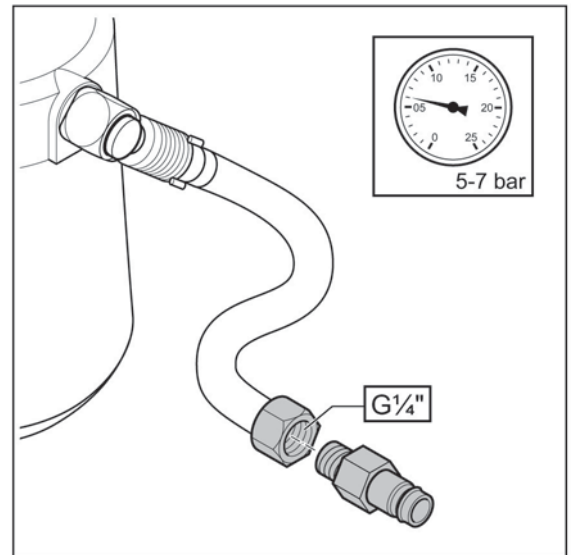

2.4 ORODJA



Nikoli ne uporabljajte orodij

- če manjka nos/sprednji tulec (A);
- kadar zbiralnik odpadnih trnov (B) ni nameščen

- Pred priključitvijo zračnega tlaka preverite orodje glede poškodb.
- Orodja naj bodo v optimalnem stanju.
- Ko orodja ne uporabljate, izklopite zaporni ventil (C).
- Prepričajte se, da fleksibilna priključna cev (D) med odklopom ni pod tlakom.
- Orodja ne predelujte na noben način.
- Napravo uporabljajte samo za ustrezne namene.

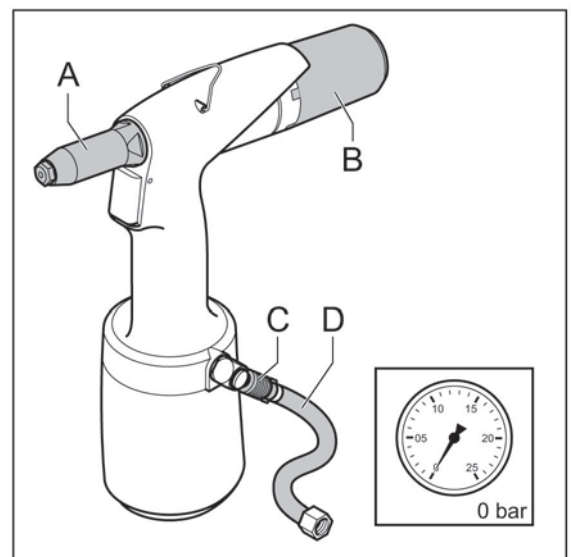

2.5 DATUMSKA KODA

To je mesto datumske kode (A) orodij.

2.6 IDENTIFIKACIJA TIPA

To je mesto identifikacije tipa (B) orodja.

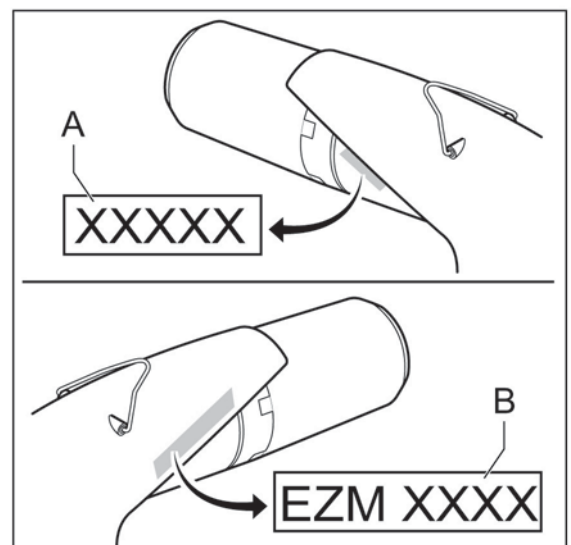

3. GLAVNI SESTAVNI DELI

3.1 SESTAVNI DELI

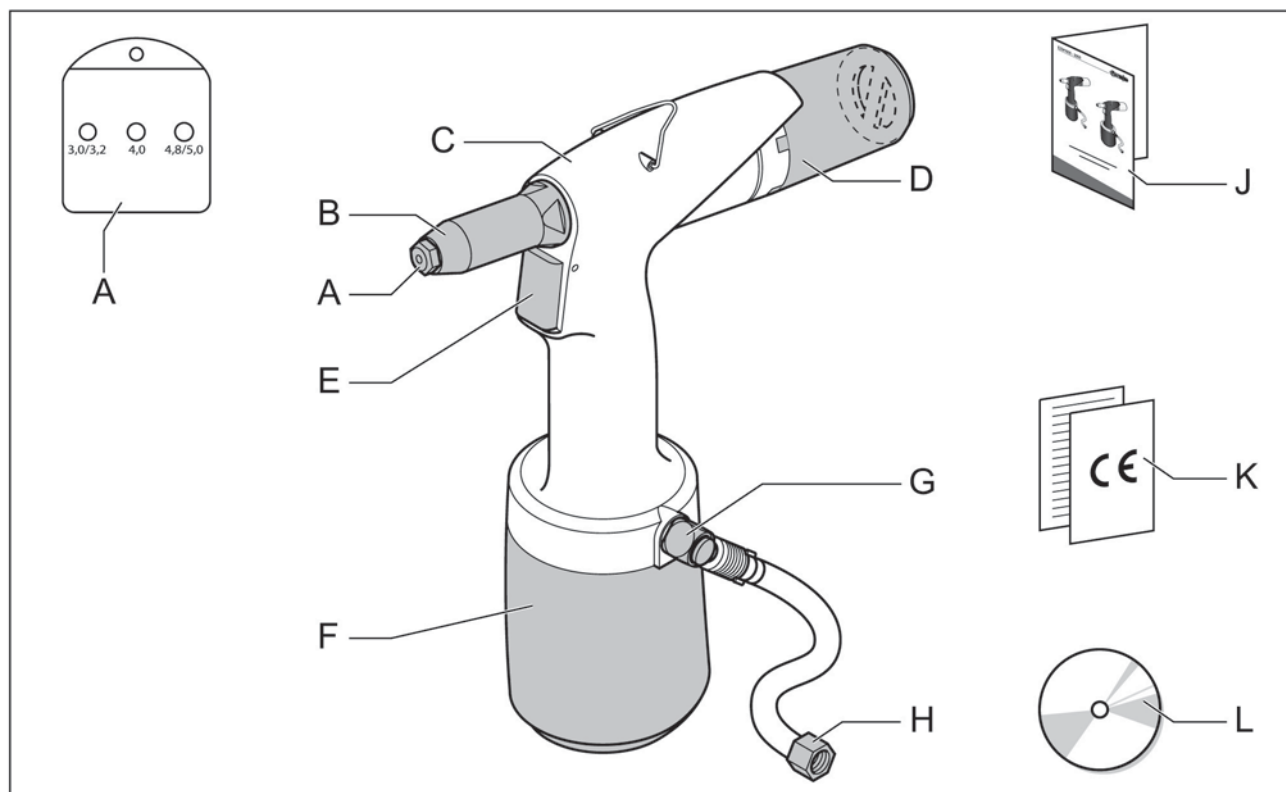

A Nos**

B Sprednji tulec

C Hidravlično telo

D Zbiralnik odpadnih trnov

E Sprožilo

F Pnevmatško telo

G Varnostni ventil

H Priključek za zrak

J Priročnik

K CE in garancijski obrazec

L Zgoščenska z navodili za uporabo v različnih jezikih

3.2 NOS

Dostavljena škatla vsebuje različne nose.

** EZM 1000: 3,0–5,0 mm

** EZM 2000: 4,0–6,4 mm

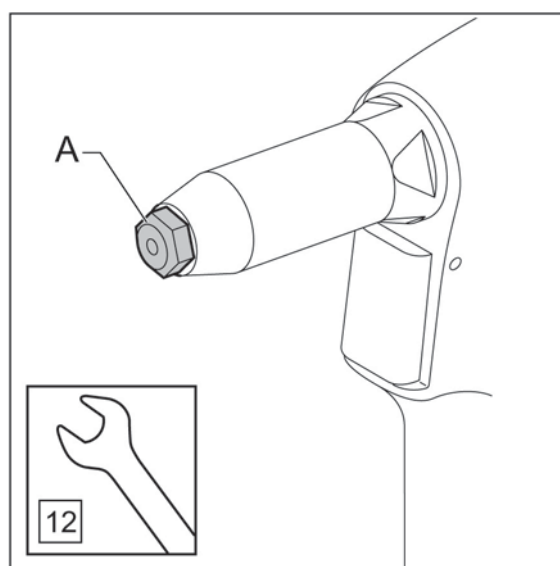

4. DELOVANJE

4.1 ELEMENTI UPRAVLJANJA

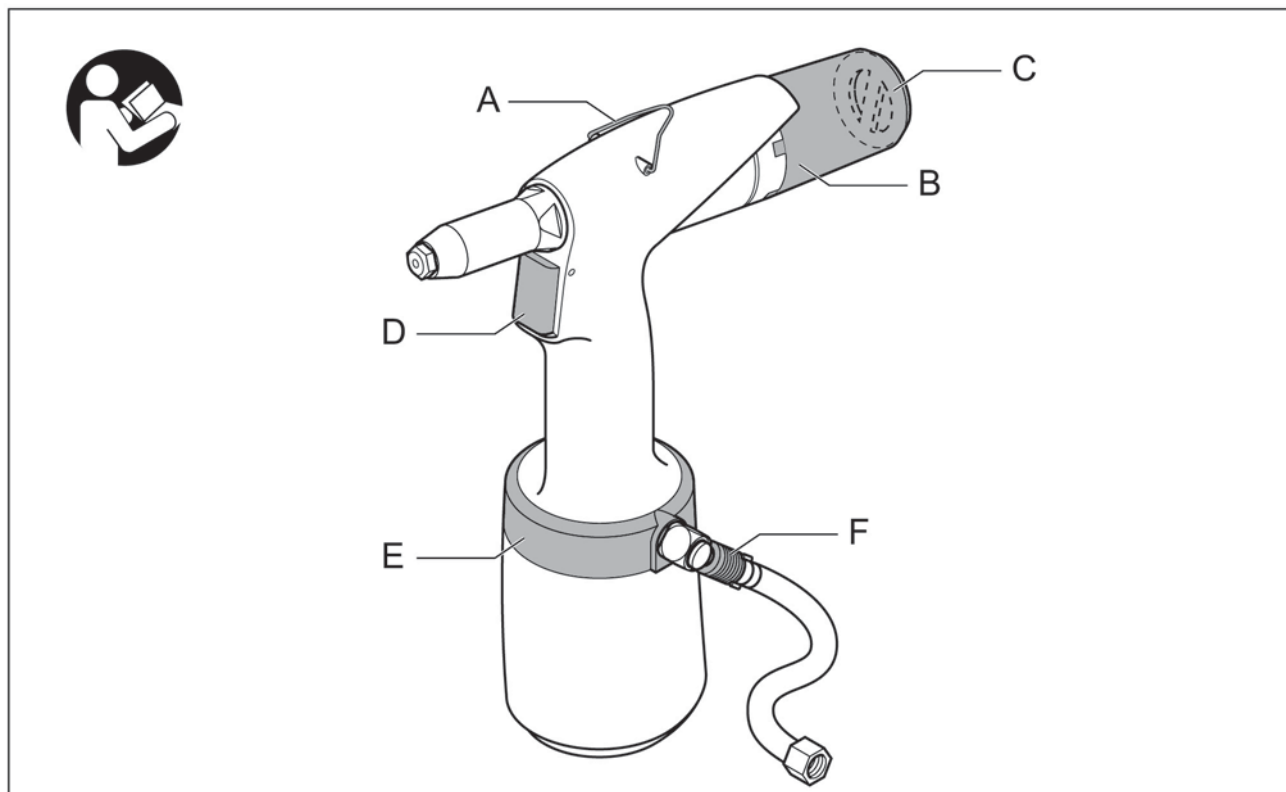

A Okvir

B Zbiralnik odpadnih trnov

C Odvod zraka

D Sprožilo

E 360° vrtljiva enot za oskrbo z zrakom

F Zaporni ventil oskrbe z zrakom

4.2 ZBIRALNIK ODPADNIH TRNOV

Namen zbiralnika odpadnih trnov je zbrati preostale trne. Zbiralnik lahko postavite v tri položaje.

- A Pozicioniranje/odstranitev.
- B Ključavnica – brez sesanja. Nagibanje orodja bo zagotovilo, da bo trn končal v zbiralniku.
- C Ključavnica – s sesanjem. Preostali trn se samodejno odpihne v zbiralnik.

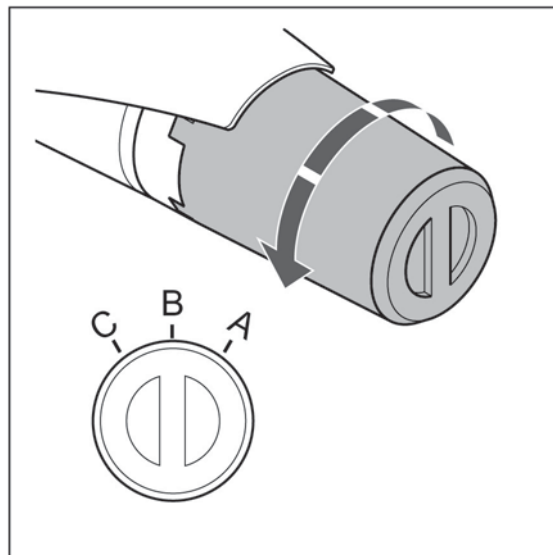

4.3 VRTLJIVI ODVOD ZRAKA

Iztekaški pretok zraka lahko nastavite z vrtljivim odvodom zraka (A) tako, da ljudje med delom občutijo najmanj nelagodja.



Tega odvoda zraka ne odstranjajte z zbiralnika odpadnih trnov.

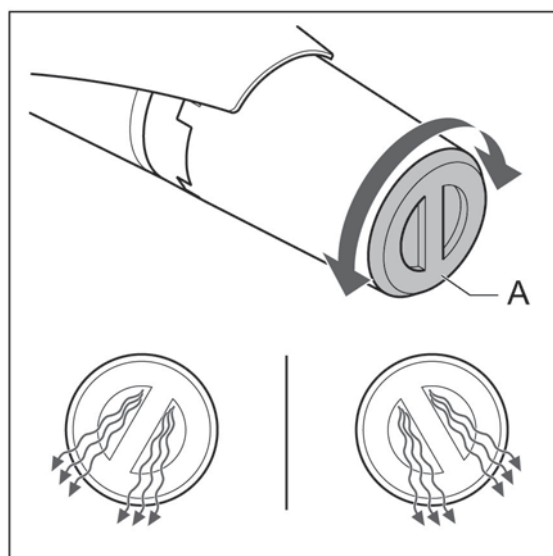

4.4 360° VRTLJIVA OSKRIBNA ENOTA

Če cev za zrak (A) med delom povzroči nelagodje, izklopite zaporni ventil (B). Po tem je lahko 360-stopinjska vrtljiva enota (C) obrnjena v poljuben želen položaj.

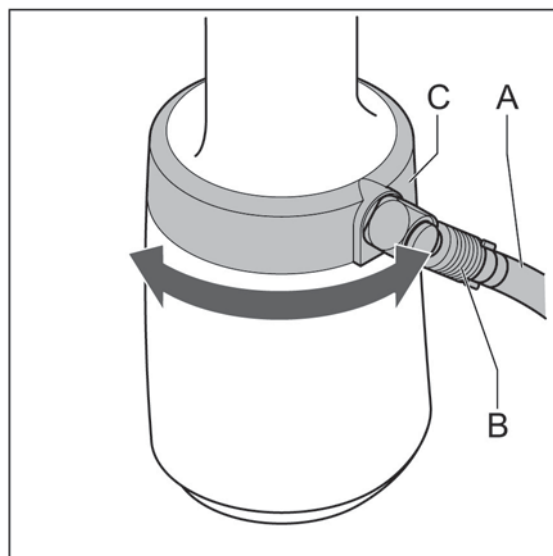

5. UPORABA

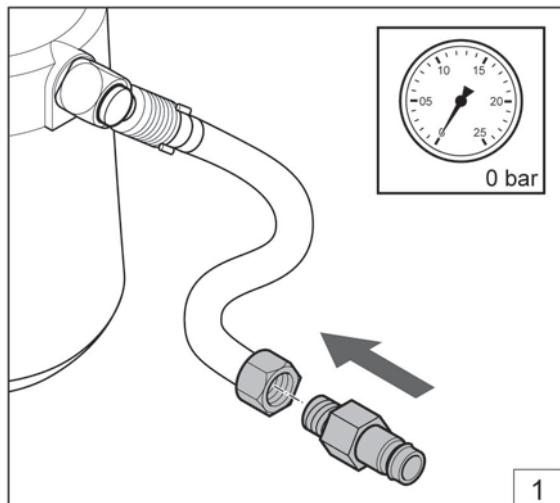

Namestite nastavek (G1/4").

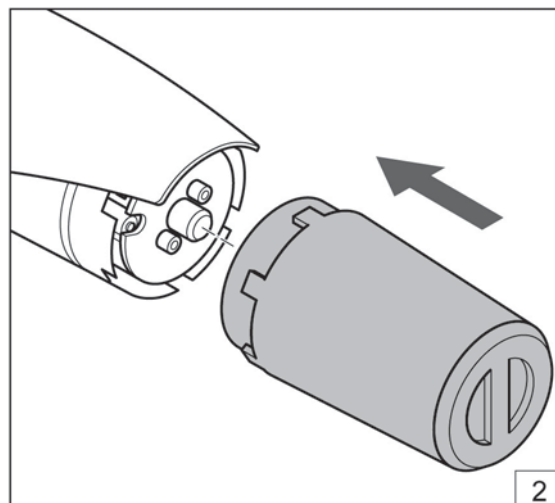

Namestite zbiralnik odpadnih trnov.

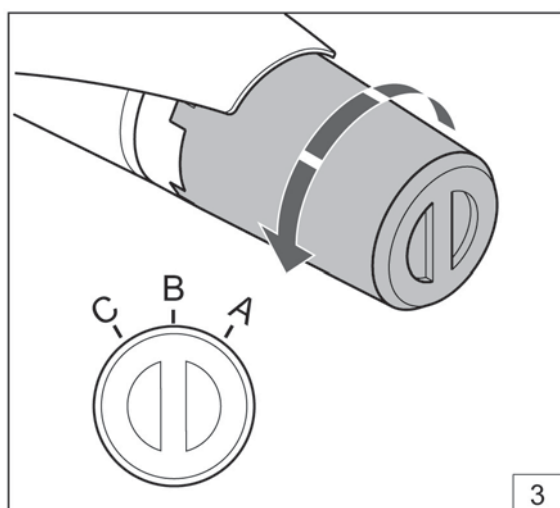

Nastavite zbiralnik odpadnih trnov (glejte 4.2).

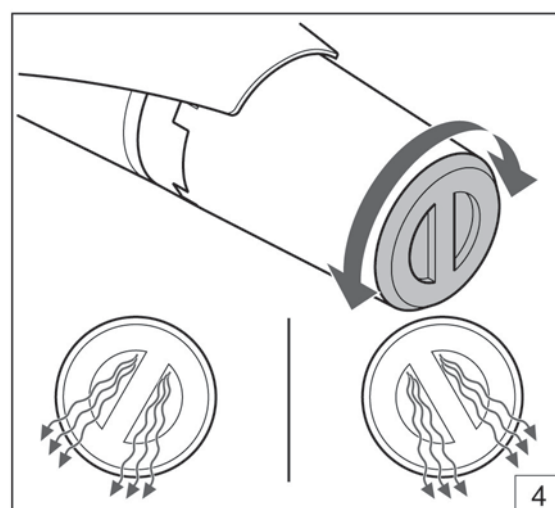

Nastavite vrtljivi odvod zraka (glejte 4.3).

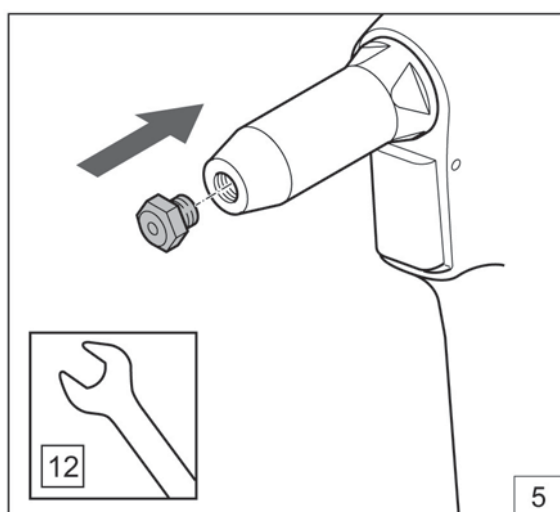

Namestite pravilen nos.

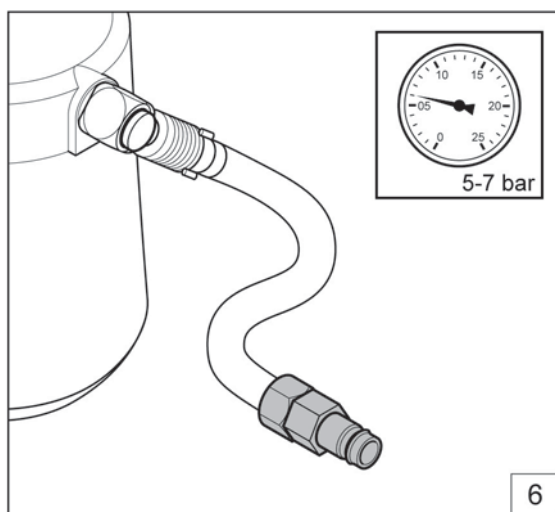

Nastavite pravilen zračni tlak (glejte 2.3).

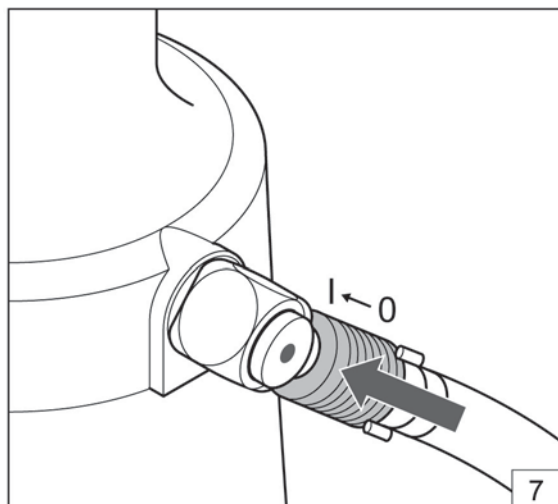

Vklopite zaporni ventil.

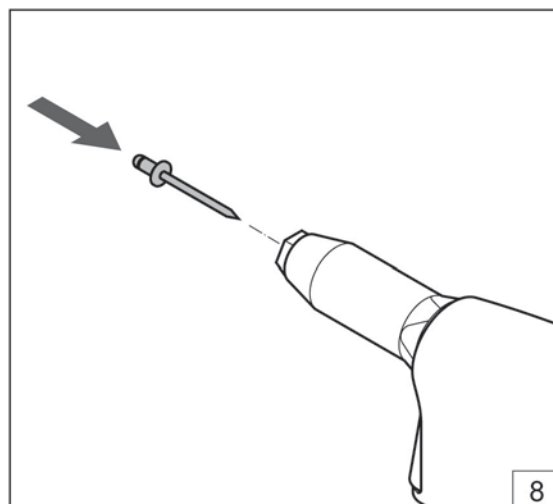

Namestite slepo zakovico.

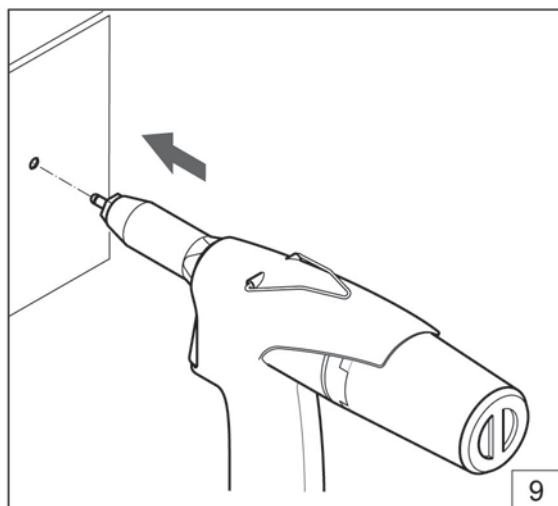

Namestite orodje.

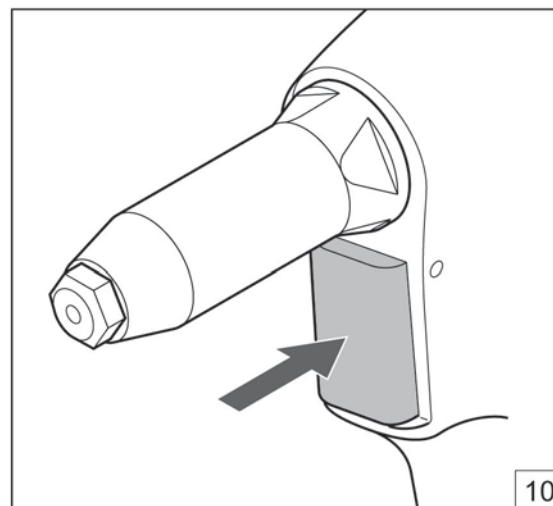

Pritisnete sprožilno stikalo.

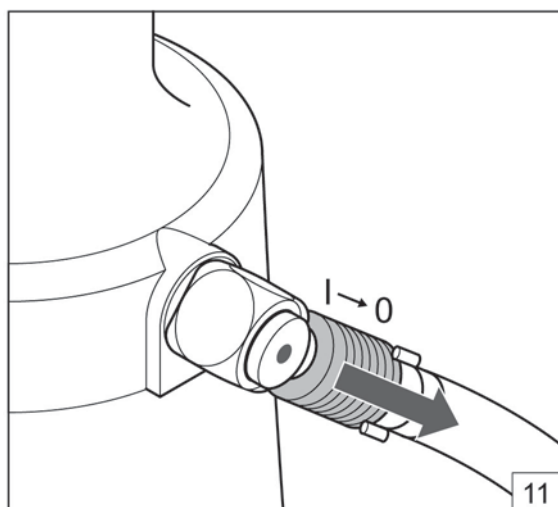

Izklopite zaporni ventil.

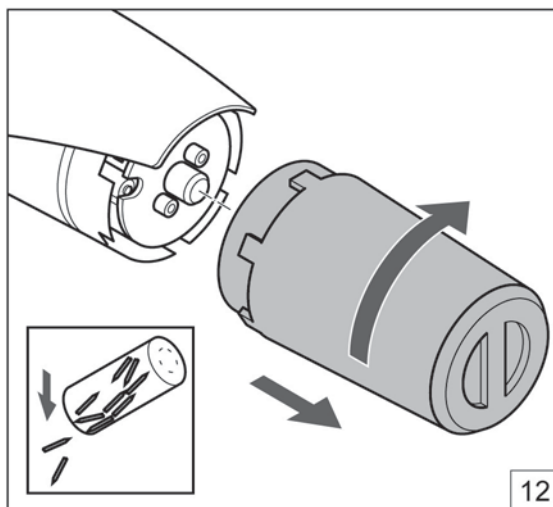

Po uporabi izpraznite zbiralnik odpadnih trnov.

6. VZDRŽEVANJE



Nosite zaščitna očala



Uporablajte zaščito sluha



Uporablajte zaščitne rokavice

6.1 SPREDNJITULEC

Izklopite zaporni ventil (A) in odklopite oskrbo z zrakom (B).

- Odstranite sprednji tulec (A).
- Bodite pozorni na o-obroč (B).



Notranjost očistite s pištolo za pihanje zraka.

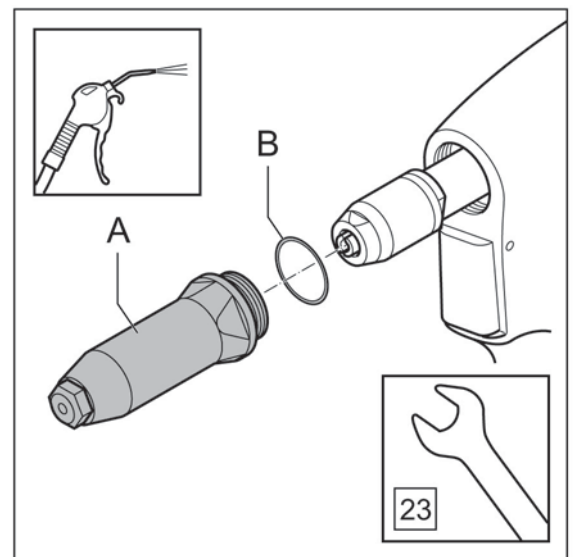
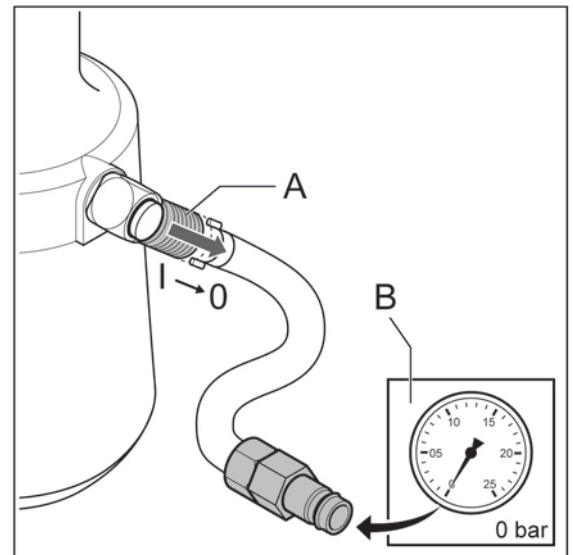

6.2 VPENJALNE ČELJUSTI

Odstranite sprednji tulec, glejte 6.1.

Odstranite vpenjalni tulec (A) in teflonski obroč (B), 2 vpenjalni čeljusti (C) in potiskalnik čeljusti (D).

Očistite vpenjalne čeljusti in potiskalnik čeljusti ali jih zamenjajte.



Pazite, da primež ne zdrsne iz zaporne matice (E). To lahko poškoduje hidravlični batnik (F).



Montaža se izvede v obratnem vrstnem redu.



Pri montaži rahlo poškrpite notranjost vpenjalnega tulca s teflonskim pršilom.



Prepričajte se, da je zaporna matica nameščena med 19 in 20 mm od hidravličnega telesa.

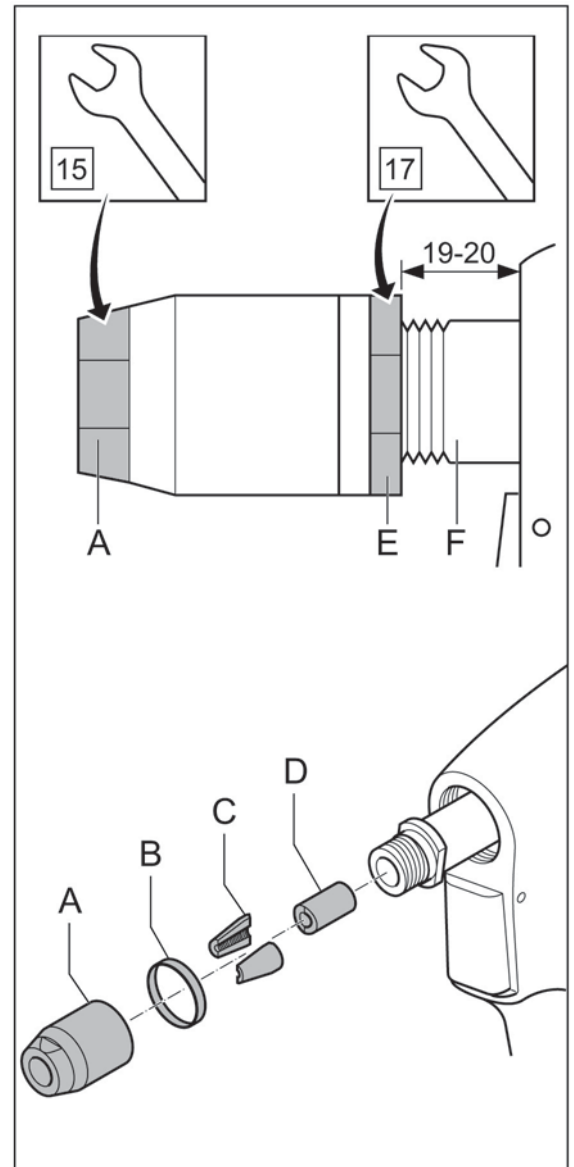

7. ODPRAVLJANJE MOTENJ

Težava	Vzrok	Popravek dejanja
Orodje ne deluje	Orodje ni bilo priklopljeno na priključek zraka Zaporni ventil oskrbe z zrakom je še vedno zaprt Prenizek tlak zraka	Orodje priklopite na priključek zraka Odprite zaporni ventil oskrbe z zrakom Uporabite pravi pritisk zraka 5-7 barov
Iz varnostnega ventila uhaja zrak	Tlak zraka je previsok	Uporabite pravi pritisk zraka 5-7 barov
Sesanja ni ali je nezadostno	Sesanje ni vklopljeno Prenizek tlak zraka Zbiralnik odpadnih trnov je poln Orodje je blokirano s preostalimi trni	Preverite položaj zbiralnika odpadnih trnov Uporabite pravi pritisk zraka 5-7 barov Praznjenje zbiralnika odpadnih trnov Odstranite preostali trn
Sprožilo ne deluje	Prenizek tlak zraka	Uporabite pravi pritisk zraka 5-7 barov
Slepe kovice ni mogoče namestiti na nos	Nameščen je napačen nos Orodje je blokirano s preostalimi trni	Namestite pravilen nos Odstranite preostali trn
Slepa kovica ni pravilno nameščena	Onesnažene ali obrabljene vpenjalne čeljusti Prenizek tlak zraka Presežena je bila zmogljivosti orodja	Počistite ali zamenjajte vpenjalne čeljusti Uporabite pravi pritisk zraka Uporabite pravo orodje
Preostali trn se ne sprosti iz nosu	Nameščen je napačen nos Orodje je blokirano s preostalimi trni	Namestite pravilen nos Odstranite preostali trn
Med nastavitvijo se trn kovice ne zlomi	Prenizek tlak zraka Presežena je bila zmogljivosti orodja	Uporabite pravi pritisk zraka Uporabite pravo orodje
Preostali trn se ne poseša v zbiralnika odpadnih trnov	Nameščen je napačen nos Orodje je blokirano s preostalimi trni Zbiralnik odpadnih trnov je poln	Namestite pravilen nos Odstranite preostali trn Praznjenje zbiralnika odpadnih trnov
Enote za oskrbo z zrakom ni mogoče obrniti za 360°	Orodje je še vedno pod tlakom zraka	Zaprte zaporni ventil oskrbe z zrakom in z vklopon sesanja ali s sprožilom sprostite iz orodja tlak
Orodje ne deluje pravilno neprekinjeno		Kontaktirajte s servisom

8. TEHNIČNI PODATKI

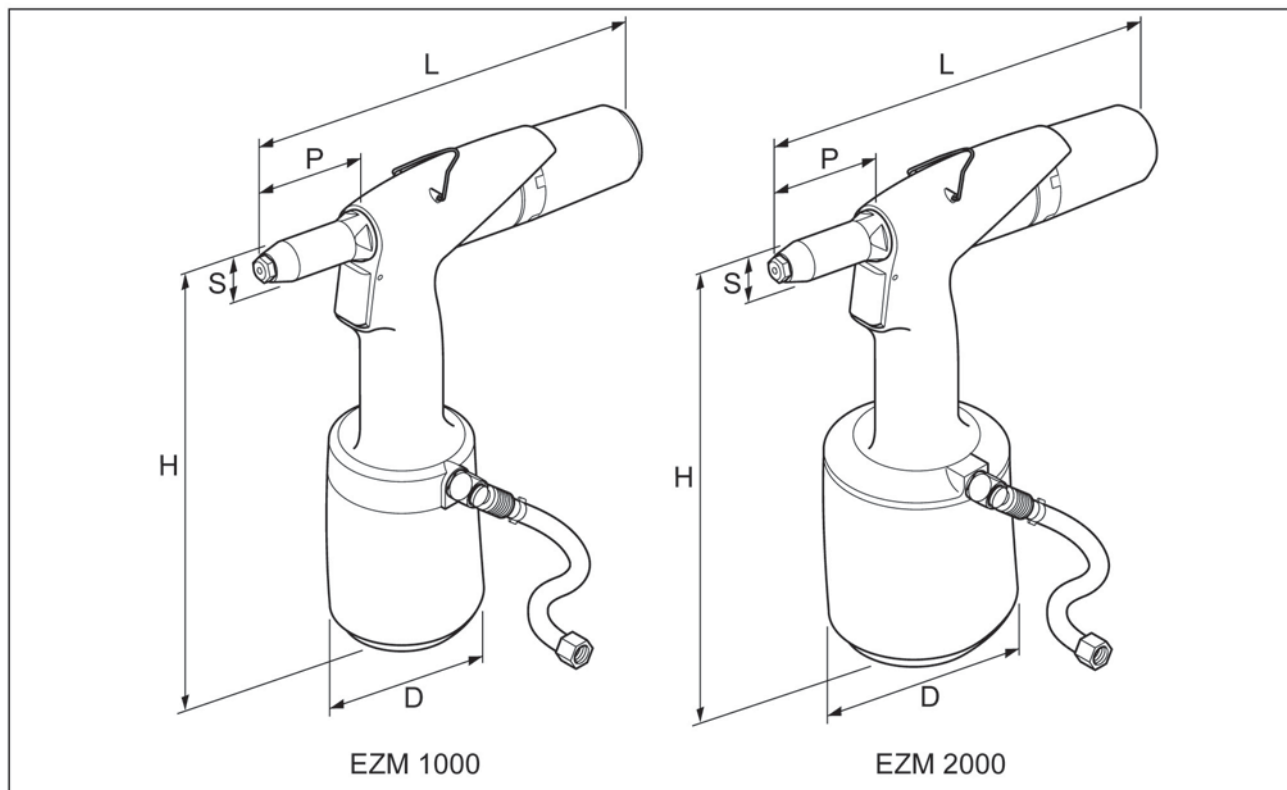

	EZM 1000	EZM 2000
H	264 mm	275 mm
L	272 mm	272 mm
ø D	102 mm	125 mm
P	70 mm	70 mm
ø S	23 mm	23 mm
Teža	1,25 kg	1,65 kg
Zračni tlak	5–7 barov	5–7 barov
Vlečna moč (6 barov)	7,3 kN	12,5 kN
Poraba zraka (na hod)	1,5l	2,0l
Hod	17 mm	21 mm
Zmogljivost (standardne slepe kovice)	ø 3,0–5,0 mm (nerjaveče jeklo)	ø 4,0–6,4 mm (nerjaveče jeklo)

9. IZJAVA ES O SKLADNOSTI

Podpisani

Rivet Factory Group s. r. o.

Lannova 2061/8

110 00 Praha 1, Nové Město,

izjavljamo s polno odgovornostjo, da je naš izdelek:

Opis:

HIDRO-PNEVMATSKO ORODJE ZA KOVIČENJE

Model:

EZM1000, EZM2000

na katerega se nanaša ta izjava, v skladu s temi usklajenimi standardi

Varnost:

Direktiva o strojih: ČSN EN ISO 11148-1:2015

Tehnična dokumentacija je sestavljena skladno z dodatkom 1, razdelek 1.7.4.1, naslednje direktive: Direktiva o strojih 2006/42/ES

(podzakonski akt 2008 št. 1597 – predpisi o dobavi strojev (varnost)).

Podpisani podaja to izjavo v imenu podjetja Rivet Factory Group

Bc. Ondřej Slezák, CEO

Rivet Factory Group s. r. o.

Lannova 2061/8

110 00 Praha 1, Nové Město

Kraj izdaje:

Drtinovo náměstí 171, 547 01 Náchod, Česka republika

Datum izdaje:

11. 6. 2021

Podpisani je odgovoren za sestavo tehnične dokumentacije za izdelke, ki so naprodaj v Evropski uniji, in daje to izjavo v imenu podjetja STANLEY Engineered Fastening.

Matthias Appel

Vodja ekipe za tehnično dokumentacijo

Stanley Engineered Fastening, Tucker GmbH, Max-Eyth-Str.1,

35394 Gießen, Nemčija



Ta naprava je skladna z
Direktivo o strojih 2006/42/ES



10. IZJAVA O SKLADNOSTI ZA ZDRUŽENO KRALJESTVO

Podpisani

Rivet Factory Group s. r. o.

Lannova 2061/8

110 00 Praha 1, Nové Město

izjavljamo s polno odgovornostjo, da je naš izdelek:

Opis: **HIDRO-PNEVMATSKO ORODJE ZA KOVIČENJE**

Model: **EZM1000, EZM2000**

na katerega se nanaša ta izjava, v skladu s temi navedenimi standardi:

Varnost:

Predpisi o dobavi strojev (Varnost) 2008. S.I. 2008/1597 (dopolnjen):

Dodeljeni standard ČSN EN ISO 11148-1:2015

Tehnična dokumentacija je sestavljena v skladu z (varnostnimi) predpisi o dobavi strojev iz leta 2008, S.I. 2008/1597 (kakor so bili spremenjeni).

Podpisani podaja to izjavo v imenu podjetja Rivet Factory Group

Bc. Ondřej Slezák, CEO

Rivet Factory Group s. r. o.

Lannova 2061/8

110 00 Praha 1, Nové Město

Kraj izdaje: **Drtinovo náměstí 171, 547 01 Náchod, Češka republika**

Datum izdaje: **11. 6. 2021**

Podpisani je odgovoren za sestavo tehnične dokumentacije za izdelke, ki so naprodaj v Združenem kraljestvu, in daje to izjavo v imenu podjetja Stanley Engineered Fastening

A. K. Seewraj

Direktor inženiringa, ZK

Avdel UK Limited, Stanley House, Works Road, Letchworth Garden City, Hertfordshire,
SG6 1JY ZDRUŽENO KRALJESTVO

Ta stroj je skladen z
(varnostnimi) predpisi o dobavi strojev iz leta 2008,
S.I. 2008/1597 (dopolnjen)

STANLEY
Engineered Fastening

©2021 STANLEY Black & Decker
 Все права защищены.

Предоставленная информация запрещена к воспроизведению и опубликованию любым способом (электронным и механическим) без предварительного разрешения компании STANLEY Engineered Fastening в письменной форме. Предоставленная информация основана на известных данных на момент выпуска продукта. Компания STANLEY Engineered Fastening соблюдает политику постоянного улучшения изделий, поэтому в дальнейшем изделия могут быть модифицированы. Предоставленная информация относится к поставляемой компанией STANLEY Engineered Fastening продукции. Поэтому компания STANLEY Engineered Fastening не может нести ответственности за убытки и повреждения вследствие внесения изменений в исходные спецификации.

Информация была тщательным образом собрана и отобрана. Тем не менее, компания STANLEY Engineered Fastening не несет ответственности за ошибки в данной информации и их последствия. Компания STANLEY Engineered Fastening не несет ответственности за повреждения вследствие действий третьих лиц. В соответствии с законодательством по защите товарных знаков рабочие названия, товарные знаки, зарегистрированные товарные знаки и т. п., используемые компанией STANLEY Engineered Fastening, не должны рассматриваться как бесплатные.

СОДЕРЖАНИЕ

1. ОПРЕДЕЛЕНИЯ БЕЗОПАСНОСТИ	2
1.1 ОБЩАЯ БЕЗОПАСНОСТЬ	2
1.2 РИСК ЛЕТАЮЩИХ ПРЕДМЕТОВ	3
1.3 РИСКИ, СВЯЗАННЫЕ С ЭКСПЛУАТАЦИЕЙ	3
1.4 РИСКИ, СВЯЗАННЫЕ С ПОВТОРЯЮЩИМИСЯ ДВИЖЕНИЯМИ	3
1.5 РИСКИ, СВЯЗАННЫЕ С ПРИНАДЛЕЖНОСТЯМИ	3
1.6 РИСКИ НА РАБОЧЕМ МЕСТЕ	4
1.7 РИСКИ, СВЯЗАННЫЕ С ШУМОМ	4
1.8 РИСКИ, СВЯЗАННЫЕ С ВИБРАЦИЕЙ	4
1.9 ДОПОЛНИТЕЛЬНЫЕ ПРАВИЛА ТЕХНИКИ БЕЗОПАСНОСТИ ДЛЯ ПНЕВМАТИЧЕСКИХ ИНСТРУМЕНТОВ	4
2. БЕЗОПАСНОСТЬ	5
2.1 Правила техники безопасности	5
2.2 ПЕРСОНАЛ	5
2.3 РАБОЧЕЕ МЕСТО	6
2.4 ИНСТРУМЕНТЫ	6
2.5 КОД ДАТЫ	6
2.6 ОБОЗНАЧЕНИЕ ТИПА	6
3. ОСНОВНЫЕ КОМПОНЕНТЫ	7
3.1 КОМПОНЕНТЫ	7
3.2 НАКОНЕЧНИКИ	7
4. ЭКСПЛУАТАЦИЯ	8
4.1 ЭЛЕМЕНТЫ УПРАВЛЕНИЯ	8
4.2 КОЛЛЕКТОР СЕРДЕЧНИКОВ ЗАКЛЕПОК	9
4.3 ПОВОРОТНЫЙ ОТВОДНОЙ ВОЗДУХОВОД	9
4.4 БЛОК ПОДАЧИ ВОЗДУХА С ВРАЩЕНИЕМ НА 360°	9
5. ИСПОЛЬЗОВАНИЕ	10
6. ОБСЛУЖИВАНИЕ	12
6.1 ПЕРЕДНЯЯ ВТУЛКА	12
6.2 ЗАЖИМНЫЕ ЗАХВАТЫ	13
7. ПОИСК И УСТРАНЕНИЕ НЕПОЛАДОК	14
8. ТЕХНИЧЕСКИЕ ХАРАКТЕРИСТИКИ	15
9. ЗАЯВЛЕНИЕ О СООТВЕТСТВИИ НОРМАМ ЕС	16
10. ЗАЯВЛЕНИЕ О СООТВЕТСТВИИ НОРМАМ СОЕДИНЕННОГО КОРОЛЕВСТВА	17



Перед введением данного инструмента в эксплуатацию необходимо прочесть настоящее руководство пользователя, обращая особое внимание на технику безопасности.



Всегда используйте ударостойкие защитные очки при работе с инструментом. Степень необходимой защиты надо оценивать для каждого использования.







Использование инструмента может быть опасным для оператора, например, имеется риск раздробления рук, ударов, порезов, получения ссадин и ожогов. Надевайте подходящие перчатки для защиты рук.



Используйте средства защиты органов слуха согласно инструкциям работодателя и правилам охраны труда и техники безопасности.

1. ОПРЕДЕЛЕНИЯ БЕЗОПАСНОСТИ

Ниже описывается уровень опасности, обозначаемый каждым из предупреждений. Прочитайте руководство и обратите внимание на эти символы.

-  **ОПАСНО!** Обозначает опасную ситуацию, которая неизбежно приведет к серьезной травме или смертельному исходу в случае несоблюдения соответствующих мер безопасности.
-  **ОСТОРОЖНО!** Указывает на потенциально опасную ситуацию, которая, в случае несоблюдения соответствующих мер безопасности, может привести к серьезной травме или смертельному исходу.
-  **ВНИМАНИЕ!** Указывает на потенциально опасную ситуацию, которая, в случае несоблюдения соответствующих мер безопасности, может стать причиной травм средней или легкой степени тяжести.
-  **ВНИМАНИЕ!** При использовании без условного обозначения указывает на потенциально опасную ситуацию, которая в случае несоблюдения соответствующих мер безопасности может привести к повреждению оборудования.

Неправильное обращение или обслуживание данного продукта может привести к серьезным травмам и повреждению имущества. Перед началом эксплуатации данного инструмента необходимо прочесть все предупреждения и инструкции по эксплуатации. При использовании механических инструментов необходимо соблюдать основные меры предосторожности, чтобы избежать риска травм.

СОХРАНИТЕ ВСЕ ПРЕДУПРЕЖДЕНИЯ И ИНСТРУКЦИИ ДЛЯ ДАЛЬНЕЙШЕГО ИСПОЛЬЗОВАНИЯ

1.1 ОБЩАЯ БЕЗОПАСНОСТЬ

- Прочитайте и усвойте все правила техники безопасности касательно всех рисков перед установкой, эксплуатацией, ремонтом, техническим обслуживанием, заменой дополнительных принадлежностей или работой рядом с инструментом. Несоблюдение данного требования может привести к серьезной травме.
- Установкой, регулировкой и эксплуатацией инструмента должны заниматься только квалифицированные и обученные операторы.
- Данный инструмент разрешается использовать только для установки потайных заклепок STANLEY Engineered Fastening.
- Совместно с данным инструментом разрешается использовать только части, крепежные элементы и дополнительные принадлежности, рекомендованные производителем.
- ЗАПРЕЩАЕТСЯ вносить какие-либо изменения в конструкцию инструмента. Изменения могут снизить эффективность мер безопасности и повысить риски для оператора. Любое внесение изменений в конструкцию инструмента, выполненное клиентом самостоятельно, является ответственностью клиента и аннулирует настоящую гарантию.
- Не выбрасывайте правила техники безопасности; передайте их оператору.
- Не используйте инструмент, если он поврежден.
- Перед использованием проверьте, нет ли заклинивания движущих деталей, нет ли повреждения деталей и других условий, которые влияют на работу инструмента. В случае обнаружения повреждений, прежде чем приступить к эксплуатации инструмента, его нужно отремонтировать. Перед эксплуатацией снимите регулировочные или гаечные ключи.
- Инструменты следует периодически проверять на сохранность и читаемость значений и маркировок, требуемых данной частью ISO 11148. При необходимости замены этикеток с маркировками, сотрудник/пользователь должен обратиться за запасными к производителю.
- Для обеспечения правильной работы инструмента обученный персонал должен осуществлять своевременное обслуживание и проверку состояния инструмента. Любые работы по разборке инструмента должен выполнять только соответствующим образом обученный персонал. Запрещается разбирать инструмент без ознакомления с инструкциями по обслуживанию.

1.2 РИСК ЛЕЯЩИХ ПРЕДМЕТОВ

- Перед выполнением каких-либо операций по обслуживанию инструмента или его регулировке или перед установкой и снятием узла наконечника, отключите подачу воздуха на инструмент.
- Имейте в виду, что поломка заготовки или дополнительной принадлежности или даже самого вставленного инструмента может привести к появлению высокоскоростных летящих предметов.
- Всегда используйте ударостойкие защитные очки при работе с инструментом. Степень необходимой защиты надо оценивать для каждого использования.
- Также необходимо оценить риски для окружающих.
- Убедитесь, что заготовка надежно закреплена.
- Убедитесь, что средства защиты от выброса крепежного элемента и/или сердечника установлены на место и находятся в рабочем состоянии.
- ЗАПРЕЩАЕТСЯ эксплуатировать инструмент со снятым коллектором сердечников заклепок.
- Предупреждайте возможный выброс сердечника из передней части инструмента.
- ЗАПРЕЩАЕТСЯ направлять рабочий инструмент на людей.

1.3 РИСКИ, СВЯЗАННЫЕ С ЭКСПЛУАТАЦИЕЙ

- Использование инструмента может подвергнуть руки оператора опасностям, например раздроблению, ударам, порезам, ссадинам и нагреву. Надевайте подходящие перчатки для защиты рук.
- Операторы и технический персонал должны быть физически способны справиться с размером, массой и мощностью инструмента.
- Правильно удерживайте инструмент, будьте готовы компенсировать нормальные или внезапные движения и держитесь обеими руками.
- Следите за тем, чтобы ручки инструмента были сухими, чистыми и не испачканными маслом и смазочными материалами.
- Сохраняйте устойчивое положение тела и крепко стойте на ногах при работе с инструментом.
- Отпустите пусковое устройство при перебое в подаче воздуха.
- Используйте только смазки, рекомендованные производителем.
- Контакта с гидравлической жидкостью следует избегать. Тщательно промойте место попадания жидкости на кожу, чтобы снизить возможность возникновения высыпаний.
- Паспорта безопасности материалов для всех гидравлических жидкостей и смазок можно запросить у поставщика инструмента.
- Избегайте нахождения в неподходящих позах, так как они, скорее всего, не позволят противодействовать нормальному или неожиданному движению инструмента.
- Если инструмент закреплен на подвеске, убедитесь в надежности крепления.
- Учитывайте риск раздробления или защемления, если оборудование наконечника не установлено.
- ЗАПРЕЩАЕТСЯ эксплуатировать инструмент со снятым корпусом наконечника.
- Перед началом работы с инструментом убедитесь, что в месте работы достаточно пространства для рук оператора.
- При переносе инструмента с одного места на другое соблюдайте осторожность, чтобы случайно не нажать на пусковой механизм инструмента.
- Не роняйте инструмент и не используйте его вместо молотка.
- Следите за тем, чтобы отработанные сердечники заклепок не создавали опасности.
- Коллектор сердечников заклепок необходимо опустошать, когда он заполнился приблизительно наполовину.

1.4 РИСКИ, СВЯЗАННЫЕ С ПОВТОРЯЮЩИМИСЯ ДВИЖЕНИЯМИ

- При использовании инструмента, оператор может ощутить дискомфорт ладоней, рук, плеч, шеи или других частей тела.
- При использовании инструмента, оператору следует принять удобное положение, при этом твердо стоя на ногах и избегая неудобных или неустойчивых поз. Оператору следует менять позу во время продолжительной работы, так как это может помочь предотвратить дискомфорт и усталость.
- Если оператор испытывает постоянный или периодический дискомфорт, боль, пульсацию, гудение, покалывание, жжение или скованность, то эти предупредительные сигналы не следует игнорировать. Оператор должен доложить об этом работодателю и обратиться за помощью к квалифицированному медицинскому работнику.

1.5 РИСКИ, СВЯЗАННЫЕ С ПРИНАДЛЕЖНОСТЯМИ

- Отключите инструмент от подачи воздуха перед установкой или снятием узла наконечника или принадлежностей.
- Используйте только размеры и типы принадлежностей и расходных материалов, рекомендованные производителем инструмента; не используйте другие типы или размеры принадлежностей или расходных материалов.

1.6 РИСКИ НА РАБОЧЕМ МЕСТЕ

- Скольжение, спотыкание и падение являются основными причинами травм на рабочем месте. Следите за скользкими поверхностями, создаваемыми использованием инструмента, а также рисками спотыкания, создаваемыми воздушными или гидравлическими шлангами.
- Находясь в незнакомой среде, действуйте осторожно. Возможно присутствие скрытых опасностей, например, электропроводки или других технических коммуникаций.
- Инструмент не предназначен для использования в потенциально взрывоопасной среде и не оснащен изоляцией для предотвращения удара электрическим током.
- Убедитесь, что рядом нет электрических кабелей или газопроводов и т. п., которые могут создать опасную ситуацию при повреждении инструментом.
- Выбирайте одежду правильно. Не носите свободную одежду и ювелирные украшения. Следите за тем, чтобы волосы, одежда и перчатки не попадали под движущиеся детали. Возможно наматывание свободной одежды, ювелирных изделий и длинных волос на движущиеся детали.
- Следите за тем, чтобы отработанные сердечники заклепок не создавали опасности.

1.7 РИСКИ, СВЯЗАННЫЕ С ШУМОМ

- Высокий уровень шума без использования надлежащей защиты может привести к полной потере слуха и прочим проблемам, таким как тиннитус (звон, гудение, свист или жужжание в ушах). Поэтому, важно выполнить оценку рисков и использовать соответствующие средства снижения этих опасностей.
- Соответствующие средства снижения риска могут включать в себя использование амортизирующих материалов для предотвращения «звона» заготовок.
- Используйте средства защиты органов слуха согласно инструкциям работодателя и правилам охраны труда и техники безопасности.
- Эксплуатацию и техническое обслуживание инструмента следует выполнять в соответствии с инструкциями, чтобы избежать ненужного повышения уровня шума.
- При эксплуатации инструмента убедитесь, что на коллектор сердечников заклепок установлен исправный глушитель.

1.8 РИСКИ, СВЯЗАННЫЕ С ВИБРАЦИЕЙ

- Воздействие вибрации может привести к повреждениям нервной системы и системы кровообращения рук и ног.
- Носите теплую одежду при работе в холодную погоду и держите руки теплыми и сухими.
- Если вы испытываете онемение, покалывание, боль или побледнение кожи на пальцах или руках, прекратите использование инструмента, доложите об этом работодателю и обратитесь к врачу.
- Везде, где это возможно, поддерживайте инструмент с помощью стола, натяжного инструмента или стабилизатора, так как это позволяет облегчить усилие, необходимое для поддержки инструмента.

1.9 ДОПОЛНИТЕЛЬНЫЕ ПРАВИЛА ТЕХНИКИ БЕЗОПАСНОСТИ ДЛЯ ПНЕВМАТИЧЕСКИХ ИНСТРУМЕНТОВ

- Рабочее давление не должно превышать 7 бар (100 фунтов на квадратный дюйм).
- Воздух под давлением может привести к серьезным травмам.
- Не оставляйте рабочий инструмент без внимания. Отсоединяйте шланг подачи воздуха, если инструмент не используется, а также перед заменой дополнительных принадлежностей или ремонтом.
- ЗАПРЕЩАЕТСЯ направлять отверстие отвода воздуха коллектора сердечников заклепок на оператора и других лиц. Не направляйте воздушный поток на себя или кого-либо еще.
- Сорвавшиеся шланги могут привести к серьезным травмам. Всегда проверяйте шланги и фитинги на предмет повреждений или ослабления.
- Перед эксплуатацией проверьте воздухопроводы на наличие повреждений, а также проверьте надежность соединений. Не роняйте тяжелые предметы на шланги. Острые предметы могут стать причиной внутренних повреждений шланга при падении.
- Холодный воздух следует направлять в сторону от рук.
- При использовании универсальных скручиваемых муфт (зубчатых муфт) необходимо устанавливать фиксаторы и использовать предохранительные тросы для предотвращения возможных неисправностей соединений шланга и инструмента или шлангов между собой.
- ЗАПРЕЩАЕТСЯ поднимать заклепочник за шланг. Поднимайте заклепочник только за рукоятку.
- Не закрывайте вентиляционные отверстия инструмента.
- Следите за тем, чтобы в гидравлической системе не было грязи и прочих инородных веществ, так как это приведет к поломке инструмента.

Политика STANLEY Engineered Fastening нацелена на непрерывное развитие и улучшение продукции, и мы оставляем за собой право вносить изменения в спецификацию любого изделия без предварительного уведомления.

2. БЕЗОПАСНОСТЬ

2.1 ПРАВИЛА ТЕХНИКИ БЕЗОПАСНОСТИ

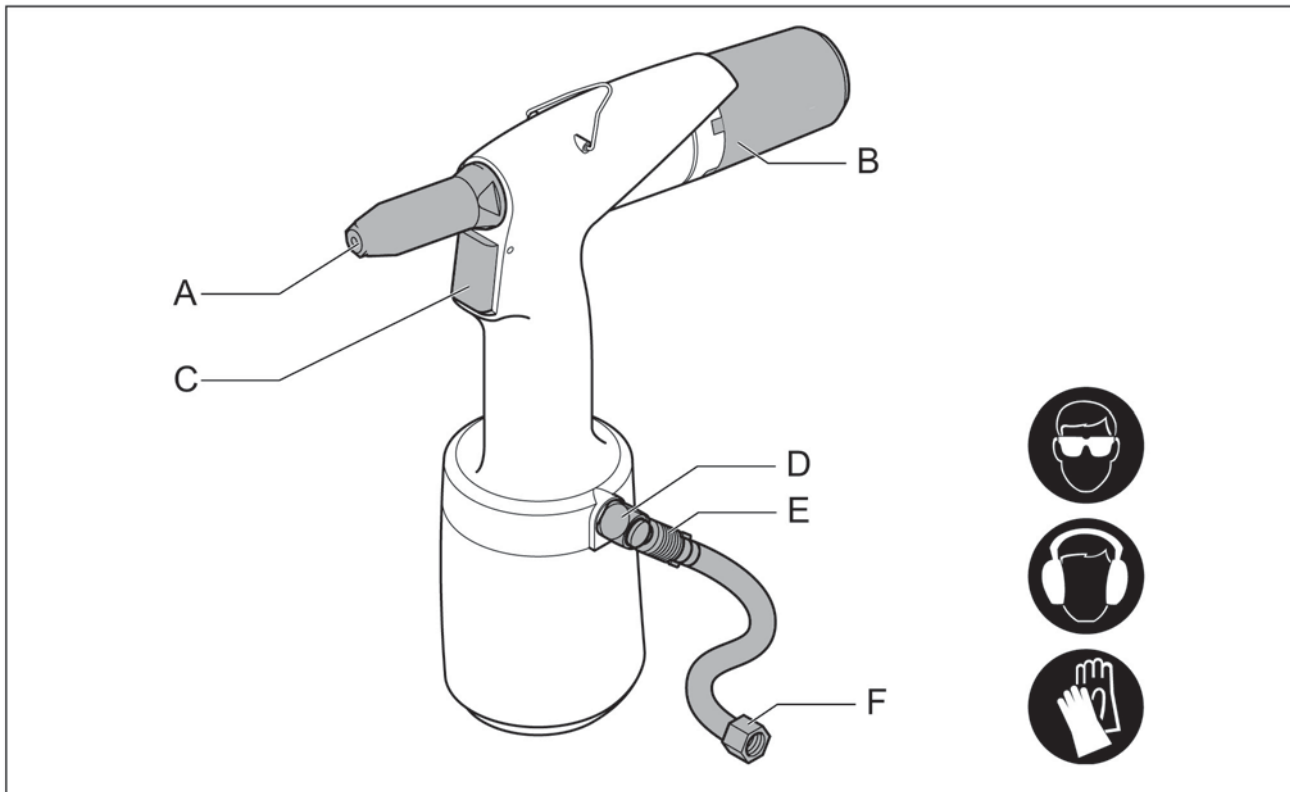

A Наконечник/передняя втулка

B Коллектор для сердечников заклепок

C Пусковой выключатель

D Предохранительный клапан

E Запорный клапан подачи воздуха

F Воздуховод

2.2 ПЕРСОНАЛ

- Надевайте защитные очки. Это относится ко всем лицам, находящимся в непосредственной близости от инструмента.
- Пользуйтесь средствами защиты органов слуха, если уровень звука превышает 85 дБ(А).
- Надевайте защитные перчатки, так как некоторые потайные заклепки могут сильно нагреваться в некоторых местах.
- Держите пальцы подальше от передней части при подключении подачи сжатого воздуха.
- Не смотрите прямо в инструмент (спереди и сзади).
- Не направляйте инструмент на людей.

2.3 РАБОЧЕЕ МЕСТО

- Держите рабочее место в чистоте и порядке.
- Используйте сухой, фильтрованный воздух, замасленный антикоррозийным маслом. Если таковой недоступен, заливайте 0,1 мл (примерно 5 капель) антикоррозийного смазочного масла в воздуховод инструмента три раза за рабочий день.
- Не работайте при отрицательных температурах.
- Соединение к инструментам — G¹/₄ дюйма. Соединительный ниппель в комплект поставки не включен. Обеспечьте подходящее решение самостоятельно.



Установите постоянное давление воздуха на 5–7 бар (макс. 7 бар).

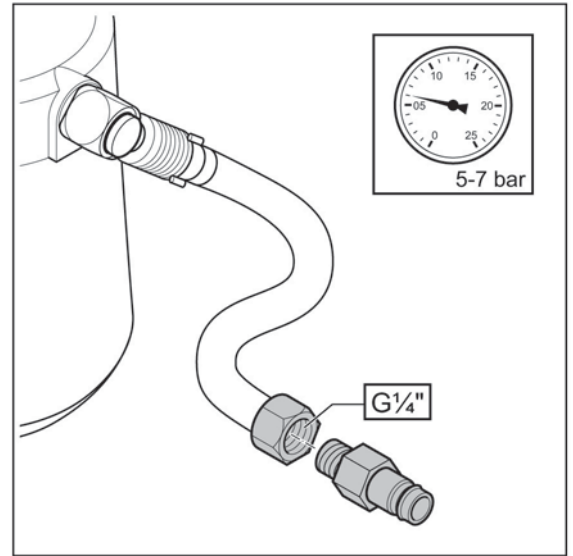

2.4 ИНСТРУМЕНТЫ



Не используйте инструменты в следующих случаях

- наконечник/передняя втулка (A) отсутствует;
- если коллектор для сердечников заклепок (B) не установлен

- Проверяйте инструменты на предмет повреждений перед подключением воздуха.
- Поддерживайте инструменты в хорошем состоянии.
- Выключайте запорный клапан (C), если инструменты не используются.
- Перед отсоединением убедитесь, что гибкий соединительный шланг (D) не находится под давлением.
- Запрещается вносить какие-либо изменения в конструкцию инструментов.
- Используйте устройство только по назначению.

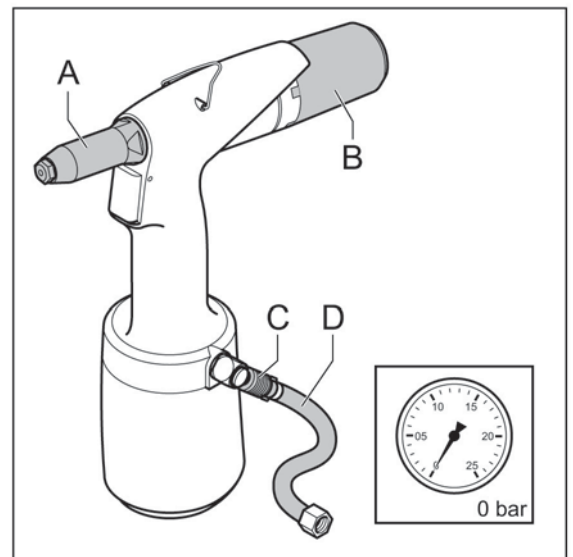

2.5 КОД ДАТЫ

В этом месте наносится код даты (A) инструментов.

2.6 ОБОЗНАЧЕНИЕ ТИПА

В этом месте наносится обозначение типа (B) инструментов.

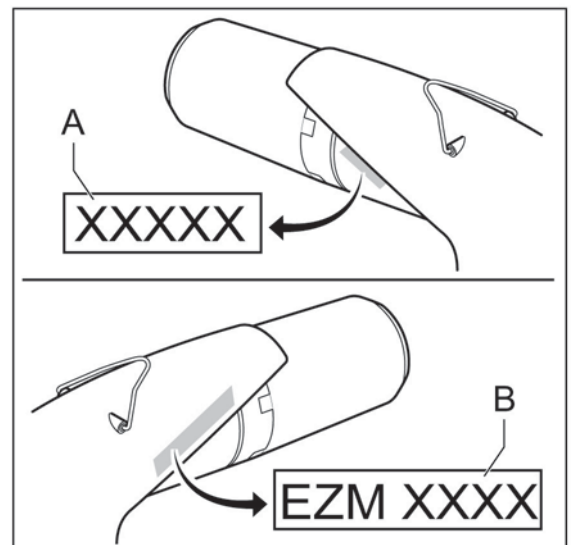

3. ОСНОВНЫЕ КОМПОНЕНТЫ

3.1 КОМПОНЕНТЫ

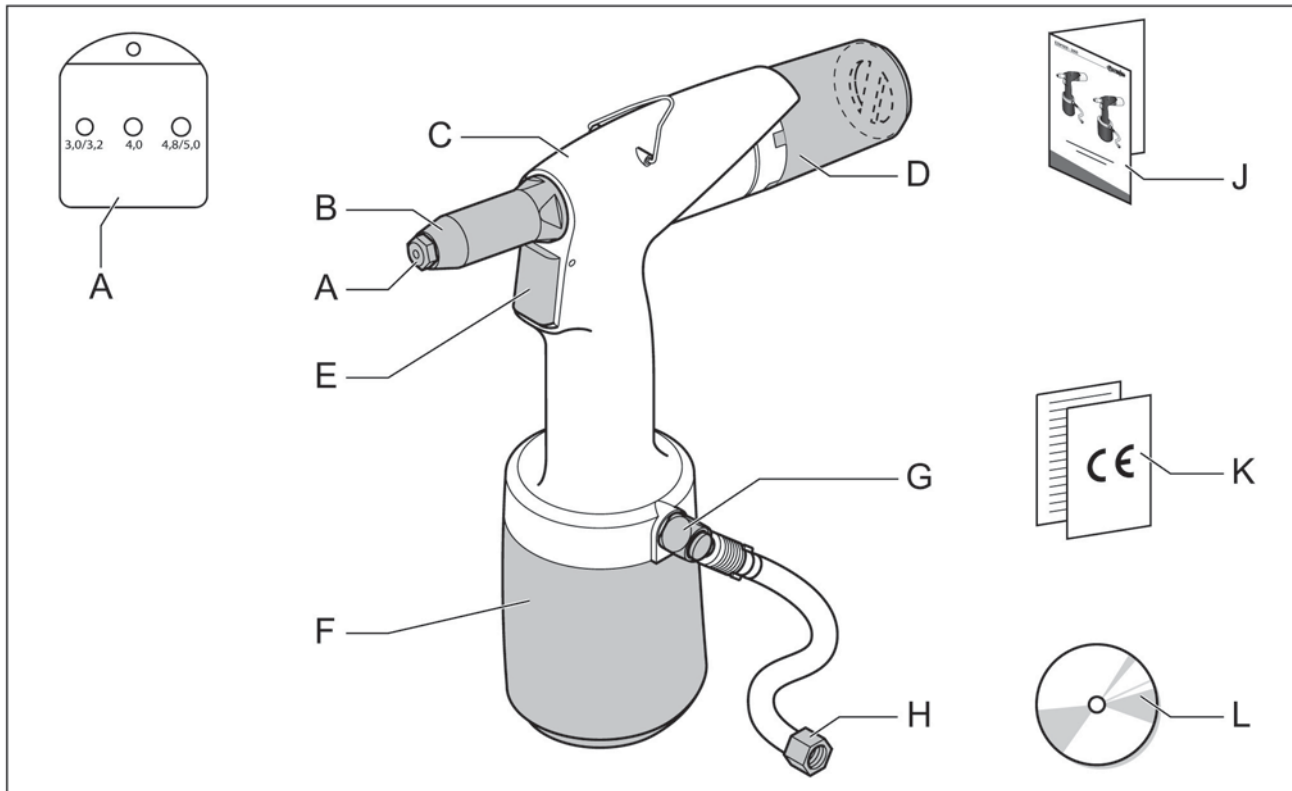

A Наконечники**

B Передняя втулка

C Гидравлический корпус

D Коллектор для сердечников заклепок

E Пусковой выключатель

F Пневматический корпус

G Предохранительный клапан

H Воздуховод

J Руководство

K Лист CE и гарантии

L Компакт-диск с руководством на различных языках

3.2 НАКОНЕЧНИКИ

В комплект поставки входят несколько наконечников.

** EZM 1000: 3,0–5,0 мм

** EZM 2000: 4,0–6,4 мм

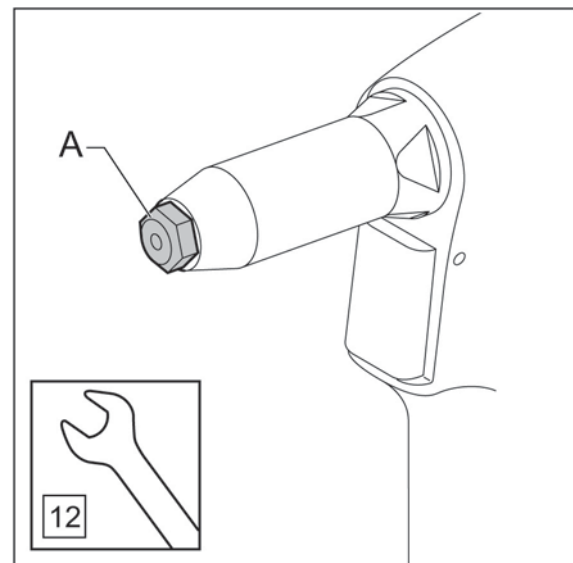

4. ЭКСПЛУАТАЦИЯ

4.1 ЭЛЕМЕНТЫ УПРАВЛЕНИЯ

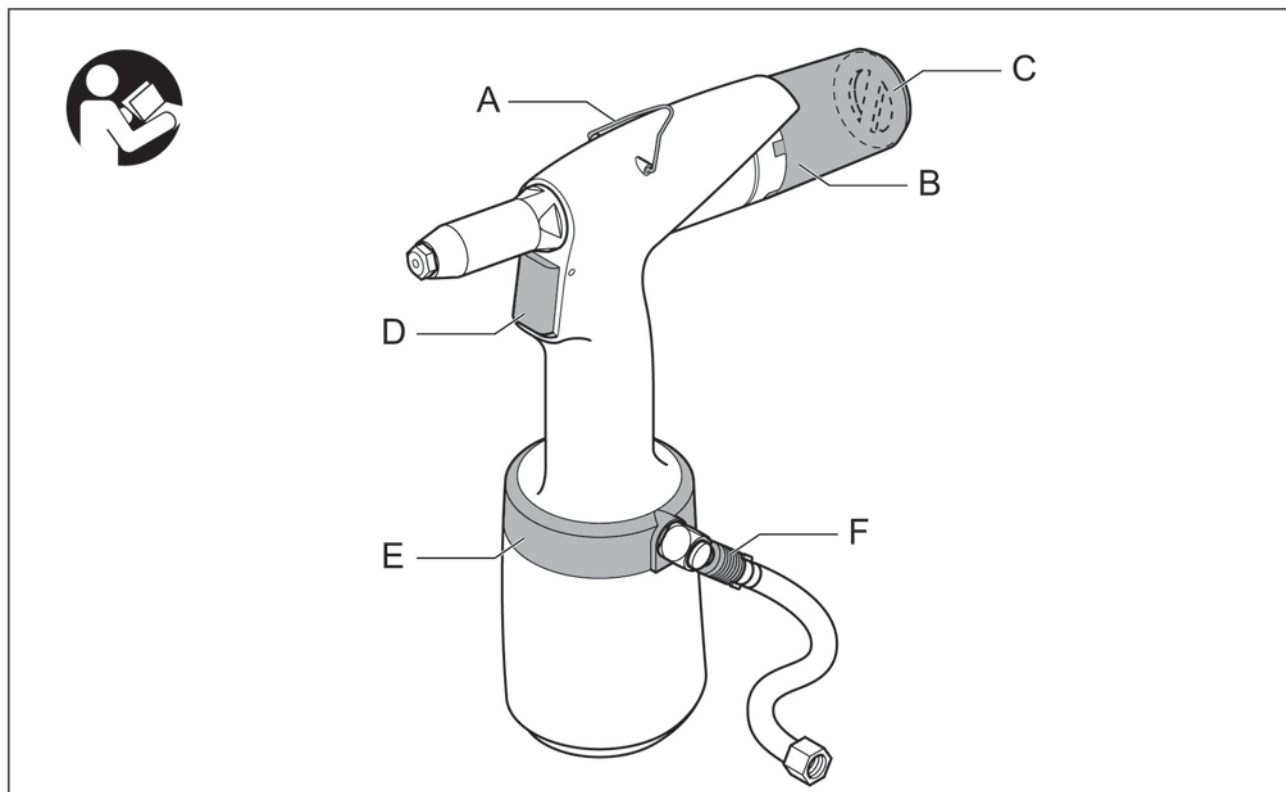

A Кронштейн

B Коллектор для сердечников заклепок

C Воздуховыпускное отверстие

D Пусковой выключатель

E Блок подачи воздуха с вращением на 360°

F Запорный клапан подачи воздуха

4.2 КОЛЛЕКТОР СЕРДЕЧНИКОВ ЗАКЛЕПОК

Целью коллектора сердечников заклепок является сбор остатков сердечников. Коллектор можно установить в три положения.

A Положение/снятие.

B Фиксация — без извлечения. Наклон инструмента обеспечит попадание сердечника в коллектор.

C Фиксация — с извлечением. Остаток сердечника автоматически выталкивается в коллектор.

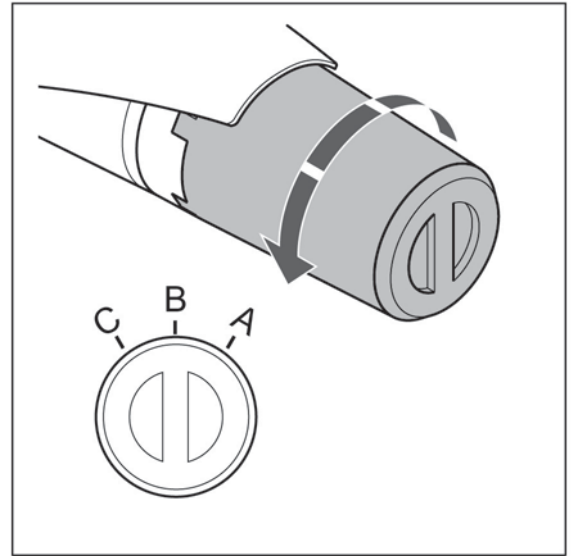

4.3 ПОВОРОТНЫЙ ОТВОДНОЙ ВОЗДУХОВОД

Выходящий воздух можно направить в сторону с помощью поворотного отводной воздуховода (A), чтобы свести к минимуму дискомфорт во время работы.



Не снимайте данный отводной воздуховод с коллектора сердечников.

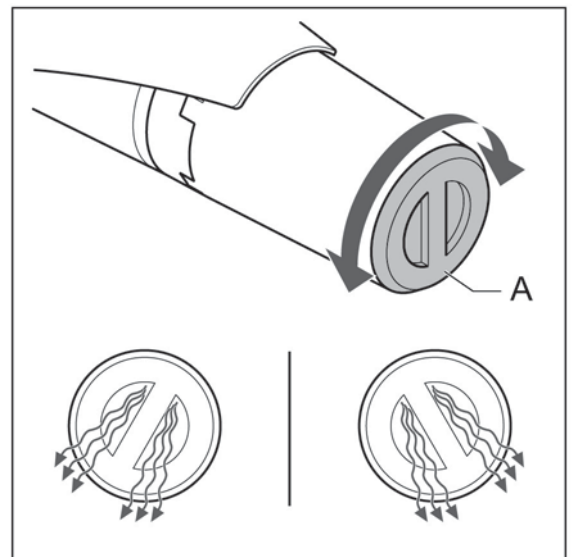

4.4 БЛОК ПОДАЧИ ВОЗДУХА С ВРАЩЕНИЕМ НА 360°

Если во время работы воздушный шланг (A) доставляет неудобства, закройте запорный клапан (B). После этого блок подачи воздуха с вращением на 360° (C) можно будет повернуть в любое нужное положение.

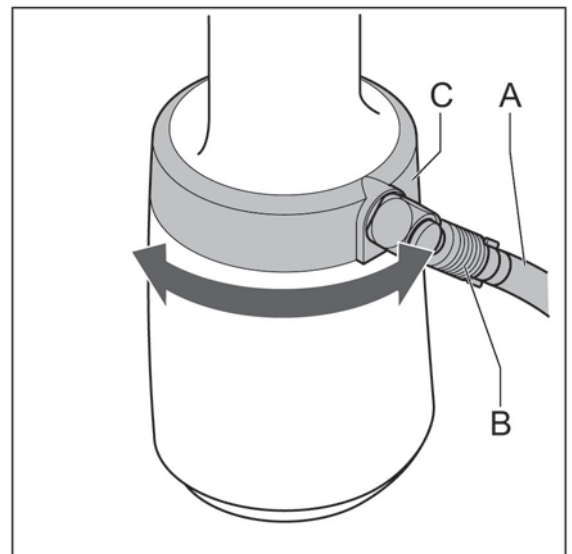

5. ИСПОЛЬЗОВАНИЕ

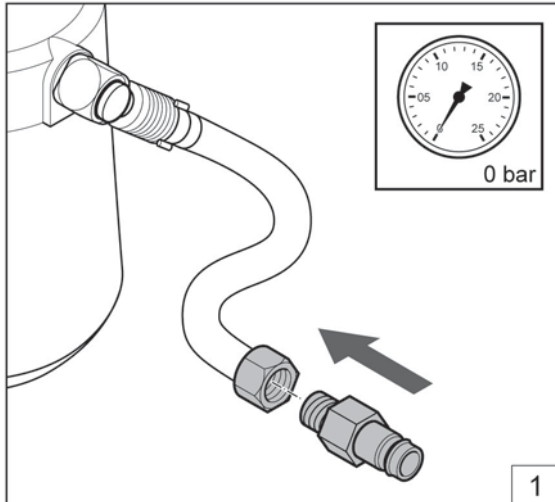

Разместите nipple (G1/4 дюйма).

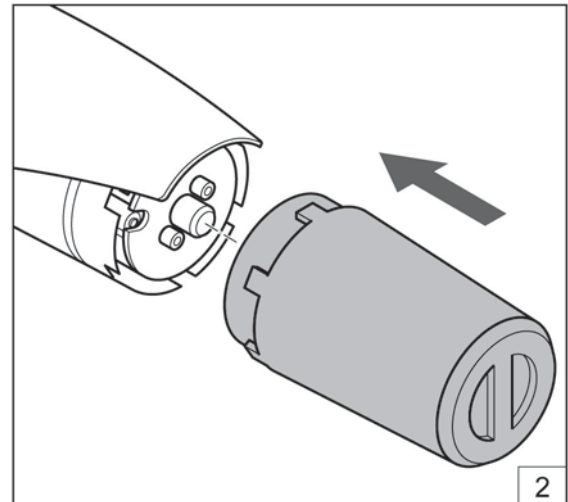

Разместите коллектор сердечников.

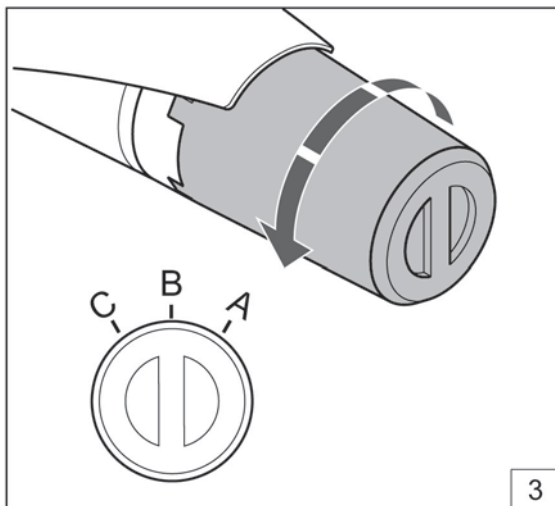

Отрегулируйте коллектор сердечников (см. 4.2).

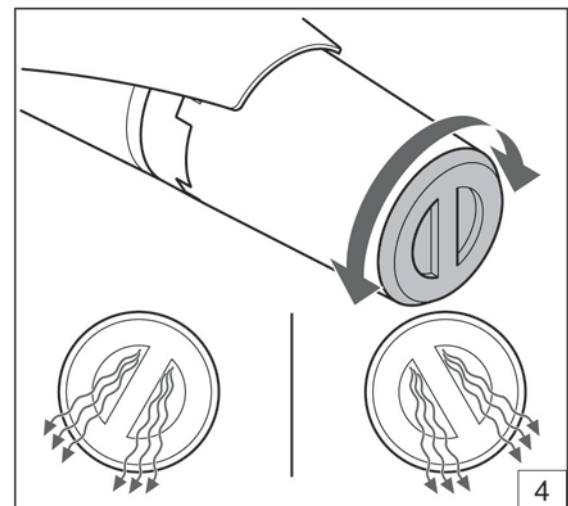

Отрегулируйте поворотный отводной воздуховод (см. 4.3).

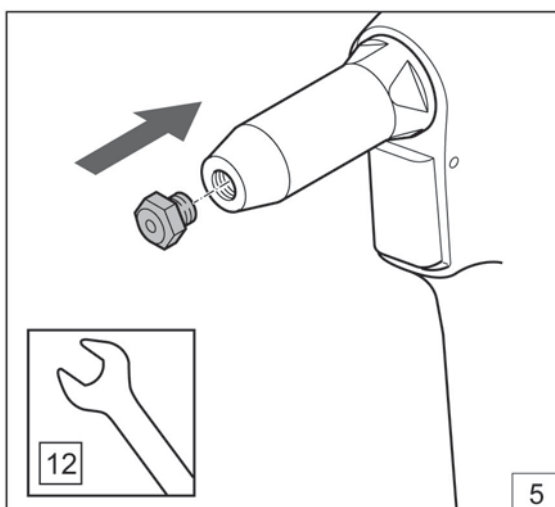

Установите подходящий наконечник.

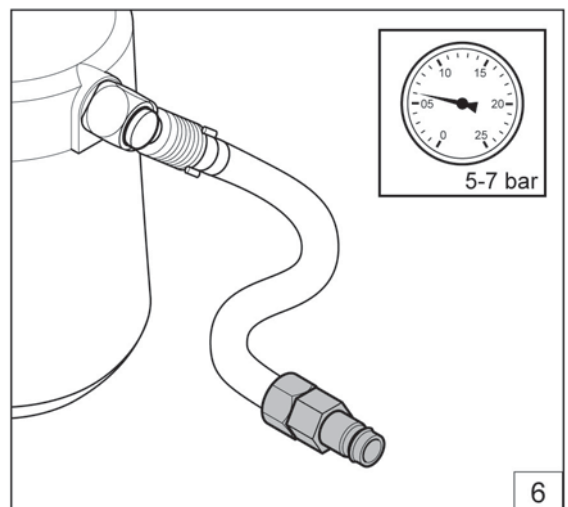

Установите подходящее давление воздуха (см. 2.3).

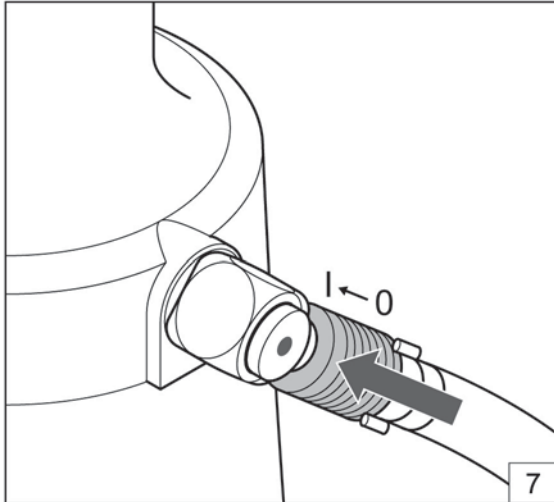

Откройте запорный клапан.

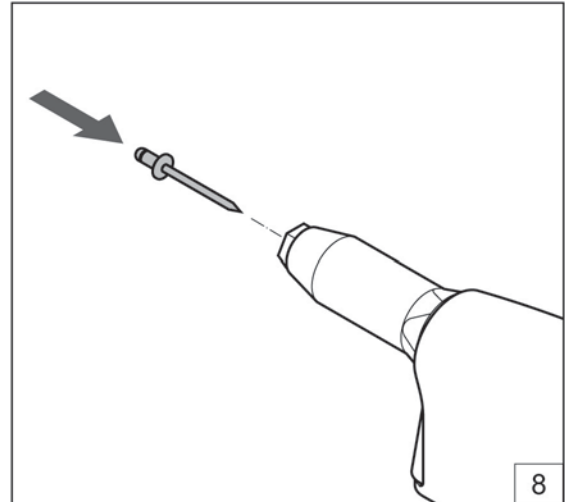

Разместите потайную заклепку.

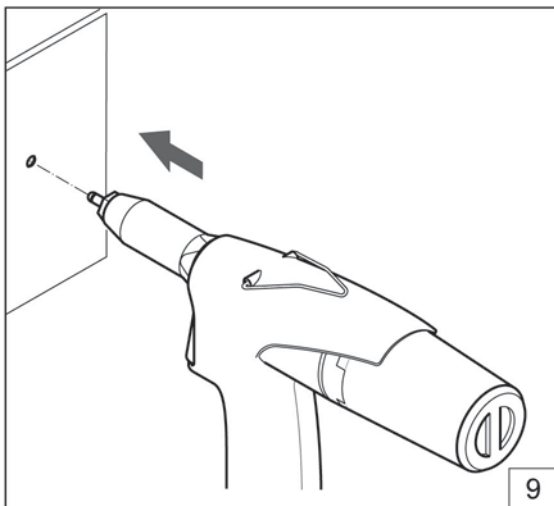

Разместите инструменты.

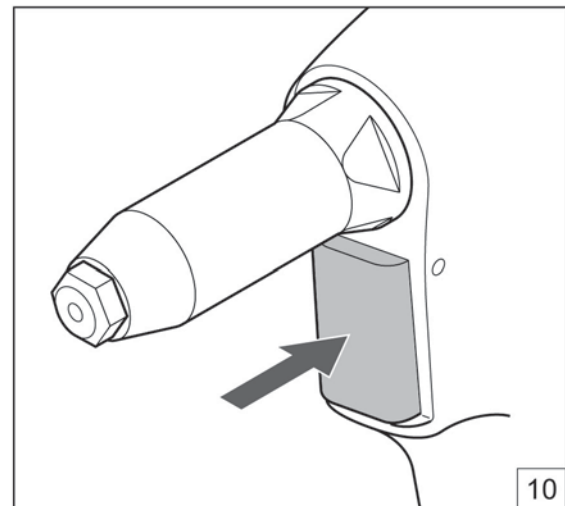

Нажмите на пусковой выключатель.

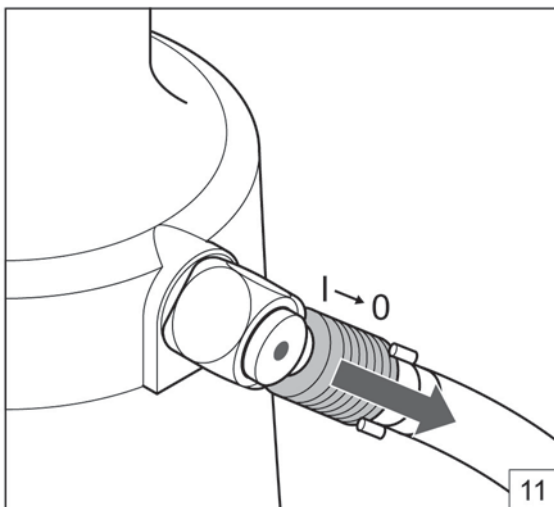

Закройте запорный клапан.

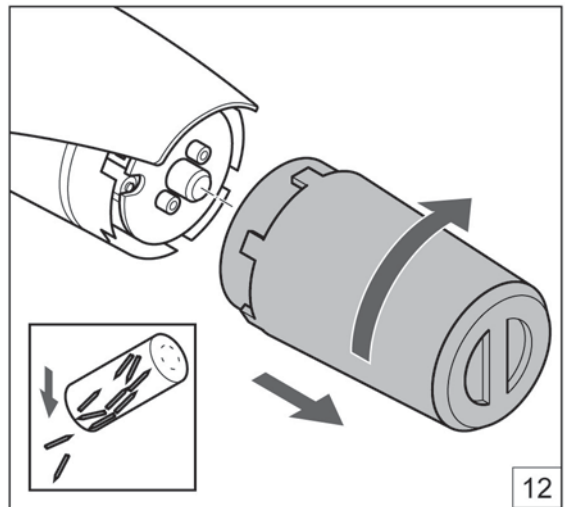

Опорожните коллектора сердечников после использования.

6. ОБСЛУЖИВАНИЕ



Надевайте защитные очки



Пользуйтесь средствами защиты органов слуха



Надевайте защитные перчатки

6.1 ПЕРЕДНЯЯ ВТУЛКА

Закройте запорный клапан (A) и отсоедините подачу воздуха (B).

- Снимите переднюю втулку (A).
- Следите за уплотнительным кольцом (B).



Очистите изнутри с помощью пневматического пистолета.

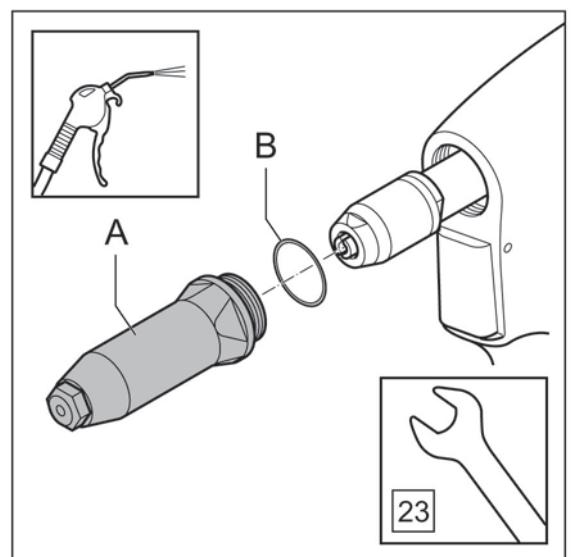
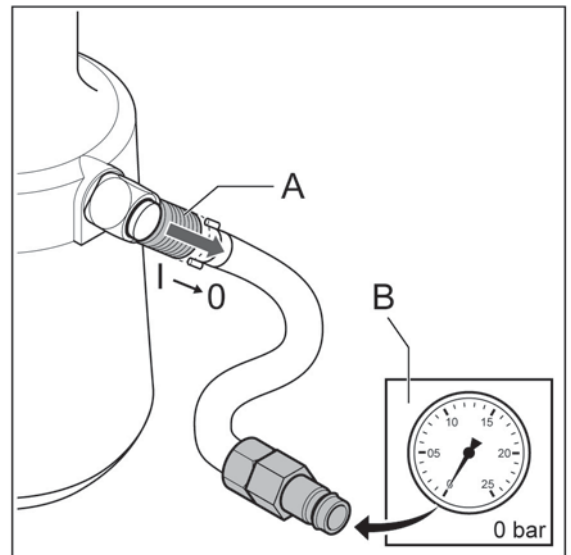

6.2 ЗАЖИМНЫЕ ЗАХВАТЫ

Снимите переднюю втулку, см. 6.1.

Снимите зажимную втулку (A) и тефлоновое кольцо (B), 2 захвата (C) и толкатель захватов (D).

Очистите зажимные захваты и толкатель захватов или замените их.



Соблюдайте осторожность, чтобы ключ не соскочил со стопорной гайки (E). Это может привести к повреждению штока гидравлического поршня (F).



Установка выполняется в порядке, обратном снятию.



При установке, слегка покройте зажимную втулку изнутри аэрозольным тефлоном.



Убедитесь, что стопорная гайка находится на расстоянии в 19–20 мм от гидравлического корпуса.

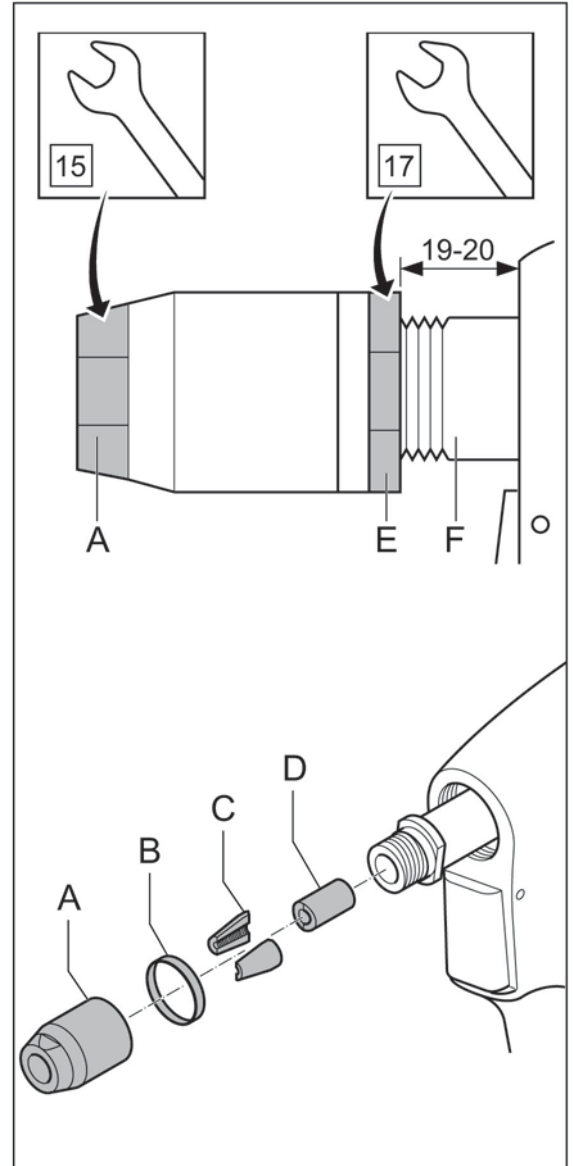

7. ПОИСК И УСТРАНЕНИЕ НЕПОЛАДОК

Неисправность	Причина	Корректирующая мера
Инструмент не работает	Инструмент не подключен к воздуховоду Запорный клапан подачи воздуха все еще закрыт Недостаточное давления воздуха	Подключите инструмент к воздуховоду Откройте запорный клапан подачи воздуха Используйте правильное давление воздуха 5–7 бар
Воздух выходит из предохранительного клапана	Слишком высокое давление воздуха	Используйте правильное давление воздуха 5–7 бар
Недостаточное или отсутствующее извлечение	Извлечение не включено Недостаточное давления воздуха Коллектор сердечников заклепок заполнен Инструмент заблокирован остатками сердечников	Проверьте положение коллектора сердечников заклепок Используйте правильное давление воздуха 5–7 бар Опорожните коллектор сердечников заклепок Извлеките остаток сердечника
Пусковой выключатель не срабатывает	Недостаточное давления воздуха	Используйте правильное давление воздуха 5–7 бар
Невозможно вставить потайную заклепку в наконечник	Установлен неподходящий наконечник Инструмент заблокирован остатками сердечников	Установите подходящий наконечник Извлеките остаток сердечника
Потайная заклепка установилась неправильно	Зажимные захваты загрязнены или изношены Недостаточное давления воздуха Превышена вместимость инструмента	Очистите или замените зажимные захваты Используйте правильное давление воздуха Используйте правильный инструмент
Остаток сердечника не выходит из наконечника	Установлен неподходящий наконечник Инструмент заблокирован остатками сердечников	Установите подходящий наконечник Извлеките остаток сердечника
Сердечник захвата не обламывается в ходе установки	Недостаточное давления воздуха Превышена вместимость инструмента	Используйте правильное давление воздуха Используйте правильный инструмент
Остаток сердечника не выталкивается в коллектор сердечников	Установлен неподходящий наконечник Инструмент заблокирован остатками сердечников Коллектор сердечников заклепок заполнен	Установите подходящий наконечник Извлеките остаток сердечника Опорожните коллектор сердечников заклепок
Невозможно повернуть на 360° блок подачи воздуха	Инструмент все еще находится под давлением	Закройте запорный клапан подачи воздуха и сбросьте давление в инструменте, задействовав выталкивание сердечника или нажав на пусковой выключатель
Инструмент работает нестабильно		Обратитесь в сервисный центр

8. ТЕХНИЧЕСКИЕ ХАРАКТЕРИСТИКИ

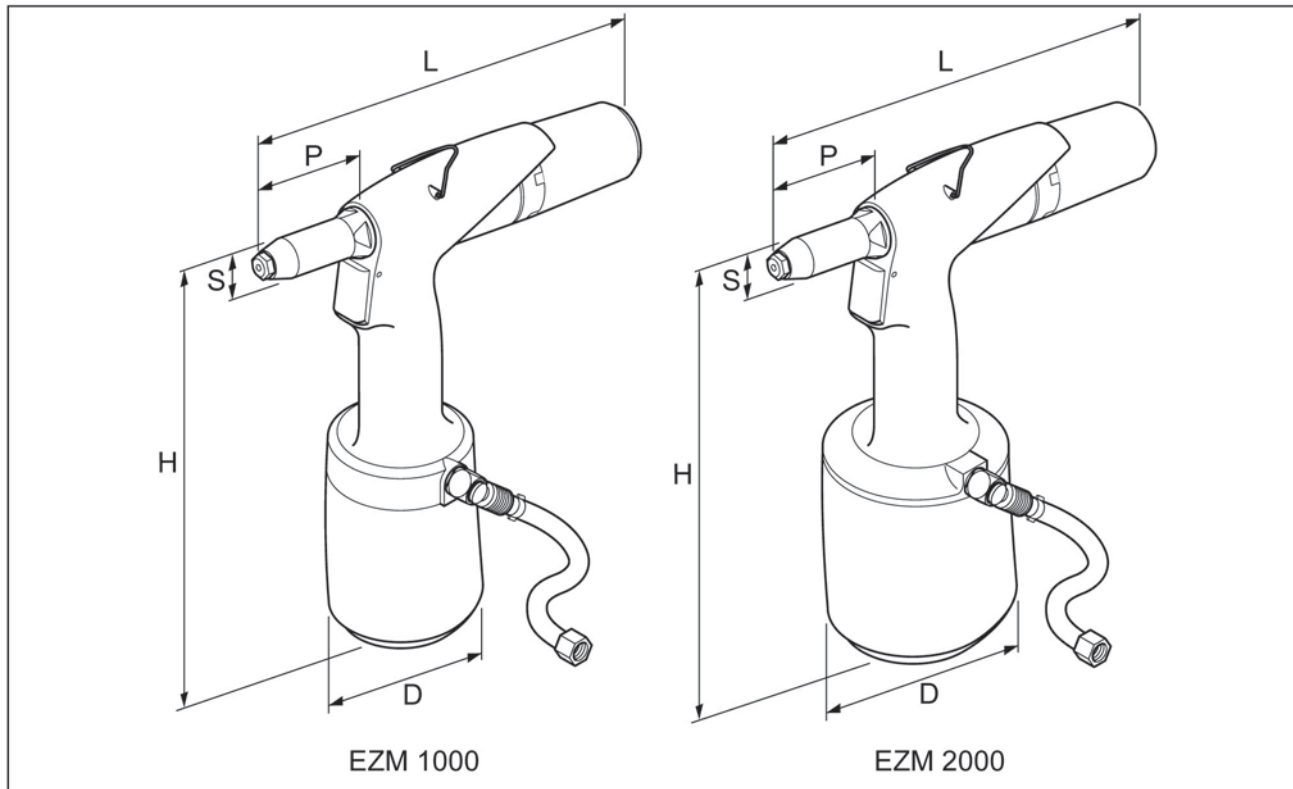

	EZM 1000	EZM 2000
H	264 мм	275 мм
L	272 мм	272 мм
ø D	102 мм	125 мм
P	70 мм	70 мм
ø S	23 мм	23 мм
Масса	1,25 кг	1,65 кг
Давление воздуха	5–7 бар	5–7 бар
Усилие вытягивания (6 бар)	7,3 кН	12,5 кН
Потребление воздуха (л/ход)	1,5 л	2,0 л
Ход	17 мм	21 мм
Вместимость (стандартная потайная заклепка)	ø 3,0–5,0 мм (нержавеющая сталь)	ø 4,0–6,4 мм (нержавеющая сталь)

9. ЗАЯВЛЕНИЕ О СООТВЕТСТВИИ НОРМАМ ЕС

Мы,
Rivet Factory Group s. r. o.
Lannova 2061/8
110 00 Praha 1, Nové Město,
принимаем на себя полную ответственность за то что продукт:

Описание: ГИДРОПНЕВМАТИЧЕСКИЙ ЗАКЛЕПОЧНИК

Модель: EZM1000, EZM2000

на которую распространяется данная декларация, соответствует следующим согласованным стандартам

Безопасность:

Директива по механическому оборудованию: ČSN EN ISO 11148-1:2015

Техническая документация составлена в соответствии с Приложением 1, раздел 1.7.4.1, директивы: 2006/42/ЕС Директива о безопасности машин и оборудования (нормативный акт от 2008 г. № 1597 — Правила (безопасности) электропитания машин).

Нижеподписавшийся делает настоящее заявление от имени компании Rivet Factory Group

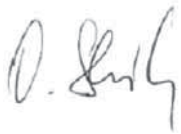

Вс. Ondřej Slezák, Генеральный директор

Rivet Factory Group s. r. o.
Lannova 2061/8
110 00 Praha 1, Nové Město

Место выпуска: Drtinovo náměstí 171, 547 01 Náchod, Чехия

Дата выпуска: 11. 6. 2021

Нижеподписавшееся лицо несет ответственность за составление технической документации для продукции, распространяемой в Европейском союзе и составил данную декларацию по поручению STANLEY Engineered Fastening.

Matthias Appel

Руководитель рабочей группы по технологической документации

Stanley Engineered Fastening, Tucker GmbH, Max-Eyth-Str.1,
35394 Gießen, Германия



Данное устройство соответствует директиве ЕС по машинам,
механизмам и машинному оборудованию 2006/42/ЕС



STANLEY
Engineered Fastening

10. ЗАЯВЛЕНИЕ О СООТВЕТСТВИИ НОРМАМ СОЕДИНЕННОГО КОРОЛЕВСТВА

Мы,
Rivet Factory Group s. r. o.

Lannova 2061/8
110 00 Praha 1, Nové Město

принимаем на себя полную ответственность за то что продукт:

Описание: ГИДРОПНЕВМАТИЧЕСКИЙ ЗАКЛЕПОЧНИК

Модель: EZM1000, EZM2000

на который распространяется данная декларация, соответствует следующим стандартам:

Безопасность:

Правила (безопасности) электропитания машин от 2008 г., нормативно-правовой акт 2008/1597 (с поправками):

Следующие стандарты ČSN EN ISO 11148-1:2015

Технологическая документация составлена в соответствии с Правилами (безопасности) электропитания машин от 2008 г., нормативно-правовой акт 2008/1597 (с поправками).

Нижеподписавшийся делает настоящее заявление от имени компании Rivet Factory Group

Вс. Ondřej Slezák, Генеральный директор

Rivet Factory Group s. r. o.
Lannova 2061/8
110 00 Praha 1, Nové Město

Место выпуска: Drtinovo náměstí 171, 547 01 Náchod, Чехия

Дата выпуска: 11. 6. 2021

Нижеподписавшееся лицо несет ответственность за составление технической документации для продукции, распространяемой в Соединенном Королевстве и составил данную декларацию по поручению компании Stanley Engineered Fastening.

A. K. Seewraj

Директор инженерного отдела, Соединенное Королевство

Avdel UK Limited, Stanley House, Works Road, Letchworth Garden City, Hertfordshire,
SG6 1JY СОЕДИНЕННОЕ КОРОЛЕВСТВО



Данное устройство соответствует
Правилам (безопасности) электропитания машин от 2008 г.,
нормативно-правовой акт 2008/1597 (с поправками)

STANLEY
Engineered Fastening

يحظر إعادة إنتاج المعلومات المقدّمة و/أو الإعلان عنها بأي طريقة ومن خلال أي وسيلة (إلكترونيًا أو ميكانيكيًا) دون إذن كتابي صريح مسبق من شركة STANLEY Engineered Fastening. وتستند المعلومات المقدّمة إلى المواصفات المعروفة في لحظة إنتاج هذا المنتج. وتتبع شركة STANLEY Engineered Fastening سياسة التحسين المستمر للمنتجات، ولذلك قد تخضع المنتجات للتغيير. والمعلومات المقدّمة تنطبق على المنتج طالما أنه تم تسليمه من قبل شركة STANLEY Engineered Fastening. ولذلك، لا يمكن مساءلة شركة STANLEY Engineered Fastening عن أي ضرر ناتج من الانحرافات عن المواصفات الأصلية للمنتج.

لقد تم تجميع المعلومات المتوفرة بأقصى قدر من العناية. ولن تقبل شركة STANLEY Engineered Fastening تحمل أي مسؤولية عن أي أخطاء في المعلومات أو عما يترتب عليها. كما لن تقبل الشركة تحمل أي مسؤولية عن أي ضرر ناتج عن أنشطة قامت بها أطراف أخرى. يجب ألا يتم اعتبار أسماء العمل والأسماء التجارية والعلامات التجارية المسجلة، وغيرها مما استخدمته شركة STANLEY Engineered Fastening، على أنها أسماء وعلامات مجانية، وذلك بموجب التشريع المتعلق بحماية العلامات التجارية.

يجب قراءة دليل التعليمات من قبل أي شخص يقوم بتركيب هذه الأداة أو تشغيلها مع إيلاء اهتمام خاص بقواعد السلامة التالية.



المحتوى

2	1	تعريفات السلامة
2	1.1	قواعد السلامة العامة
2	1.2	مخاطر المقذوفات
2	1.3	مخاطر التشغيل
3	1.4	مخاطر الحركات المتكررة
3	1.5	مخاطر الملحقات
3	1.6	مخاطر مكان العمل
3	1.7	مخاطر الضوضاء
3	1.8	مخاطر الاهتزاز
3	1.9	تعليمات إضافية للسلامة لأدوات الطاقة الهوائية
5	2	السلامة
5	2.1	تعليمات السلامة
5	2.2	الأشخاص
6	2.3	بيئة العمل
6	2.4	الأدوات
6	2.5	رمز التاريخ
6	2.6	تعريف النوع
7	3	المكونات الرئيسية
7	3.1	المكونات
7	3.2	قطع المقدمة
8	4	التشغيل
8	4.1	عناصر التحكم
9	4.2	مجمع الشياق
9	4.3	منفذ الهواء القابل للدوران
9	4.4	وحدة إمداد هواء قابلة للدوران بزواوية 360 درجة
10	5	الاستخدام
12	6	الصيانة
12	6.1	الجليبة الأمامية
13	6.2	تنبيت الفكوك
14	7	استكشاف الأعطال وإصلاحها
15	8	البيانات الفنية
16	9	بيان المطابقة لتعليمات المجموعة الأوروبية (EC)
17	10	إعلان توافق المملكة المتحدة

قم دائماً بارتداء أدوات مقاومة للصدمات لحماية العين أثناء تشغيل الأداة. ويجب أن يتم تقييم مستوى الحماية المطلوبة لكل حالة استخدام على حدة.



يمكن أن يؤدي استخدام الأداة إلى تعريض يدي المشغل للمخاطر، بما في ذلك السحق والتصادم والقطع والكشط والحرارة. ارتد قفازات مناسبة لحماية اليدين.



استخدم وسائل حماية السمع وفقاً لتعليمات صاحب العمل وحسب الضرورة بموجب لوائح الصحة المهنية ولوائح السلامة المتبعة.



1. تعريفات السلامة

توضح التعريفات التالية مستوى حدة كل كلمة من كلمات الإشارة. يُرجى قراءة الدليل والانتباه إلى هذه الرموز.

⚠️ خطر: يشير إلى موقف خطير وشيك الحدوث وسيؤدي إلى الوفاة أو إصابة خطيرة ما لم يتم تجنبه.

⚠️ تحذير: يشير إلى موقف خطير محتمل قد يؤدي إلى الوفاة أو إصابة خطيرة ما لم يتم تجنبه.

⚠️ تنبيه: يشير إلى موقف محتمل خطير قد يؤدي إلى إصابة صغيرة أو متوسطة ما لم يتم تجنبه.

⚠️ تنبيه: مُستخدم دون رمز تنبيه السلامة للإشارة إلى موقف محتمل خطير قد يُلحق ضرراً بالملكات، إذا لم يتم تجنبه.

قد يؤدي التشغيل أو الصيانة غير السليمة لهذا المنتج إلى إصابة خطيرة وتضرر الممتلكات. اقرأ واستوعب جميع التحذيرات والتعليمات التشغيل قبل استخدام هذه المعدة. وعند استخدام الأدوات الكهربائية، يجب دائماً اتباع احتياطات السلامة الأساسية للحد من خطر وقوع الإصابة الشخصية.

قم بحفظ جميع التحذيرات والتعليمات للرجوع إليها في المستقبل

1.1 قواعد السلامة العامة

- بسبب المخاطر المتعددة، قم بقراءة تعليمات السلامة وفهمها قبل تركيب الملحقات أو تشغيلها أو إصلاحها أو صيانتها أو تغييرها، أو قبل العمل بالقرب من الأداة. يمكن أن يؤدي عدم عمل ذلك إلى التعرض لخطر بدني خطير.
- يجب ألا يقوم إلا المشغلين المؤهلين والمدربين بتركيب الأداة أو ضبطها أو استخدامها.
- لا تستخدم هذه المعدة لأغراض غير تركيب أدوات تثبيت البراشيم المخفية الخاصة بشركة STANLEY Engineered Fastening.
- لا تستخدم سوى الأجزاء وأدوات التثبيت والملحقات الموصى بها من قبل الشركة المصنعة.
- لا تقم بإجراء أي تعديلات على الأداة. يمكن أن تقلل التعديلات التي يتم إجراؤها من فاعلية إجراءات السلامة، كما يمكن أن تزيد من المخاطر التي يكون المشغل معرضاً لها. ويتحمل العميل المسؤولية الكاملة عن أي تعديل يقوم به، كما أن تلك التعديلات تؤدي إلى إبطال أي ضمانات سارية.
- لا تتخلص من تعليمات السلامة؛ قم بإعطائها إلى المشغل.
- لا تستخدم الأداة إذا كانت تالفة.
- قبل الاستخدام، قم بالفحص لاستكشاف أي حالات عدم محاذاة أو انثناء الأجزاء المتحركة، وانكسار الأجزاء، وأي حالة أخرى تؤثر على تشغيل الأداة. وفي حالة تعطل الأداة، فاعمل على صيانتها قبل الاستخدام. قم بإزالة أي مفتاح ضبط أو ربط قبل الاستخدام.
- يتم فحص الأدوات بشكل دوري للتحقق من تمييز التصنيفات والعلامات التي تكون ضرورية بموجب هذا الجزء من معيار ISO 11148 بشكل واضح على الأداة. يتصل صاحب العمل / المستخدم الجهة المصنعة من أجل الحصول على ملصقات التمييز البديلة متى كان ذلك ضرورياً.
- يجب صيانة الأداة في حالة عمل آمنة في جميع الأوقات وفحصها على فترات منتظمة بحثاً عن التلف وتشغيلها من قبل أفراد مدربين. وعدم إجراء أي تفكيك إلا من قبل أفراد مدربين. لا تقم بتفكيك هذه الأداة دون الرجوع المسبق إلى تعليمات الصيانة.

1.2 مخاطر المقذوفات

- افصل إمداد الهواء عن الأداة قبل إجراء أي صيانة وقبل أي محاولة لضبط مجموعة الأنف أو الملحقات أو تركيبها أو إزالتها.
- انتبه إلى أن فشل قطعة العمل أو الملحقات، أو حتى الأداة التي تم تركيبها نفسها، يمكن أن يؤدي إلى إنتاج مقذوفات سريعة للغاية.
- قم دائماً بارتداء أدوات مقاومة للصدمات لحماية العين أثناء تشغيل الأداة. ويجب أن يتم تقييم مستوى الحماية المطلوبة لكل حالة استخدام على حدة.
- كما يلزم كذلك تقييم المخاطر التي تحيق بالآخرين في هذا الوقت.
- تحقق من تثبيت أداة العمل بشكل محكم.
- تحقق من توافر وسائل الحماية من المقذوفات الناجمة عن أدوات التثبيت و / أو الشياق في مكانها ومن أنها تعمل بشكل جيد.
- لا تستخدم الأداة بدون تركيب مجمع الشياق.
- انتبه إلى القذف غير المقصود للشياق من مقدمة الأداة.
- لا تقم بتشغيل الأداة باتجاه أي شخص/أشخاص مباشرة.

1.3 مخاطر التشغيل

- يمكن أن يؤدي استخدام الأداة إلى تعريض أيدي المشغل للمخاطر، بما في ذلك السحق والصدم والقطع والكشط والحرارة. ارتد قفازات مناسبة لحماية اليدين.
- يمكن للمشغلين والأشخاص المسؤولين عن الصيانة التعامل مع كتلة الأداة ووزنها وطاقتها من الناحية البدنية.
- امسك الأداة بالشكل الصحيح؛ وكن على استعداد لمقاومة حركتها العادية أو المفاجئة، واجعل كلتا يديك متاحيتين للتعامل مع الأداة.
- حافظ على جفاف مقابض الأداة ونظافتها وخلوها من أي زيوت وشحوم.
- حافظ على أن تكون وضعية جسمك متوازنة وثابتة قدميك أثناء تشغيل الأداة.
- حرر أداة التشغيل والإيقاف في حالة أي مقاطعة لإمداد الطاقة الهوائية.
- لا تستخدم إلا مواد التشحيم التي توصي بها جهة التصنيع.

- يجب تجنب ملامسة السائل الهيدروليكي. ويجب اتخاذ إجراءات السلامة للغسل الجيد إذا حدث تلامس مع السائل لتقليل احتمالية الطفح الجلدي.
- تتاح أوراق بيانات سلامة المواد لجميع مواد التشحيم والزيوت الهيدروليكية من مورد الأداة عند الطلب.
- تجنب الأوضاع غير المناسبة حيث إنه من المحتمل ألا تسمح مثل تلك الأوضاع بمقاومة الحركة الطبيعية أو غير المتوقعة للأداة.
- إذا تم تثبيت الأداة بجهاز تعليق، فتتحقق من إحكام ذلك التثبيت.
- انتبه لمخاطر السحق أو الانضغاط إذا لم يتم تركيب معدة الأنف.
- لا تقم بتشغيل الأداة أثناء إزالة مبيت الأنف.
- يلزم وجود مسافة عازلة كافية وعدم ملامسة أيدي عمال التشغيل للأداة قبل متابعة الإجراء.
- عند حمل الأداة من مكان إلى آخر، أبعاد اليدين عن زناد التشغيل لتجنب التنشيط غير المتعمد.
- تجنب إساءة استخدام الأداة بتعريضها للسقوط أو استخدامها كمطرقة.
- يجب اتخاذ إجراءات الرعاية لضمان عدم تسبب الشياق في أي خطر.
- يجب تفريغ مجمع الشياق عند امتلاء نصفه تقريباً.

1.4 مخاطر الحركات المتكررة

- أثناء استخدام الأداة، يمكن أن يعاني المشغل من عدم الراحة بشكل أو بآخر في اليدين أو الذراعين أو الكتفين أو الرقبة أو في أجزاء أخرى من الجسم.
- أثناء استخدام الأداة، يجب أن يستخدم المشغل وضعية مريحة مع التحقق من رسوخ القدمين وتجنب الوضعيات غير المضبوطة أو التي لا تساعد على ضمان التوازن. يجب أن يقوم المشغل بتغيير الوضعية أثناء المهام الطويلة؛ حيث إن ذلك يمكن أن يساعد على تجنب الشعور بعدم الراحة والإجهاد.
- إذا شعر المشغل بأعراض مثل الشعور بعدم الراحة أو الألم أو الخفقان أو الألم الخفيف أو الوخز أو الخدر أو الحرقنة أو التصلب بصفة دائمة أو متكررة، يجب ألا يتجاهل علامات التحذير تلك. يجب أن يخبر المشغل صاحب العمل بذلك وأن يستشر محترف رعاية صحية مؤهل بها.

1.5 مخاطر الملحقات

- افصل الأداة عن مصدر الطاقة الهوائية قبل تركيب أو إزالة مجموعة الأنف أو الملحقات.
- لا تستخدم إلا مقاسات وأنواع الملحقات والمواد الاستهلاكية التي توصى بها الجهة المصنعة للأداة؛ ولا تستخدم أنواع وأحجام الملحقات أو المواد الاستهلاكية الأخرى.

1.6 مخاطر مكان العمل

- يعد الانزلاق والتعثر والسقوط من الأسباب الرئيسية وراء الإصابات في مكان العمل. توخ الحذر من الأسطح الزلقة التي تنجم عن استخدام الأداة، وكذلك من مخاطر التعثر الناجمة عن خط الهواء أو الخرطوم الهيدروليكي.
- تعامل بكل عناية وحذر في البيئات التي لا تكون معتاداً عليها. فقد تكون هناك مخاطر غير ظاهرة، مثل خطوط الكهرباء أو غير ذلك من خطوط المرافق.
- الأداة غير مصممة للاستخدام في البيئات التي يحتمل أن تتعرض للانفجار، كما أنها ليست معزولة ضد الطاقة الكهربائية عند ملامستها.
- تحقق من عدم وجود كابلات كهربائية أو أنابيب غاز أو ما إلى ذلك من الأشياء التي يمكن أن تتسبب في ظهور المخاطر إذا تعرضت للتلف بفعل استخدام الأداة.
- ارتد الملابس المناسبة. لا ترتدي ملابس فضفاضة أو جواهر. أبعاد الشعر والملابس والقفازات عن الأجزاء المتحركة. فقد تعلق الملابس الفضفاضة أو الجواهر أو الشعر الطويل في الأجزاء المتحركة.
- يجب اتخاذ إجراءات الرعاية لضمان عدم تسبب الشياق في أي خطر.

1.7 مخاطر الضوضاء

- يمكن أن يتسبب التعرض لمستويات مرتفعة من الضوضاء إلى فقد دائم في السمع بما يسبب الإعاقة فيه وإلى غير ذلك من المشكلات، مثل طنين الأذن (الرنين أو الصفير أو الأزيز أو الطنين في الأذنين). وبالتالي، من الضروري تقييم المخاطر واستخدام الضوابط المناسبة التي تتناسب مع هذه المخاطر.
- يمكن أن تشمل الضوابط المناسبة للحد من المخاطر على إجراءات مثل استخدام مواد التخميد من أجل منع قطع العمل من "الرنين".
- استخدم وسائل حماية السمع وفقاً لتعليمات صاحب العمل وحسب الضرورة بموجب لوائح الصحة المهنية ولوائح السلامة المتبعة.
- قم بتشغيل الأداة والحفاظ عليها وفقاً للتوصيات الواردة في دليل التعليمات، من أجل الحيلولة دون أي زيادة غير ضرورية في مستوى الضوضاء.
- تحقق من تركيب كاتم الصوت في مجمع الشياق في مكانه ومن أنه في حالة عمل جيدة عند تشغيل الأداة.

1.8 مخاطر الاهتزاز

- يمكن أن يتسبب التعرض للاهتزاز في إصابة الأعصاب بأضرار تسبب الإعاقات وكذلك بأضرار في إمداد الدم لليدين والذراعين.
- ارتد الملابس الدافئة أثناء العمل في ظروف الطقس البارد، وحافظ على جفاف ودفء يديك.
- إذا شعرت بالخدر أو الوخز أو الألم أو بابيضاض في بشرة الأصابع أو اليدين، فتوقف عن استخدام الأداة، وأخبر صاحب العمل واستشر طبيبياً.
- متى أمكن، ادعم وزن الأداة من خلال الوقوف أو الشد أو التوازن، نظراً لأنك يمكنك حينها الإمساك بالأداة بشكل أخف لدعماً.

1.9 تعليمات إضافية للسلامة لأدوات الطاقة الهوائية

- يجب ألا يتجاوز هواء إمداد التشغيل ٧ بار (١٠٠ رطل لكل بوصة مربعة).
- يمكن أن يتسبب الهواء المضغوط في التعرض لإصابات خطيرة.
- لا تترك أداة التشغيل دون رقابة أبداً. أفضل خرطوم الهواء عندما لا تكون الأداة قيد الاستخدام أو قبل تغيير الملحقات أو أثناء إجراء عمليات الإصلاح.
- لا تسمح بوضع فتحة عادم الهواء الموجودة في مجمع الشياق باتجاه عمال التشغيل أو غيرهم من الأشخاص المتواجدين. لا تقم بتوجيه الهواء نحو نفسك أو نحو أي شخص آخر على الإطلاق.
- الخرطوم غير المحكمة يمكن أن تتسبب في إصابات خطيرة. دائماً افحص الخرطوم والتراكيبات بحثاً عن أي أضرار أو عدم إحكام في التثبيت.
- قبل الاستخدام، افحص خطوط الهواء بحثاً عن أي تلف، ويجب تثبيت جميع الوصلات. تجنب إسقاط الأشياء الثقيلة على الخرطوم. فقد يؤدي الاصطدام الشديد إلى إحداث تلف داخلي وعطل ميكرو في الخرطوم.
- يجب توجيه الهواء البارد بعيداً عن اليدين.
- عندما يتم استخدام قوارن الثني العامة (قوارن المشابك)، يجب أن يتم تركيب مسامير القفل كما يجب استخدام كابلات السلامة السوطية من أجل الحماية

- من احتمالية فشل اتصال الخرطوم بالأداة أو اتصال الخراطيم ببعضها البعض.
- لا ترفع أداة التركيب مستخدمًا الخرطوم. واستخدم دائمًا مقبض أداة التركيب.
 - يجب ألا يتم سد أو تغطية فتحات التهوية.
 - أخرج الأوساخ والأشياء الغريبة من النظام الهيدروليكي للأداة، لأن هذا سيؤدي إلى تعطل الأداة.

تتميز سياسة **STANLEY Engineered Fastening** بالتحسين والتطوير المستمر للمنتجات، وهي تحتفظ بحقوقها في تغيير مواصفات أي منتج دون إخطار مسبق.

2. السلامة

2.1 تعليمات السلامة

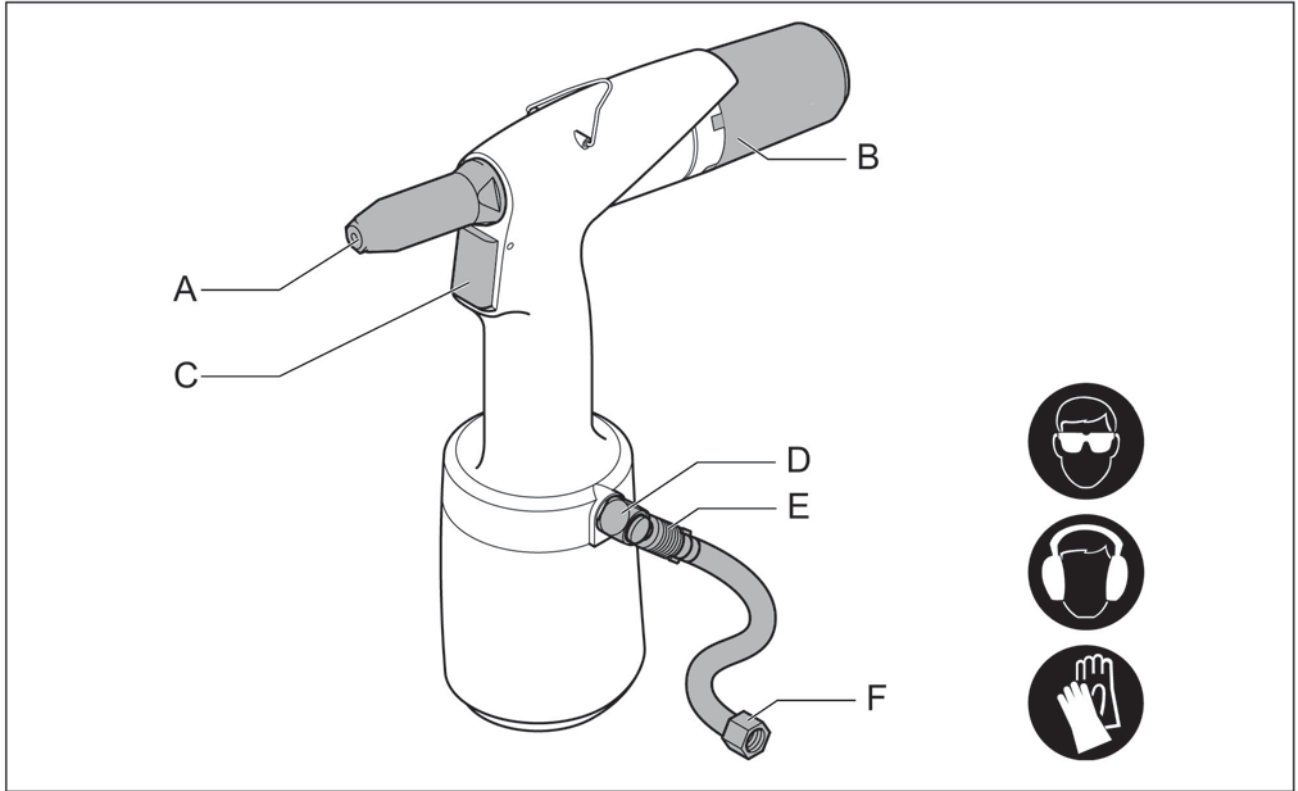

أ	قطعة المقمة / الجلبة الأمامية	د	صمام السلامة
ب	مجمع الشياق	هـ	صمام إغلاق إمداد الهواء
ج	زناد التشغيل	و	وصلة الهواء

2.2 الأشخاص

- استخدم نظارات الحماية. وهذا ينطبق أيضًا على الأشخاص الموجودين في المحيط المجاور مباشرةً.
- استخدم وسائل حماية السمع عندما يتجاوز مستوى الصوت ٨٥ ديسيبل (أ).
- استخدم قفازات الأمان، فقد تصبح بعض البراشيم المخفية دافئة جدًا في بعض الأماكن.
- أبق أصابعك بعيدًا عن المقدمة عند توصيل الهواء المضغوط.
- لا تنظر مباشرة إلى الأداة (من الأمام ومن الخلف).
- لا توجه الأداة نحو الأشخاص أبدًا.

2.3 بيئة العمل

- حافظ على نظافة وترتيب بيئة العمل.
- استخدم الهواء الجاف والمفلتر والهواء المشحم بالزيت المضاد للتآكل. إذا لم يكن متوفرًا، فضع ٠,١ مل (حوالي ٥ قطرات) من زيت التشحيم المضاد للتآكل في وصلة الهواء للأداة ثلاث مرات كل يوم تشغيل.
- اعمل في بيئة خالية من الصقيع.
- وصلات الأدوات بطول 'G' / بوصة.
- لم يتم تضمين نبل التوصيل.
- وفر حلًا مناسبًا بنفسك.

اضبط ضغط هواء ثابتًا على ٧-٥ بار (بحد أقصى ٧ بار).

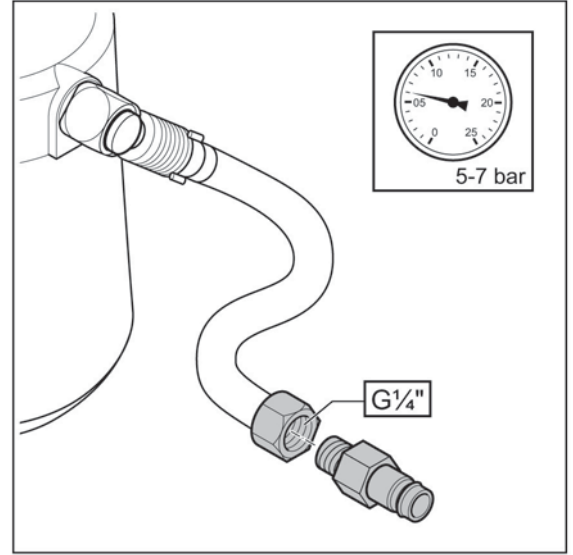

2.4 الأدوات

لا تستخدم الأدوات أبدًا



- عندما تكون قطعة المقدمة / الجلبة الأمامية (أ) مفقودة؛
- عندما لا يتم تركيب مجمع الشياق (ب)
- افحص الأدوات بحثًا عن التلف قبل توصيل ضغط الهواء.
- حافظ على الأدوات بحيث تكون في حالة مثالية.
- أغلق صمام الإغلاق (ج) عند عدم استخدام الأدوات.
- تأكد من أن خرطوم التوصيل المرن (د) غير مضغوط عند فصله.
- لا تقم بتعديل هذه الأدوات بأي طريقة.
- لا تستخدم الجهاز إلا للأغراض المناسبة فقط.

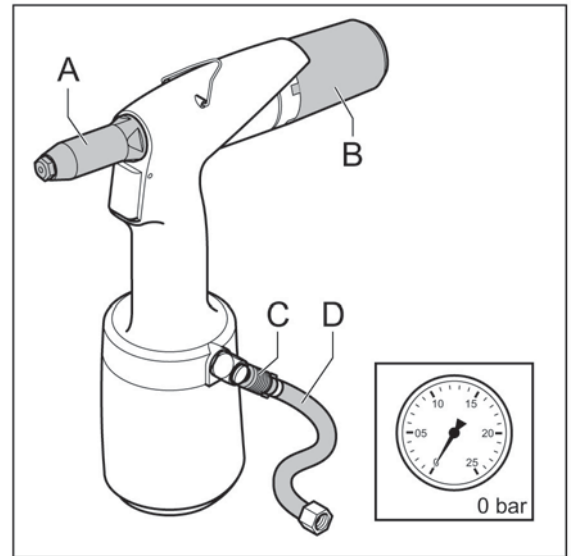

2.5 رمز التاريخ

هذا هو مكان رمز التاريخ (أ) للأدوات.

2.6 تعريف النوع

هذا هو مكان تعريف النوع (ب) للأدوات.

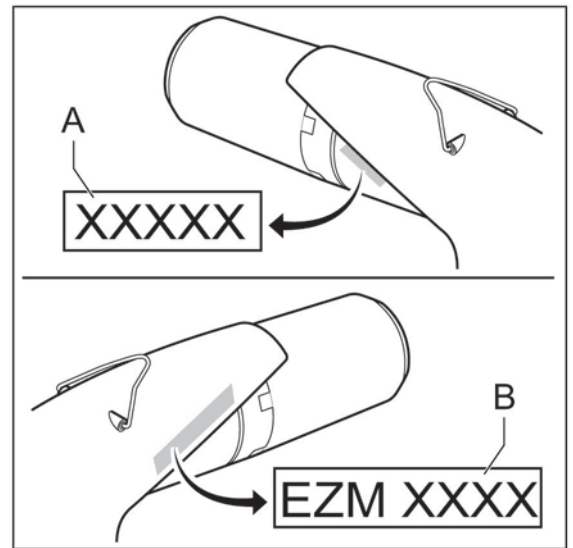

3. المكونات الرئيسية

3.1 المكونات

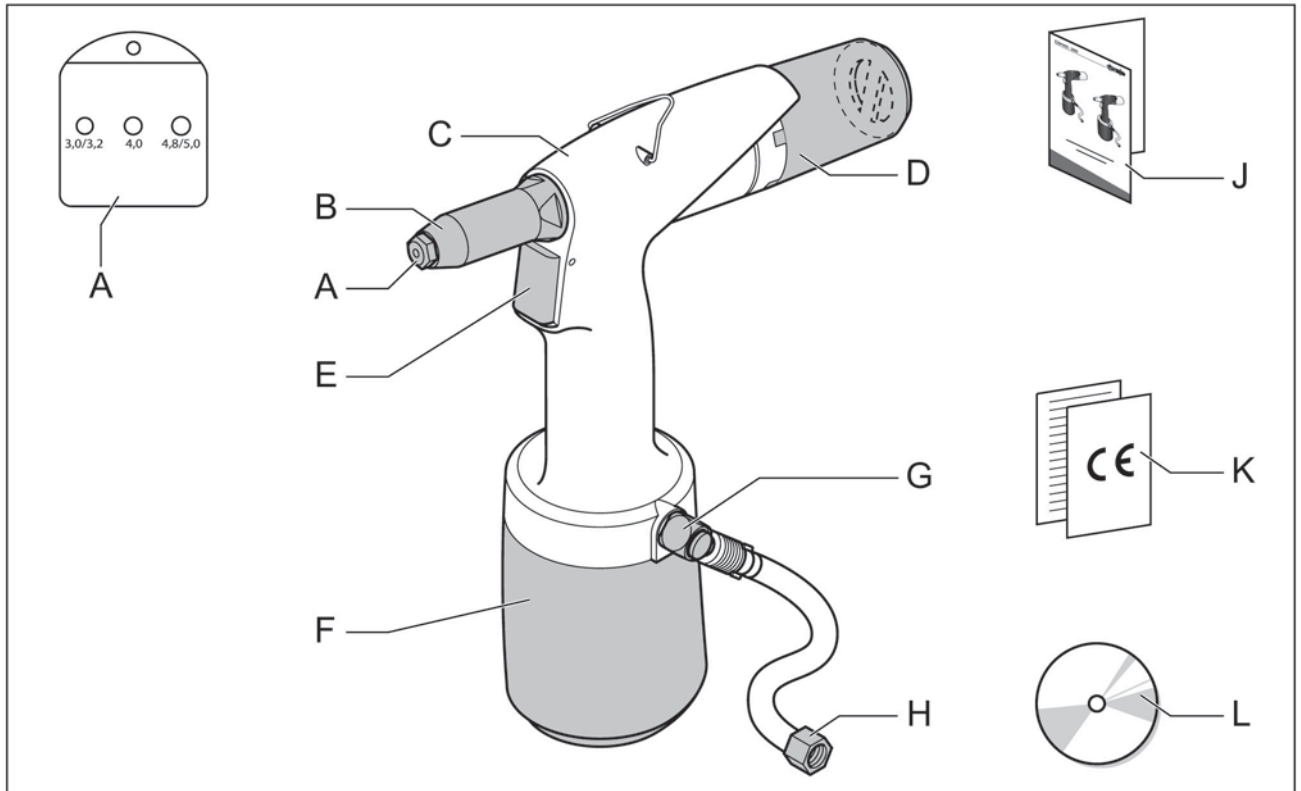

- | | |
|---------------------|---|
| أ قطع المقدمة** | ز صمام السلامة |
| ب الجلبة الأمامية | ح وصلة الهواء |
| ج الجسم الهيدروليكي | ي الدليل |
| د مجمع الشياق | ك علامة CE ونموذج الضمان |
| هـ زناد التشغيل | ل قرص مضغوط يحتوي على الدليل بلغات متعددة |
| و الجسم الهوائي | |

3.2 قطع المقدمة

يحتوي الصندوق الذي تم تسليمه على قطع مقدمة مختلفة.

- | | |
|-------------|----------------|
| ** EZM 1000 | : 3,0 - 5,0 مم |
| ** EZM 2000 | : 4,0 - 6,4 مم |

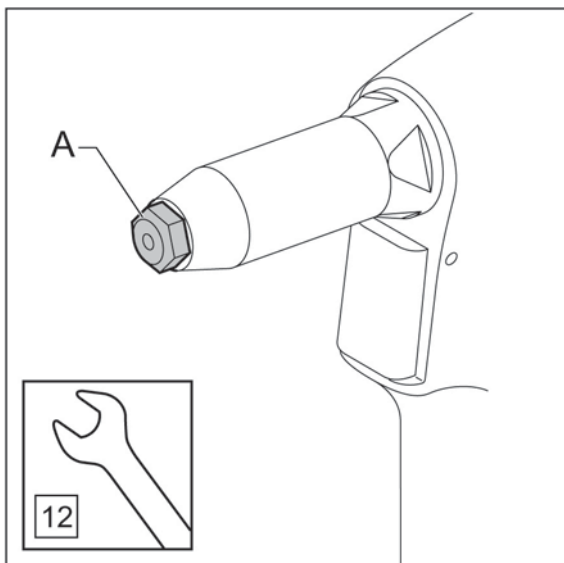

4. التشغيل

4.1 عناصر التحكم

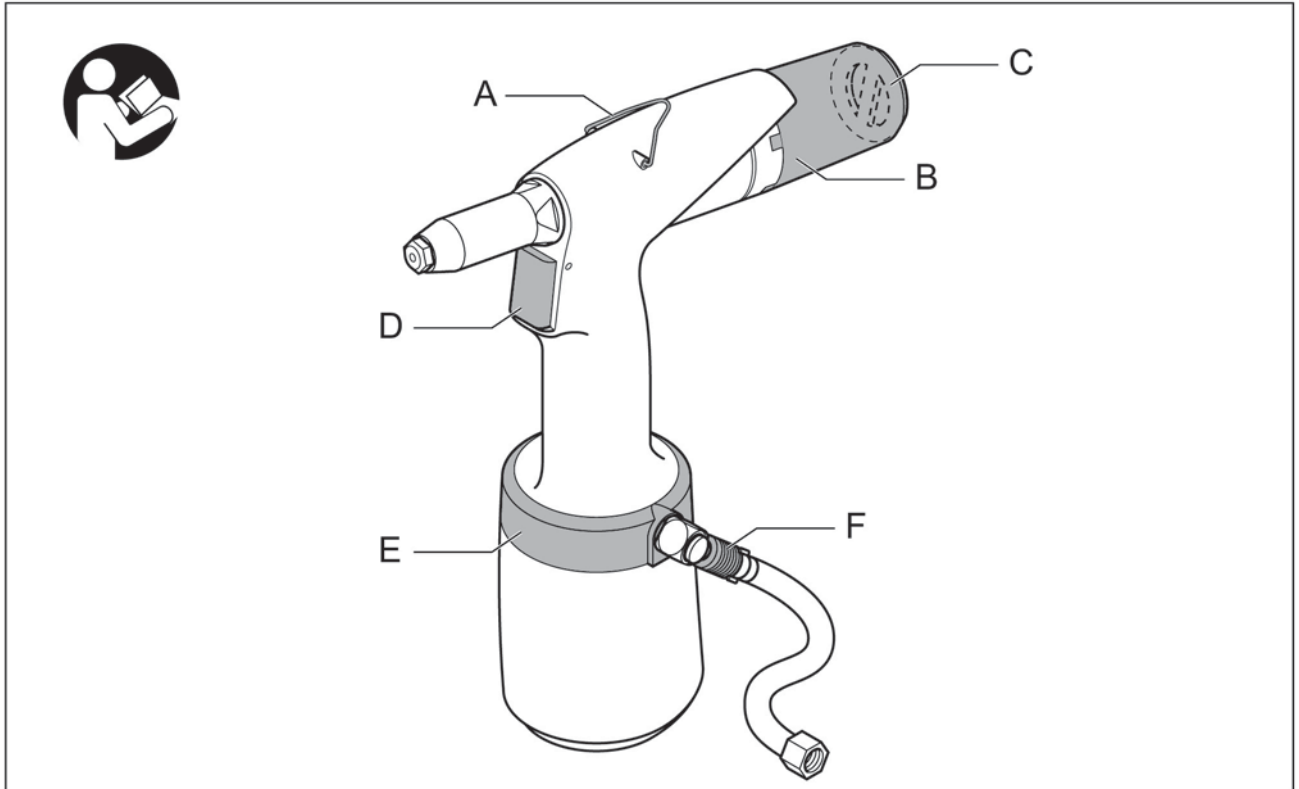

- | | | | |
|---|-------------|----|---|
| أ | الدعامة | د | زناد التشغيل |
| ب | مجمع الشياق | هـ | وحدة إمداد هواء قابلة للدوران بزاوية ٣٦٠ درجة |
| ج | منفذ الهواء | و | صمام إغلاق إمداد الهواء |

4.2 مجمع الشياق

- الغرض من مجمع الشياق هو تجميع الشياق المتبقي. يمكن وضع المجمع في ثلاثة أوضاع.
- أ التركيب / الإزالة.
- ب القفل - بدون استخراج. ستعمل إمالة الأدوات على التأكد من أن الشياق سينتهي به المطاف في المجمع.
- ج قفل - مع الاستخراج. يتم دفع الشياق المتبقي تلقائيًا في المجمع.

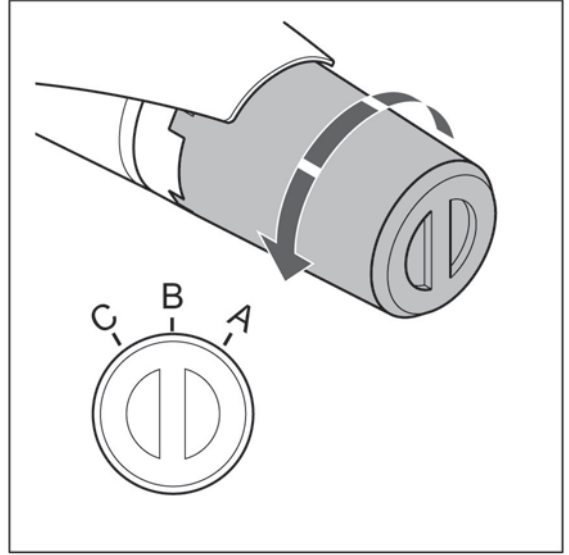

4.3 منفذ الهواء القابل للدوران

يمكن ضبط تدفق الهواء المتسرب باستخدام منفذ الهواء القابل للدوران (أ)، بحيث يشعر الناس بأقل قدر من الانزعاج أثناء العمل.

لا تقم بإزالة منفذ الهواء هذا من مجمع الشياق.

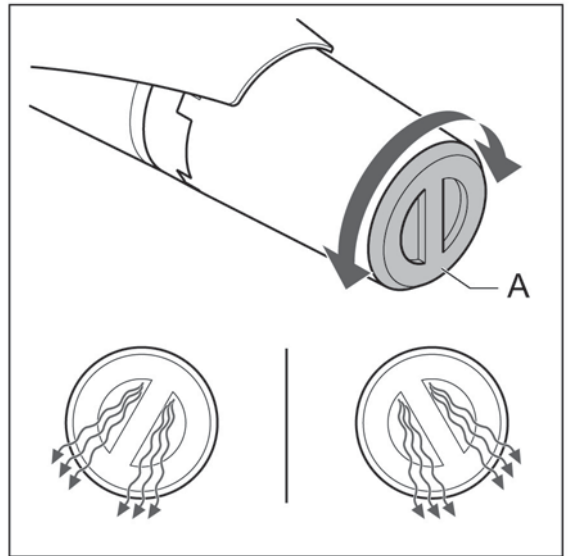

4.4 وحدة إمداد هواء قابلة للدوران بزوايا 360 درجة

عندما يسبب خرطوم الهواء (أ) إزعاجًا أثناء العمل، قم بإيقاف تشغيل صمام الغلق (ب). بعد ذلك، يمكن تحويل الوحدة القابلة للدوران 360 درجة (ج) إلى أي موضع مطلوب.

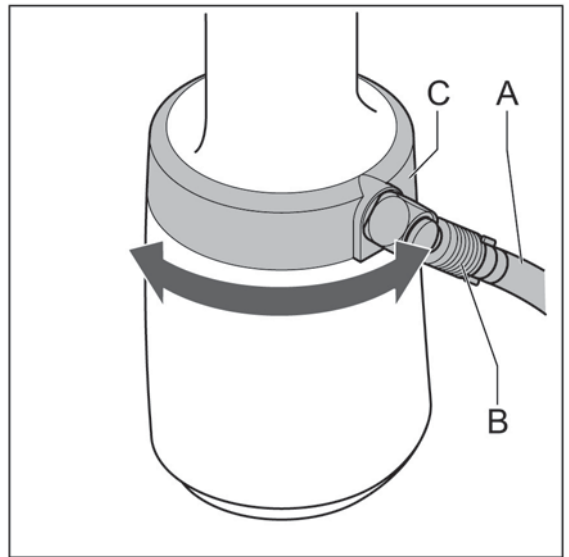

5. الاستخدام

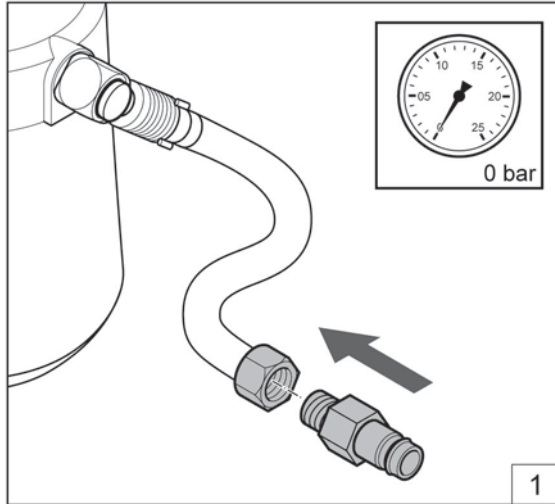

ضع النبل (٤/G١ بوصة).

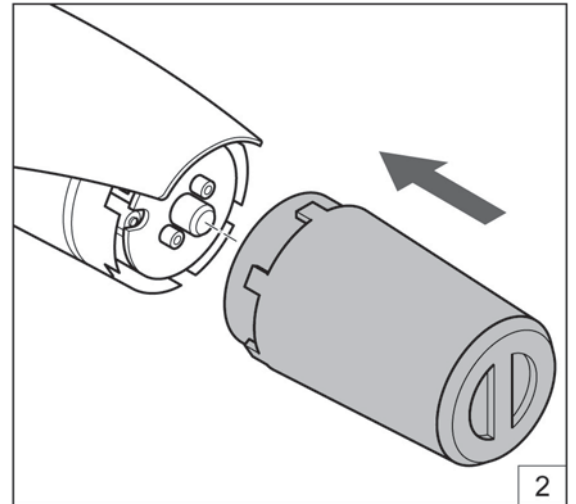

قم بتركيب مجمع الشياق.

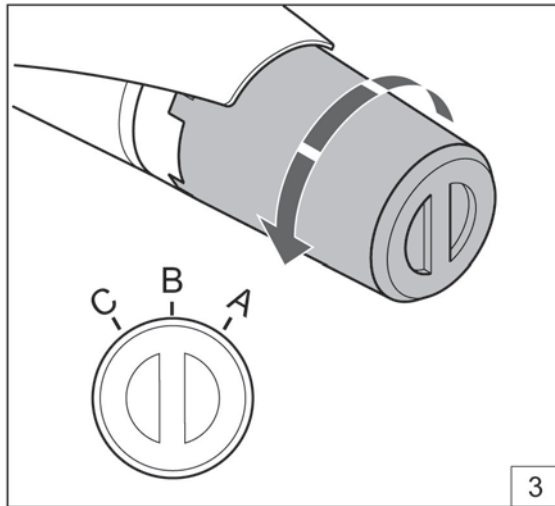

اضبط مجمع الشياق (انظر ٤,٢).

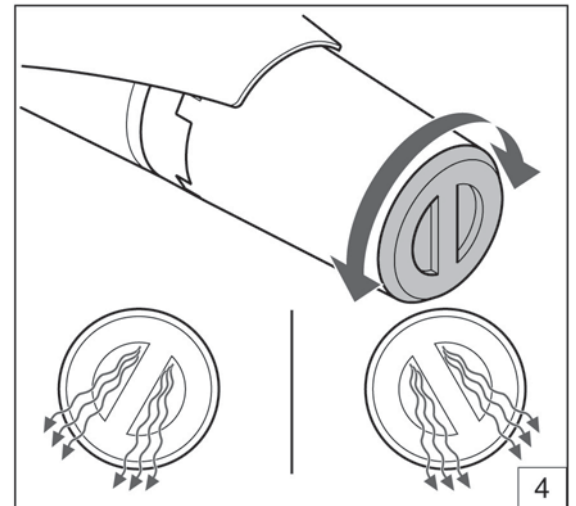

اضبط منفذ الهواء القابل للدوران (انظر ٤,٣).

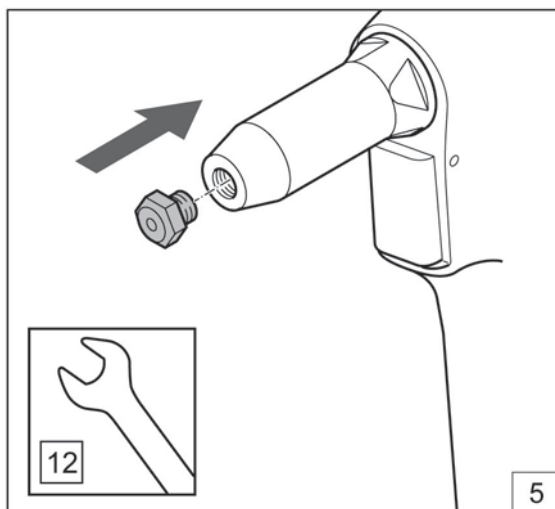

قم بتركيب قطعة المقدمة الصحيحة.

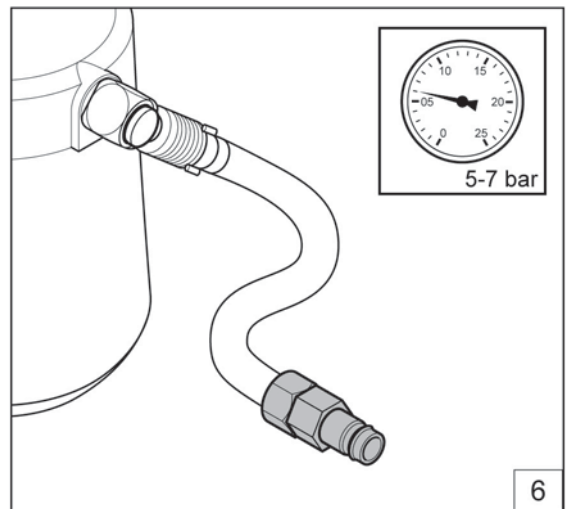

اضبط ضغط الهواء الصحيح (انظر ٢,٣).

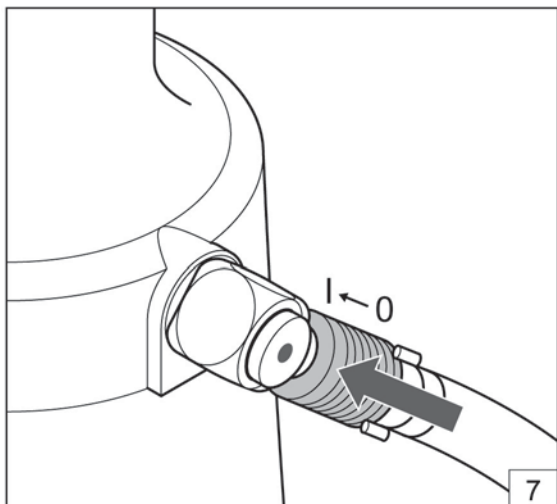

قم بتشغيل صمام الإغلاق.

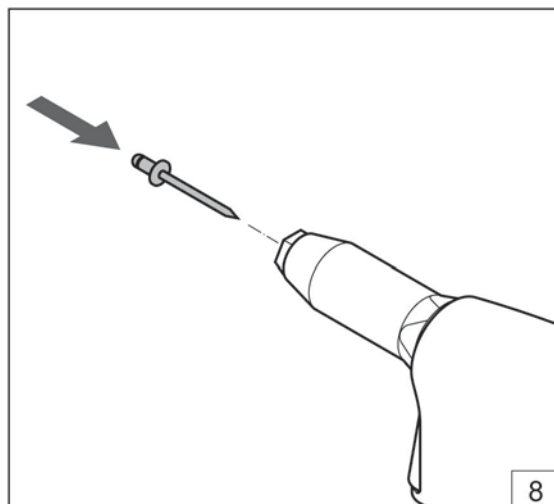

قم بتركيب البرشام الأعمى.

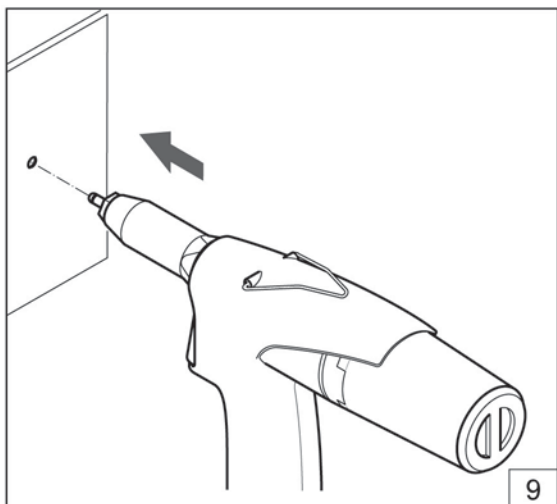

قم بتركيب الأدوات.

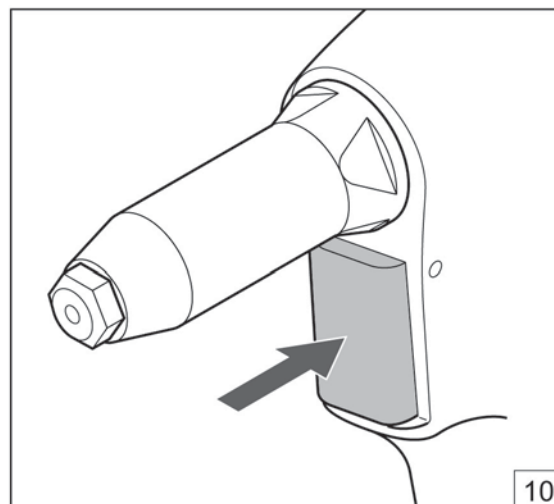

اضغط على زناد التشغيل.

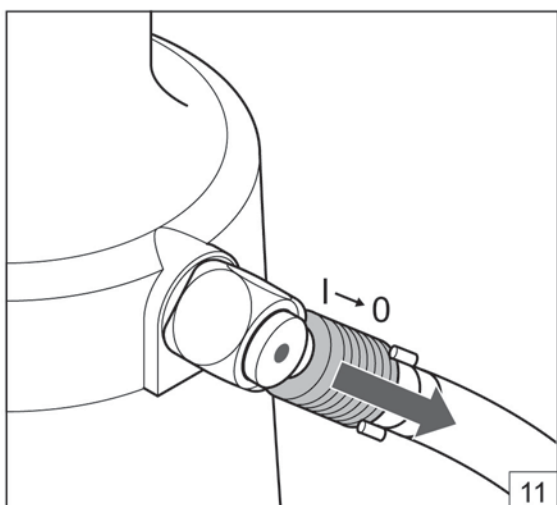

قم بإيقاف تشغيل صمام الإغلاق.

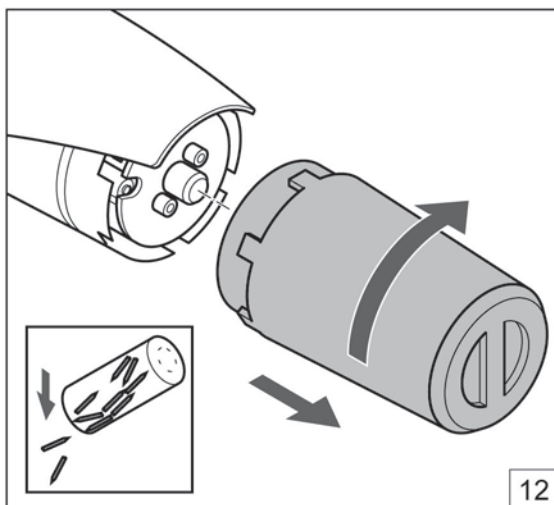

أفرغ مجمع الشياق بعد الاستخدام.

6. الصيانة

استخدم نظارات الحماية 

استخدم واقي السمع 

استخدم قفازات الأمان 

6.1 الجلبة الأمامية

أغلق صمام الإغلاق (أ) وافصل وحدة إمداد الهواء (ب).

- قم بإزالة الجلبة الأمامية (أ).
- انتبه إلى الحلقة الدائرية (ب).

نظف من الداخل باستخدام مسدس النفخ الهوائي.

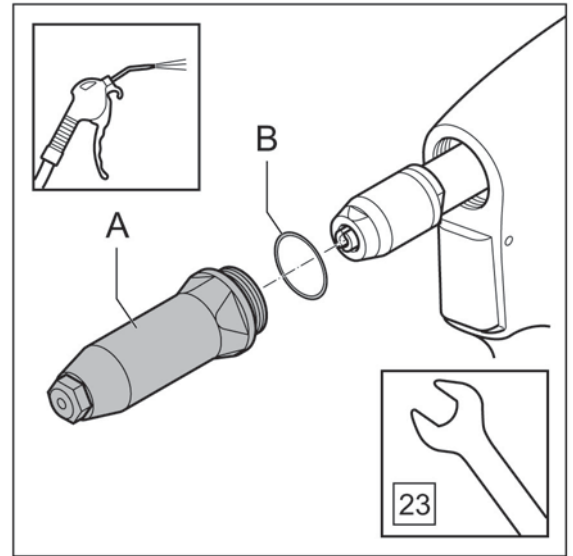
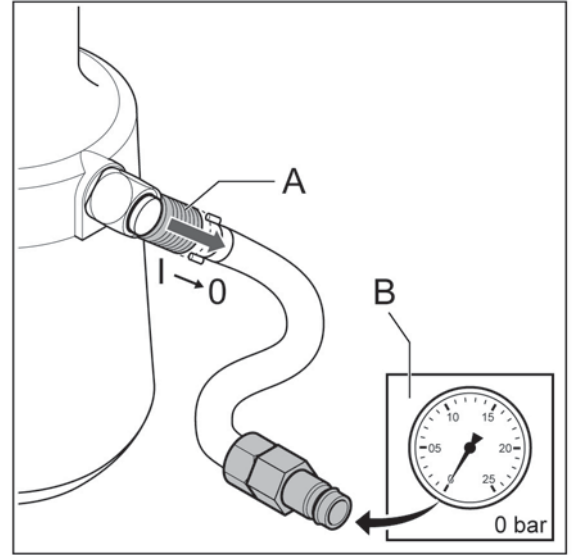

6.2 تثبيت الفك

قم بإزالة الجلبة الأمامية، انظر ٦.١.
قم بإزالة جلبة التثبيت (أ) وحلقة التفلون (ب)، وفكي التثبيت (ج) وأداة دفع الفك (د).
نظف فكي التثبيت وأداة دفع الفك أو استبدلها.



تأكد من أن مفتاح الربط لا ينزلق من صمولة القفل (هـ). قد يؤدي ذلك إلى إتلاف قضيب المكبس الهيدروليكي (و).



يتم التثبيت بترتيب عكسي.



عند التركيب، قم برش الجزء الداخلي من جلبة التثبيت برذاذ التفلون.



تأكد من تركيب صامولة القفل بين ١٩-٢٠ مم من الجسم الهيدروليكي.

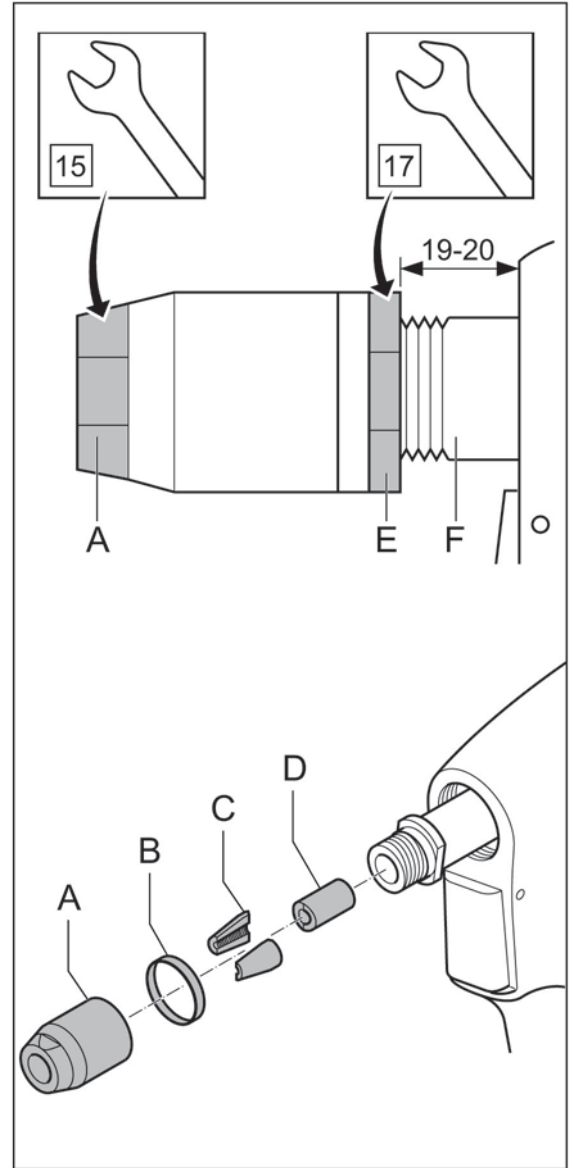

7. استكشاف الأعطال وإصلاحها

المشكلة	السبب	الإجراء التصحيحي
الأداة لا تعمل	الأداة لم يتم توصيلها بوصلة هواء صمام إغلاق وحدة إمداد الهواء لا تزال مغلقة ضغط الهواء غير كافٍ	قم بتوصيل أداة بوصلة هواء افتح صمام إغلاق إمداد الهواء استخدم ضغط الهواء الصحيح بقوة ٧-٥ بار
الهواء يتسرب من صمام الأمان	ضغط الهواء مرتفع جداً	استخدم ضغط الهواء الصحيح بقوة ٧-٥ بار
لا يوجد استخراج أو الاستخراج غير كافٍ	لم يتم تشغيل الاستخراج ضغط الهواء غير كافٍ مجمع الشياق ممتلئ الأداة مسدودة بواسطة الشياقات المتبقية	تحقق من موضع مجمع الشياق استخدم ضغط الهواء الصحيح بقوة ٧-٥ بار أفرغ مجمع الشياق قم بإزالة الشياقات المتبقية
مفتاح التشغيل لا يعمل	ضغط الهواء غير كافٍ	استخدم ضغط الهواء الصحيح بقوة ٧-٥ بار
لا يمكن وضع البرشام الأعمى في قطعة المقدمة	تم تركيب قطعة مقدمة غير صحيحة الأداة مسدودة بواسطة الشياقات المتبقية	قم بتركيب قطعة المقدمة الصحيحة قم بإزالة الشياقات المتبقية
لم يتم ضبط البراشيم المخفية بشكل صحيح	فكوك التثبيت ملوثة أو بالية ضغط الهواء غير كافٍ تم تجاوز القدرة المحددة للأداة	امسح أو استبدل فكي التثبيت استخدم ضغط الهواء الصحيح استخدم الأداة الصحيحة
لا تتحرر الشياقات المتبقية من قطعة المقدمة	تم تركيب قطعة مقدمة غير صحيحة الأداة مسدودة بواسطة الشياقات المتبقية	قم بتركيب قطعة المقدمة الصحيحة قم بإزالة الشياقات المتبقية
أثناء ضبط البرشام، لا ينكسر الشياق	ضغط الهواء غير كافٍ تم تجاوز القدرة المحددة للأداة	استخدم ضغط الهواء الصحيح استخدم الأداة الصحيحة
لا يتم استخراج الشياق المتبقي إلى مجمع الشياق	تم تركيب قطعة مقدمة غير صحيحة الأداة مسدودة بواسطة الشياقات المتبقية مجمع الشياق ممتلئ	قم بتركيب قطعة المقدمة الصحيحة قم بإزالة الشياقات المتبقية أفرغ مجمع الشياق
وحدة إمداد الهواء تتعذر إدارتها ٣٦٠ درجة	الأداة لا تزال تحت تأثير ضغط الهواء	أغلق صمام إغلاق إمداد الهواء وأزل ضغط الأداة عن طريق تشغيل الشفط أو عن طريق تشغيل زناد التشغيل
الأداة لا تعمل جيداً بشكل متسق		اتصل بأحد مركز الصيانة

8. البيانات الفنية

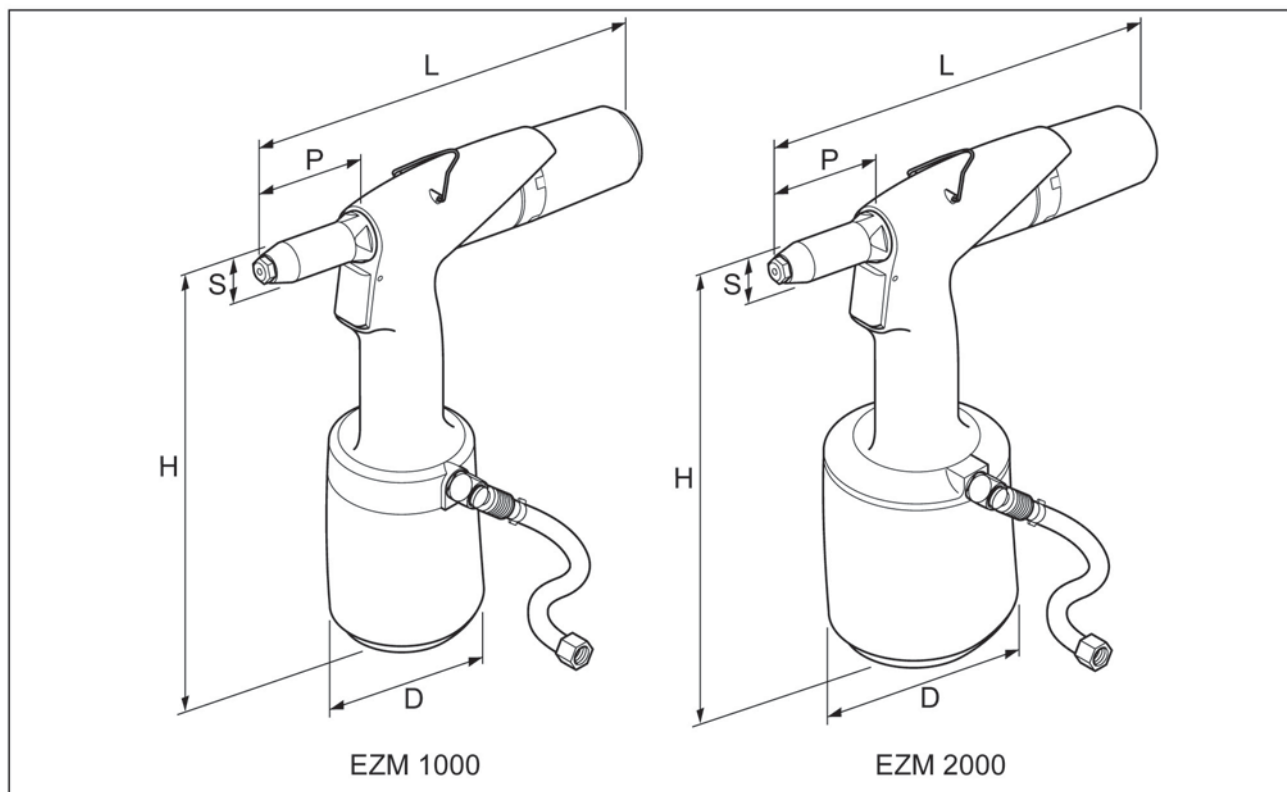

	EZM 1000	EZM 2000
الارتفاع	٢٦٤ مم	٢٧٥ مم
الطول	٢٧٢ مم	٢٧٢ مم
قطر D	١٠٢ مم	١٢٥ مم
P	٧٠ مم	٧٠ مم
قطر S	٢٣ مم	٢٣ مم
الوزن	١,٢٥ كجم	١,٦٥ كجم
ضغط الهواء	٧-٥ بار	٧-٥ بار
قوة السحب (٦ بار)	٧,٣ كيلو نيوتن	١٢,٥ كيلو نيوتن
استهلاك الهواء (حسب الشوط)	١,٥	٢,٠
الشوط	١٧ مم	٢١ مم
القدرة (البراشيم المخفية القياسية)	القطر ٣,٠ - ٥,٠ مم (فولاذ مقاوم للصدأ)	القطر ٤,٠ - ٦,٤ مم (فولاذ مقاوم للصدأ)

9. بيان المطابقة لتعليمات المجموعة الأوروبية (EC)

نعلم نحن،
Rivet Factory Group s. r. o
 Lannova 2061/8
 ,Praha 1, Nové Město 00 110
 بموجب مسؤوليتنا الفردية، أن هذا المنتج:

الوصف:

أداة تثبيت البراشيم الهوائية المائية

الطراز:

EzM 1000، EzM 2000

الذي يرتبط به هذا الإعلان متوافق مع المعايير المتسقة التالية

السلامة:

توجيه الماكينات: ČSN EN ISO 11148-1:2015

تم تأليف الوثائق الفنية وفقاً للملحق رقم 1، القسم 1، 4، 7، 1، وفقاً للتوجيه التالي: التوجيه الخاص بالآلات رقم EC/42/2006 (الأدوات القانونية لعام 2008 ورقم 1097 - مراجع لوائح إمداد الآلات (السلامة)).

قام الموقع أدناه بإجراء إعلان المطابقة هذا نيابة عن مجموعة Rivet Factory Group

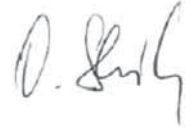

Bc. Ondřej Slezák, CEO
 Rivet Factory Group s. r. o.
 Lannova 2061/8
 110 00 Praha 1, Nové Město

مكان الإصدار:

Náchod, Czech republic ١٧١، ١٥٤٧، Drtinovo náměstí

تاريخ الإصدار:

١١.٦.٢٠٢١

STANLEY Engineered Fastening. نعلم نحن، نيابة عن إلهاد موقيو يورولاً داخلاً في عبيلا تصصملاً تاجتملاً نفا فلما دادع نعل ونسم مانداً ع قولما صخشلا

لبياً سايتام

ينفلا قيثوتلا قيرف دناق

Stanley Engineered Fastening, Tucker GmbH, Max-Eyth-Str. 1,
 35394 Gießen، ايناملاً،



تتوافق هذه الآلة مع توجيه الآلات EC/42/2006



10. إعلان توافق المملكة المتحدة

نحن نلعد،

Rivet Factory Group s. r. o.

Lannova ٢٠٦١/٨

١١٠٠٠ Praha ١, Nové Město

ج:تنملا اذهنأ ،تيدرفلا انتيلوؤسم بجومد

الوصف:

أداة تثبيت البرايشيم الهوائية المائية

الطراز:

EZM٢٠٠٠ ، EZM١٠٠٠

الذي يرتبط به هذا الإعلان متوافق مع المعايير المحددة التالية:

السلامة:

لوائح توريد الآلات (السلامة) لعام ٢٠٠٨ ، S.I. ١٥٩٧/٢٠٠٨ (بصيغتها المعدلة):

المعايير المعنية ČSN EN ISO ١١١٤٨-١:٢٠١٥

يتم تجميع الوثائق الفنية وفقاً للوائح توفير الآلات (السلامة) لعام ٢٠٠٨ ، S.I. ١٥٩٧/٢٠٠٨ (بصيغته المعدلة).

قام الموقع أدناه بإجراء إعلان المطابقة هذا نيابة عن مجموعة Rivet Factory Group

Bc. Ondřej Slezák, CEO

Rivet Factory Group s. r. o.

Lannova ٢٠٦١/٨

١١٠٠٠ Praha ١, Nové Město

مكان الإصدار:

Náchod, Czech republic ٠١٥٤٧ ,١٧١ Drtinovo náměstí

تاريخ الإصدار:

٢٠٢١ .٦ .١١

Stanley Engineered Fastening مكرش ن ع تبايدن لاعلا اذهد موقيو ؤدحتملا تكلمملا في عيبلا تصصملا تاجتنملا في نفا فلما دادع ن ع ل ونسم ماندا ع قوملا صخشلا

جارويس ميكا

ؤدحتملا تكلمملا ،آسدنهلما مسق ريديم

Avdel UK Limited, Stanley House, Works Road, Letchworth Garden City, Hertfordshire,

SG٦١JY UNITED KINGDOM

**UK
CA**

هذا الجهاز متوافق مع

لوائح (السلامة) لتوريد الآلات لعام ٢٠٠٨ ،

S.I. ١٥٩٧/٢٠٠٨ (حسب تعديلاته)

©2021 STANLEY Black & Decker
Visas tiesības aizsargātas.

Šeit sniegto informāciju nedrīkst nekādā veidā un ar nekādiem līdzekļiem (elektroniski vai mehāniski) pavairot un/vai publiskot bez uzņēmuma STANLEY Engineered Fastening iepriekšējas skaidri izteiktas un rakstiskas atļaujas. Sniegtās informācijas pamatā ir dati, kas zināmi šī izstrādājuma ieviešanas brīdī. Uzņēmums STANLEY Engineered Fastening īsteno nepārtrauktu izstrādājumu uzlabošanas politiku un tādēļ izstrādājumiem var tikt veiktas izmaiņas. Šī informācija attiecas uz izstrādājumu, kā to paredzējis uzņēmums STANLEY Engineered Fastening. Tāpēc STANLEY Engineered Fastening neuzņemas atbildību par zaudējumiem, kas radušies, novirzoties no izstrādājuma sākotnējiem tehniskajiem datiem.

Pieejamā informācija ir sastādīta ar vislielāko rūpību. Tomēr STANLEY Engineered Fastening neatbild par informācijas nepilnībām un no tā izrietošām sekām. STANLEY Engineered Fastening neatbild par bojājumiem, kas radušies trešo pušu veiktu darbību rezultātā. Darba nosaukumus, komercnosaukumus, reģistrētas preču zīmes u. c., ko izmanto uzņēmums STANLEY Engineered Fastening, nedrīkst uzskatīt kā brīvi lietojamus saskaņā ar tiesību aktiem par preču zīmju aizsardzību.

SATURS

1. DROŠĪBAS DEFINĪCIJAS	2
1.1. VISPĀRĪGI DROŠĪBAS NOTEIKUMI	2
1.2. GAISĀ IZSVIESTU PRIEKŠMETU RADĪTI RISKI	2
1.3. AR DARBU SAISTĪTI RISKI	3
1.4. ATKĀRTOTU KUSTĪBU RADĪTI RISKI	3
1.5. AR PAPILDAPRĪKOJUMU SAISTĪTI RISKI	3
1.6. AR DARBA ZONU SAISTĪTI RISKI	3
1.7. AR TROKSNI SAISTĪTI RISKI	3
1.8. AR VIBRĀCIJU SAISTĪTI RISKI	4
1.9. PAPILDU DROŠĪBAS NORĀDĪJUMI PNEIMATISKAJIEM ELEKTROINSTRUMENTIEM	4
2. DROŠĪBA	5
2.1. DROŠĪBAS NORĀDĪJUMI	5
2.2. PERSONAS	5
2.3. DARBA ZONA	6
2.4. INSTRUMENTS	6
2.5. DATUMA KODS	6
2.6. TIPA IDENTIFIKĀCIJA	6
3. GALVENĀS KOMPONENTES	7
3.1. KOMPONENTES	7
3.2. PRIEKŠGALI	7
4. EKSPLUATĀCIJA	8
4.1. VADĪBA	8
4.2. TAPŅU SAVĀCĒJS	9
4.3. PAGRIEŽAMA GAISA IZVADE	9
4.4. PAR 360° PAGRIEŽAMS GAISA PADEVES BLOKS	9
5. LIETOŠANA	10
6. APKOPE	12
6.1. PRIEKŠĒJĀ UZMAVA	12
6.2. IESPĪLĒŠANAS SPĪLES	13
7. PROBLĒMU NOVĒRŠANA	14
8. TEHNISKIE DATI	15
9. EK ATBILSTĪBAS DEKLARĀCIJA	16
10. APVIENOTĀS KARALISTES ATBILSTĪBAS DEKLARĀCIJA	17



Ši lietošanas rokasgrāmata ir jāizlasa visām personām, kas uzstāda vai lieto šo instrumentu, īpaši ievērojot turpmāk redzamos drošības noteikumus.



Strādājot ar instrumentu, vienmēr valkājiet triecienizturīgus acu aizsardzības līdzekļus. Vajadzīgā aizsardzības klase ir jānovērtē katram konkrētajam lietojumam.



Strādājot ar instrumentu, operatora rokas ir pakļautas riskam, tostarp saspiešanas, trieciena, sagriešanas, nobrāzumu un apdegumu riskam. Lai aizsargātu rokas, valkājiet piemērotus cimdus.



Izmantojiet dzirdes aizsardzības līdzekļus atbilstīgi darba devēja norādījumiem un arodveselības un darba drošības prasībām.

1. DROŠĪBAS DEFINĪCIJAS

Turpmāk redzamajās definīcijās izskaidrota signālvārdu nopietnības pakāpe. Lūdzu, izlasiet šo rokasgrāmata un pievērsiet uzmanību šiem apzīmējumiem.

⚠ BĪSTAMI! Norāda draudošu bīstamu situāciju, kuras rezultātā, ja to nenovērš, iestājas nāve vai tiek gūti smagi ievainojumi.

⚠ BRĪDINĀJUMS! Norāda iespējami bīstamu situāciju, kuras rezultātā, ja to nenovērš, var iestāties nāve vai gūt smagus ievainojumus.

⚠ UZMANĪBU! Norāda iespējami bīstamu situāciju, kuras rezultātā, ja to nenovērš, var gūt nelielus vai vidēji smagus ievainojumus.

⚠ UZMANĪBU! Ja šo signālvārdu lieto bez brīdinājuma apzīmējuma par drošību, tas norāda iespējami bīstamu situāciju, kuras rezultātā, ja to nenovērš, var radīt materiālos zaudējumus.

Šī izstrādājuma nepareizas ekspluatācijas vai apkopes rezultātā var gūt smagus ievainojumus un radīt materiālos zaudējumus. Pirms instrumenta lietošanas izlasiet un izprotiet visus brīdinājumus un ekspluatācijas norādījumus. Ekspluatējot elektroinstrumentus, vienmēr jāievēro galvenie drošības noteikumi, lai mazinātu ievainojuma risku.

SAGLABĀJIET VISUS BRĪDINĀJUMUS UN NORĀDĪJUMUS TURPMĀKĀM UZZIŅĀM

1.1. VISPĀRĪGI DROŠĪBAS NOTEIKUMI

- Attiecībā uz vairākiem riskiem izlasiet un izprotiet drošības norādījumus pirms instrumenta uzstādīšanas, ekspluatācijas, remontēšanas, apkopes, piederumu nomaiņas vai darbošanās instrumenta tuvumā. Pretējā gadījumā var gūt smagus ievainojumus.
- Instrumentu drīkst uzstādīt, regulēt un lietot tikai kvalificēti un apmācīti lietotāji.
- Neizmantojiet vītņkniežu instrumentu citiem nolūkiem, kā tikai tiem, ko noteicis uzņēmums STANLEY Engineered Fastening.
- Izmantojiet tikai ražotāja ieteiktās detaļas, stiprinājumus un piederumus.
- Instrumentu nedrīkst pārveidot. Visi pārveidojumi var mazināt drošības pasākumu efektivitāti un palielināt riskus, kam pakļauts operators. Ja klients pārveido instrumentu, viņš pilnībā uzņemas atbildību par to, un visas attiecināmās garantijas zaudē spēku.
- Neizmetiet drošības norādījumus atkritumos; izsniedziet tos operatoram.
- Nestrādājiet ar instrumentu, ja tas ir bojāts.
- Pirms lietošanas pārbaudiet, vai kustīgās detaļas ir pareizi savienotas un nostiprinātas, vai detaļas nav bojātas, kā arī vai nav kāds cits apstāklis, kas varētu ietekmēt instrumenta darbību. Ja instruments ir bojāts, pirms ekspluatācijas tas ir jāsalabo. Pirms lietošanas noņemiet visas regulēšanas vai uzgriežņatslēgas.
- Instrumenti ir regulāri jāpārbauda, lai pārlicinātos, vai šajā standarta ISO 11148 daļā noteiktie vērtējumi un marķējumi uz instrumenta ir skaidri redzami. Vajadzības gadījumā darba devējam vai lietotājam ir jāsaazinās ar ražotāju, lai iegūtu jaunas marķējuma uzlīmes.
- Apmācītiem speciālistiem vienmēr jāuztur instruments drošā darba stāvoklī un regulāri jāpārbauda, vai nav bojājumu vai darbības traucējumu. Instrumenta izjaukšanu drīkst veikt tikai apmācīti speciālisti. Instrumentu drīkst izjaukt tikai tad, ja vispirms ir izlasīti apkopes norādījumi.

1.2. GAISĀ IZSVIESTU PRIEKŠMETU RADĪTI RISKI

- Pirms apkopes veikšanas, regulēšanas vai priekšgala aprikojuma vai piederumu uzstādīšanas vai noņemšanas gaisa padeve ir jāatvieno no instrumenta.
- Darba materiāla vai piederumu kļūmes dēļ vai nepareizi ievietojot instrumentu, gaisā var tikt izsviestas šķembas.
- Strādājot ar instrumentu, vienmēr valkājiet triecienizturīgus acu aizsardzības līdzekļus. Vajadzīgā aizsardzības klase ir jānovērtē katram konkrētajam lietojumam.
- Vienlaikus jāizvērtē arī citām personām radītie riski.

- Apstrādājamajam materiālam ir jābūt cieši nostiprinātam.
- Pārbaudiet, vai stiprinājumu un/vai tapņu izmešanas aizsarglīdzekļi ir uzstādīti un darbojas.
- Neestrādājiet ar instrumentu, ja nav uzstādīts tapņu savācējs.
- Brīdiniet apkārtējos par tapņu iespējamu spēcīgu izmešanu no instrumenta priekšdaļas.
- Darba laikā nevērsiet instrumentu pret citu(-ām) personu(-ām).

1.3. AR DARBU SAISTĪTI RISKI

- Strādājot ar instrumentu, operatora rokas ir pakļautas riskam, tostarp saspiešanas, trieciena, sagriešanas, nobrāzumu un apdegumu riskam. Lai aizsargātu rokas, valkājiet piemērotus cimdus.
- Operatoriem un apkopes personālam ir jāspēj fiziski apieties ar instrumenta gabarītiem, svaru un jaudu.
- Turiet instrumentu pareizi; esiet gatavs līdzsvarot parastu vai spēju instrumenta kustību, kā arī turēt to ar abām rokām.
- Rūpējieties, lai instrumenta rokturi vienmēr būtu sausi, tīri un uz tiem nebūtu smērvielu.
- Strādājot ar instrumentu, saglabājiet līdzsvarotu ķermeņa pozīciju un stabilu stāju.
- Ja ir pārtraukta gaisa padeve, atļaidiet instrumenta iedarbināšanas un apturēšanas mehānismu.
- Lietojiet tikai ražotāja ieteiktās smērvielas.
- Uzmanieties, lai nenonāktu saskarē ar hidraulisko šķidrumu. Ja tomēr nonākat saskarē ar hidraulisko šķidrumu, rūpīgi mazgājiet skarto vietu, lai nerastos izsitumi uz ādas.
- Šī instrumenta piegādātājs pēc pieprasījuma sniedz materiālu drošības datu lapas par hidrauliskajām eļļām un smērvielām.
- Neieņemiet nepiemērotu ķermeņa pozīciju, citādi pastāv lielāka iespējamība, ka nevarēsiet līdzsvarot normālu vai spēju instrumenta kustību.
- Ja instruments ir iestiprināts iekarē, pārliecinieties, vai tas ir droši nofiksēts.
- Ja nav uzstādīts priekšgala aprikojums, pastāv sadragāšanas vai saspiešanas risks.
- Neestrādājiet ar instrumentu, ja ir noņemts priekšgala aprikojums.
- Pirms darba sākšanas jāpārliecinās, vai ir pietiekami daudz vietas operatora rokām.
- Pārnēsājot instrumentu no vienas vietas uz otru, neturiet rokas uz slēdža, lai instrumentu nejauši neiedarbinātu.
- Nelietojiet instrumentu ļaunprātīgi, piemēram, to metot zemē vai lietojot āmura vietā.
- Jāievēro piesardzība, lai neizraisītu bīstamību nolauzto tapņu dēļ.
- Tapņu savācējs ir jāztukšo, kad tas ir aptuveni līdz pusei pilns.

1.4. ATKĀRTOTU KUSTĪBU RADĪTI RISKI

- Strādājot ar instrumentu, operators var sajust diskomfortu plaukstās, rokās, plecos, kaklā un citās ķermeņa daļās.
- Strādājot ar instrumentu, operatoram ieteicams ieņemt ērtu pozīciju, vienlaikus stāvēt stabili un izvairīties no neērtām vai nestabilām pozām. Ilgstoša darba laikā operatoram ir ieteicams mainīt pozu, lai nerastos diskomforts un nogurums.
- Ja operators izjūt tādus simptomus kā ilgstošs vai regulārs diskomforts, sāpes, pulsējošas vai smeldzošas sāpes, tirpšana, nejutīgums, dedzinoša sajūta vai stīvums, šādus brīdinājuma signālus nedrīkst ignorēt. Operatoram par tiem jāziņo darba devējam un jāvēršas pie kvalificēta veselības aprūpes speciālista.

1.5. AR PAPILDAPRĪKOJUMU SAISTĪTI RISKI

- Pirms priekšgala aprikojuma vai piederumu uzstādīšanas vai noņemšanas atvienojiet instrumentu no gaisa padeves.
- Izmantojiet tikai tādus piederumu un izejmateriālu izmērus un veidus, kādus instrumentam ir ieteicis ražotājs; neizmantojiet cita izmēra vai veida piederumus vai izejmateriālus.

1.6. AR DARBA ZONU SAISTĪTI RISKI

- Ievainojumi darba zonā galvenokārt rodas paslidēšanas, pakļupšanas un kritienu dēļ. Uzmanieties no slidenām virsmām, kas radušās instrumenta lietošanas rezultātā, kā arī no pakļupšanas riska, ko izraisa gaisa padeves un hidrauliskās šļūtenes.
- Ievērojiet piesardzību nepazīstamās vietās. Var pastāvēt arī slēpti riski, piemēram, elektrības vai citi inženiertehniskie tīkli.
- Instruments nav paredzēts lietošanai potenciāli sprādzienbīstamā vidē, un tas nav izolēts pret saskari ar elektrisko strāvu.
- Pārliecinieties, vai tuvumā nav elektrības vadu, gāzes vadu utt., kas varētu radīt risku, ja tos sabojātu ar instrumentu.
- Valkājiet piemērotu apģērbu. Nevalkājiet pārāk brīvu apģērbu vai rotaslietas. Netuviniet matus, apģērbu un cimdus kustīgām detaļām. Brīvs apģērbs, rotaslietas vai gari mati var ieķerties kustīgajās detaļās.
- Jāievēro piesardzība, lai neizraisītu bīstamību nolauzto tapņu dēļ.

1.7. AR TROKSNI SAISTĪTI RISKI

- Augsts trokšņu līmenis var radīt neatgriezenisku dzirdes invaliditāti, kā arī citas problēmas, piemēram, tinītu (zvanišana, dūķšana, džinkstēšana vai sīkšana ausīs). Tāpēc ir būtiski, lai tiktu veikts šī riska novērtējums un īstenoti atbilstīgi riska ierobežošanas pasākumi.
- Riska ierobežošanas pasākumos ietilpst, piemēram, skaņu slāpējoši materiāli, kas novērš apstrādājamā materiāla skanēšanu.

- Izmantojiet dzirdes aizsardzības līdzekļus atbilstīgi darba devēja norādījumiem un arodveselības un darba drošības prasībām.
- Eksploatējiet instrumentu un veiciet tam apkopi, kā norādīts šajā lietošanas rokasgrāmatā, lai lieki nepaaugstinātu trokšņa līmeni.
- Pārlicinieties, vai, strādājot ar instrumentu, tapņu savācējā ir ievietots klusinātājs, kam ir jābūt labā darba kārtībā.

1.8. AR VIBRĀCIJU SAISTĪTI RISKI

- Vibrācija var izraisīt neatgriezeniskus plaukstu un roku nervu un asinsrites sistēmas bojājumus.
- Valkājiet siltu apģērbu, strādājot aukstumā, un rūpējieties, lai rokas būtu siltas un sausas.
- Ja pirkstos vai plaukstās parādās nejūtīgums, tirpšana, sāpes vai ādas bālums, pārtrauciet darbu ar instrumentu, ziņojiet par to darba devējam un vērsieties pie ārsta.
- Ja vien iespējams, balstiet instrumenta svaru uz statīva, spriegotāja vai izlīdzinātāja, jo tādējādi instrumentu varēsiet izmantot ar vieglāku satvērienu.

1.9. PAPILDU DROŠĪBAS NORĀDĪJUMI PNEIMATISKAJIEM ELEKTROINSTRUMENTIEM

- Darba gaisa padeves spiediens nedrīkst pārsniegt 7 bārus (100 PSI).
- Gaiss zem spiediena var izraisīt smagus ievainojumus.
- Iedarbinātu instrumentu nedrīkst atstāt bez uzraudzības. Ja instruments netiek lietots, kā arī mainot piederumus vai veicot remontdarbus, atvienojiet gaisa šļūteni.
- Tapņu savācēja gaisa izplūdes atvere nedrīkst būt vērsta pret operatoru vai citām personām. Gaisu nedrīkst vērst pret sevi vai citām personām.
- Šļūteņu pātagveida kustība var izraisīt smagus ievainojumus. Vienmēr pārbaudiet, vai šļūtenes un savienojumi nav bojāti vai vaļīgi.
- Pirms darba pārbaudiet, vai nav bojāti gaisa vadi; visiem savienojumiem jābūt cieši nostiprinātiem. Nemetiet smagus priekšmetus uz šļūtenēm. Ass trieciens var izraisīt šļūteņu iekšējus bojājumus un būtiski saīsināt to kalpošanas laiku.
- Aukstam gaisam jābūt novirzītam prom no rokām.
- Izmantojot universālos griežamos savienojumus (izciļņsavienojumus), ir jābūt uzstādītām bloķēšanas tapām un jāizmanto pātagveida kustības ierobežošanas drošības kabeļi, lai izvairītos no iespējamās savienojuma kļūmes starp šļūteni un instrumentu vai citu šļūteni.
- Neceliet instrumentu aiz šļūtenes. Šim nolūkam izmantojiet instrumenta rokturi.
- Ventilācijas atveres nedrīkst būt nosprostotas vai nosegtas.
- Iztīriet netīrumus un svešķermeņus no instrumenta hidrauliskās sistēmas, citādi tie izraisīs darbības traucējumus.

STANLEY Engineered Fastening īsteno nepārtrauktas izstrādājumu pilnveides un uzlabošanas politiku, tāpēc mēs paturam tiesības mainīt izstrādājumu tehniskos datus bez iepriekšēja brīdinājuma.

2. DROŠĪBA

2.1. DROŠĪBAS NORĀDĪJUMI

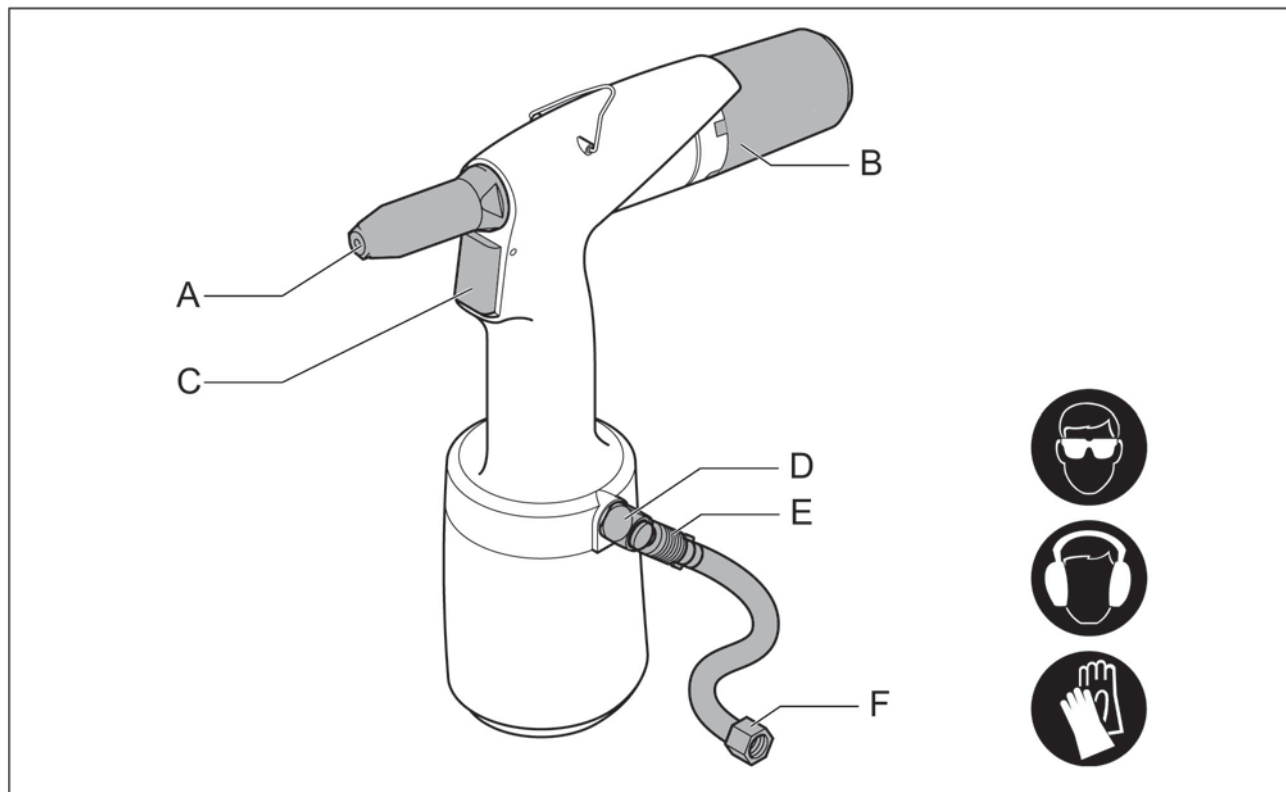

A Priekšgals / priekšējā uzdeva
 B Tapņu savācējs
 C Mēlīte

D Drošības vārsts
 E Gaisa padeves slēgvārsts
 F Gaisa savienojums

2.2. PERSONAS

- Valkājiet aizsargbrilles. Tas attiecas arī uz personām tuvākajā apkārtnē.
- Lietojiet dzirdes aizsarglīdzekļus, ja skaņas līmenis pārsniedz 85 dB(A).
- Valkājiet aizsargcimdus, jo atsevišķas slēptās kniedes dažās vietās var kļūt ļoti karstas.
- Pieslēdzot saspiesto gaisu, turiet pirkstus drošā attālumā no priekšējās daļas.
- Neskatieties tieši instrumentā (priekšpusē un aizmugurē).
- Nekad nevērsiet instrumentu pret cilvēkiem.

2.3. DARBA ZONA

- Rūpējieties, lai darba zona būtu tīra un kārtīga.
- Izmantojiet sausu, filtrētu un ar pretkorozijas eļļu ieeļļotu gaisu. Ja tas nav pieejams, trīs reizes darba dienā ielejiet instrumenta gaisa savienojumā 0,1 ml (aptuveni 5 pilienus) pretkorozijas smērēļļas.
- Strādājiet zonā, kas aizsargāta pret salu.
- Savienojumam ar instrumentu tiek izmantots G $\frac{1}{4}$ " savienojums. Savienojuma nipelis nav iekļauts komplektācijā. Atbilstīgs risinājums ir jāsaģādā pašam.



Iestatiet pastāvīgu gaisa spiedienu, kas atbilst 5–7 bāriem (ne vairāk kā 7 bāriem).

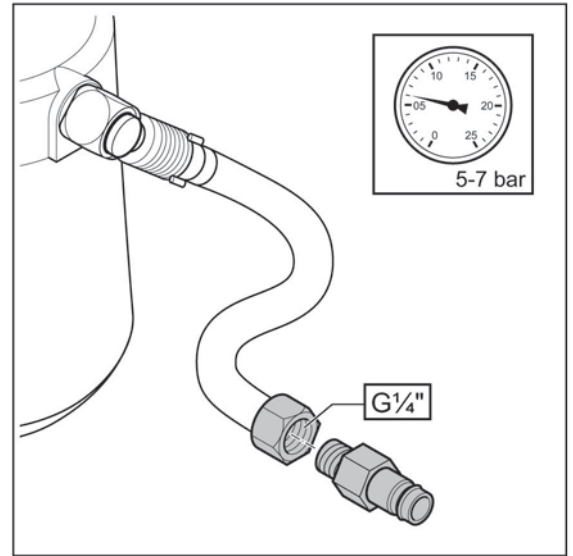

2.4. INSTRUMENTS



Instrumentu nedrīkst lietot, ja:

- tam nav priekšgala / priekšējās uznavas (A);
- ja nav izvietots tapņu savācējs (B).
- Pirms gaisa spiediena pievienošanas pārbaudiet, vai instruments nav bojāts.
- Rūpējieties, lai instruments būtu optimālā stāvoklī.
- Ja instruments netiek izmantots, izslēdziet slēgvārstu (C).
- Atvienojot pārļiecinieties, vai lokanā savienojuma šļūtene (D) nav zem spiediena.
- Instrumentu nekādā gadījumā nedrīkst pārveidot.
- Izmantojiet instrumentu tikai tam paredzētajiem mērķiem.

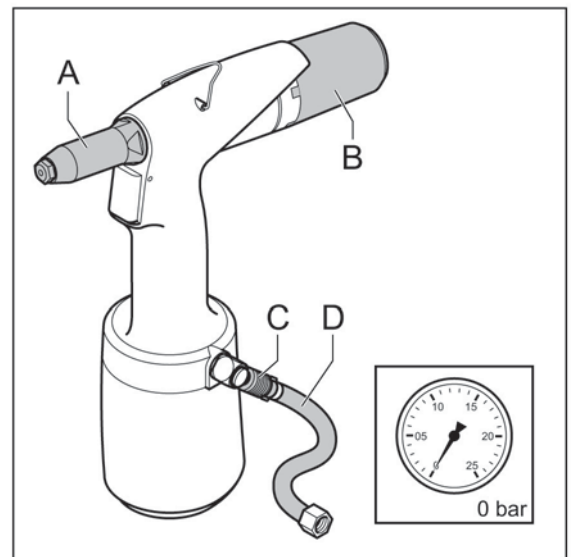

2.5. DATUMA KODS

Šajā vietā atrodas instrumenta datuma kods (A).

2.6. TIPA IDENTIFIKĀCIJA

Šajā vietā atrodas instrumenta tipa identifikācija (B).

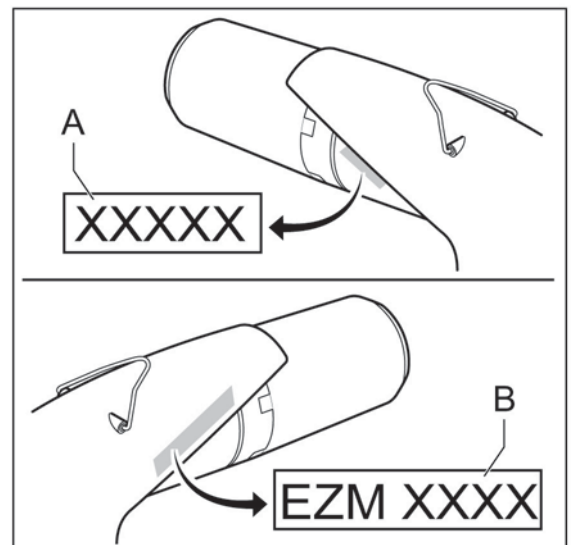

3. GALVENĀS KOMPONENTES

3.1. KOMPONENTES

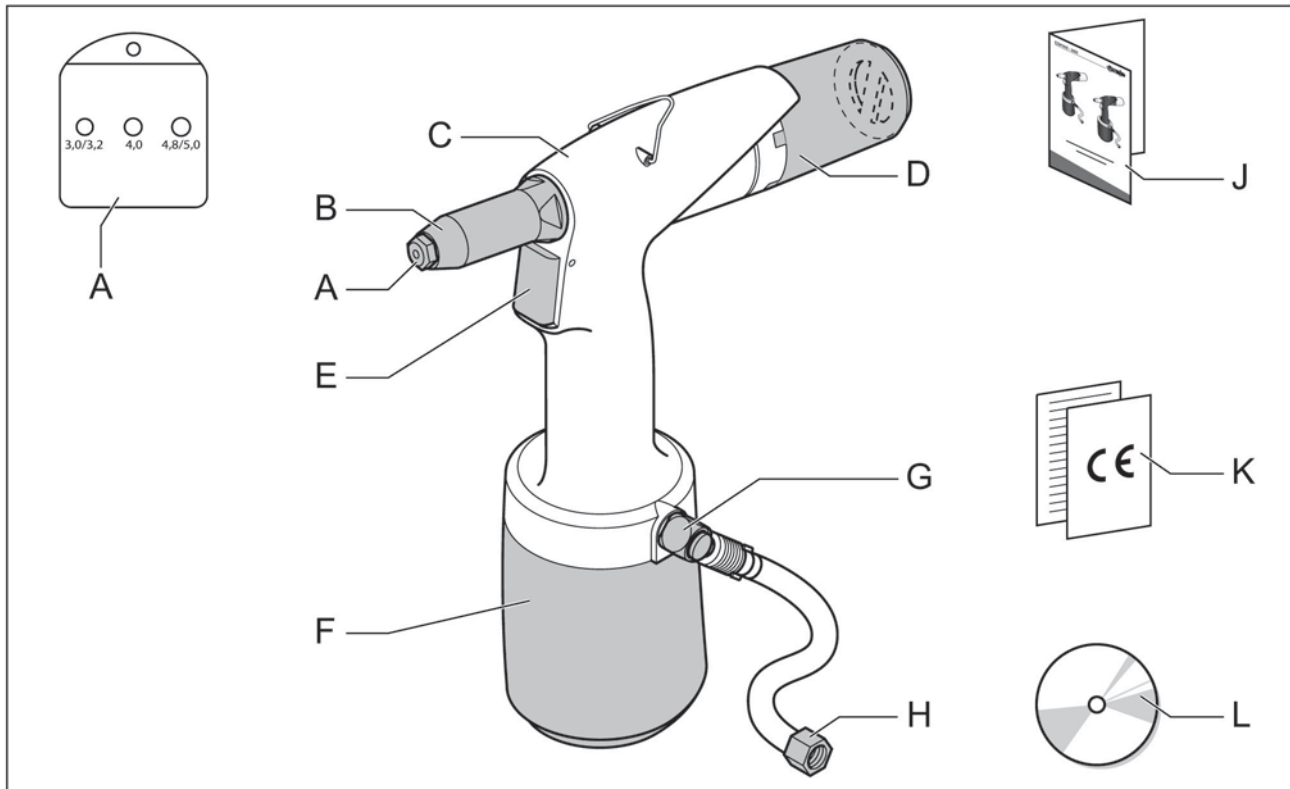

A Priekšgals**

B Priekšējā uzdeva

C Hidrauliskais korpuss

D Tapņu savācējs

E Mēlīte

F Pneimatiskais korpuss

G Drošības vārsts

H Gaisa savienojums

J Rokasgrāmata

K CE zīme un garantijas veidlapa

L Kompaktdisks ar rokasgrāmatu vairākās valodās

3.2. PRIEKŠGALI

Komplektācijā ir iekļauti vairāki priekšgali.

** EZM 1000: 3,0–5,0 mm

** EZM 2000: 4,0–6,4 mm

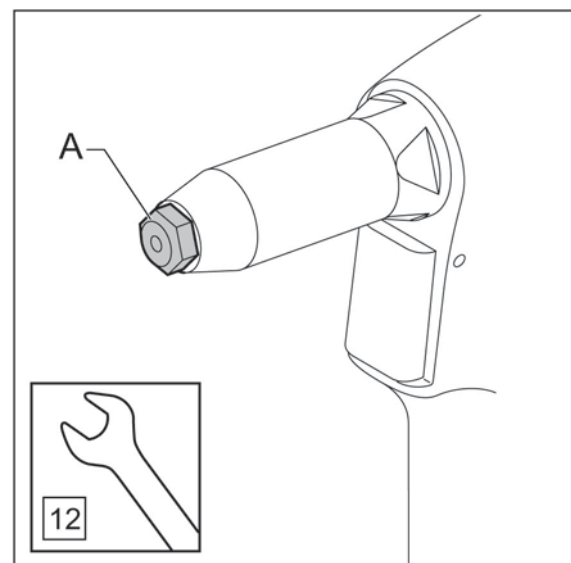

4. EKSPLUATĀCIJA

4.1. VADĪBA

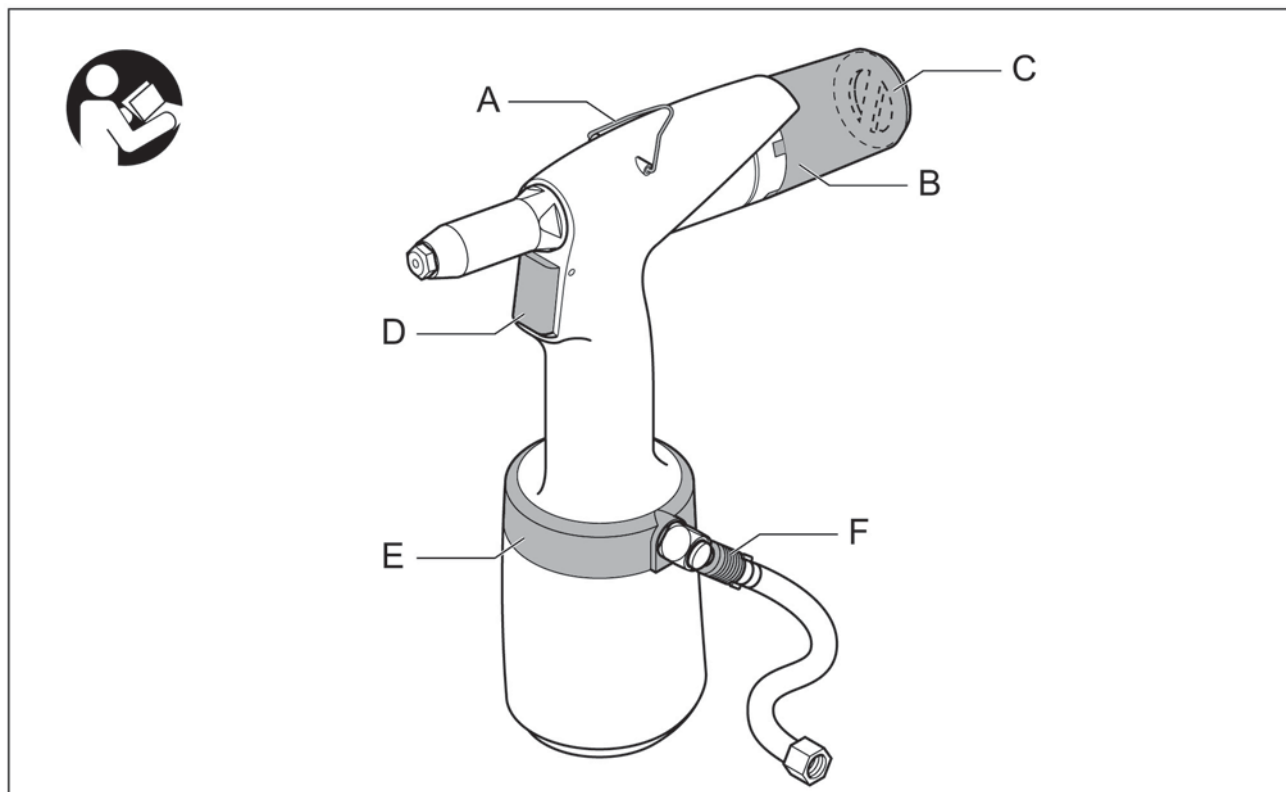

A Kronšteins

B Tapņu savācējs

C Gaisa izvade

D Mēlīte

E Par 360° pagriežams gaisa padeves bloks

F Gaisa padeves slēgvārsts

4.2. TAPŅU SAVĀCĒJS

Tapņu savācēja mērķis ir savākt atlikušos tapņus. Savācēju var novietot trīs pozīcijās.

- A Pozīcija/noņemšana.
- B Bloķēšana bez izvilkšanas. Sasverot instrumentu, tiek panākts, ka tapnis nonāk savācējā.
- C Bloķēšana ar izvilkšanu. Atlikušais tapnis automātiski tiek iepūsts savācējā.

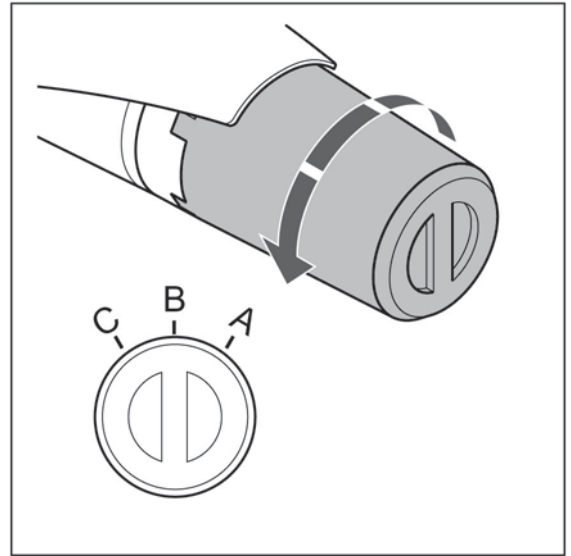

4.3. PAGRIEŽAMA GAISA IZVADE

Izplūstošo gaisa plūsmu var iestatīt, izmantojot pagriežamo gaisa izvadi (A) tā, lai cilvēki darba laikā izjustu minimālu diskomfortu.



Nenoņemiet šo gaisa izvadi no tapņu savācēja.

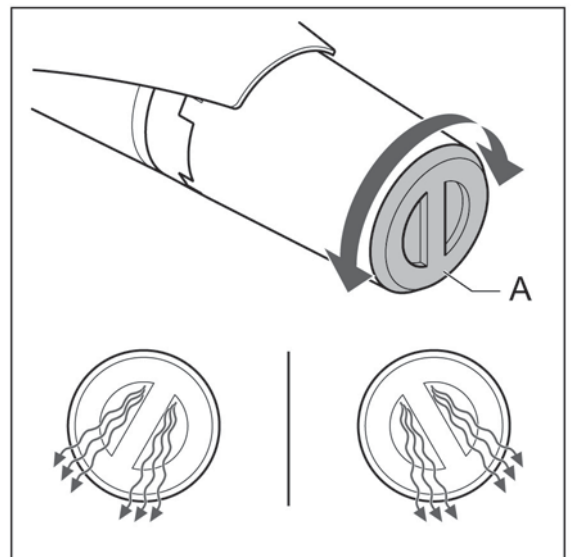

4.4. PAR 360° PAGRIEŽAMS GAISA PADEVES BLOKS

Ja darba laikā gaisa šļūtene (A) izraisa diskomfortu, izslēdziet slēgvārstu (B). Pēc tam par 360° pagriežamo bloku (C) var pagriezt jebkurā vajadzīgajā pozīcijā.

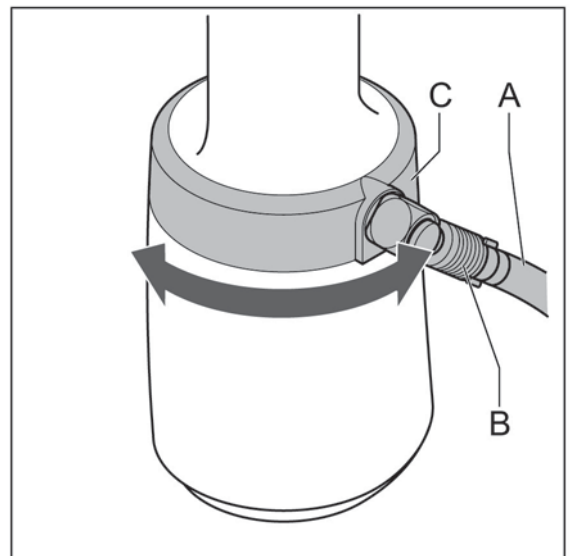

5. LIETOŠANA

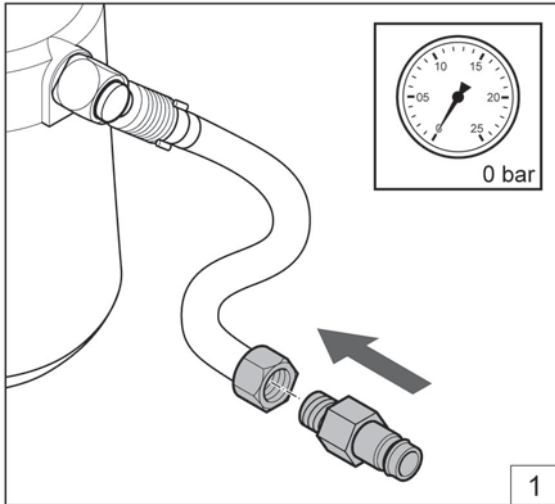

1
Ievietojiet nipelī (G1/4").

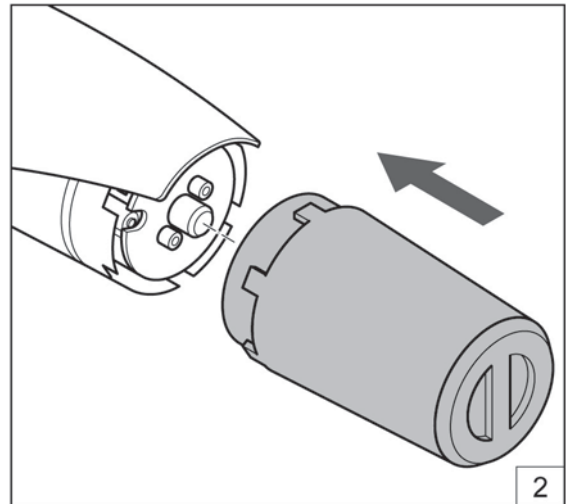

2
Ievietojiet tapņu savācēju.

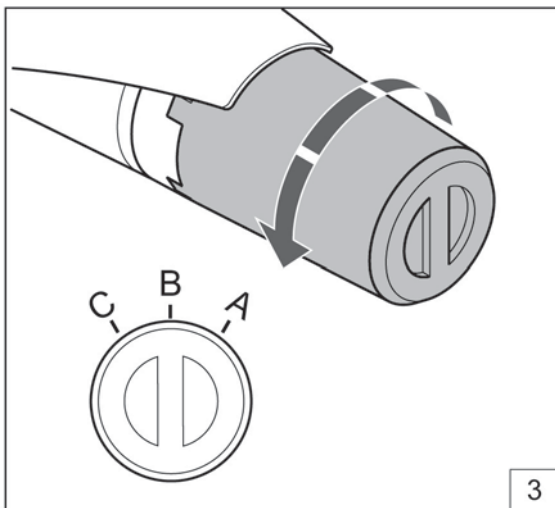

3
Iestatiet tapņu savācēju (sk. 4.2.).

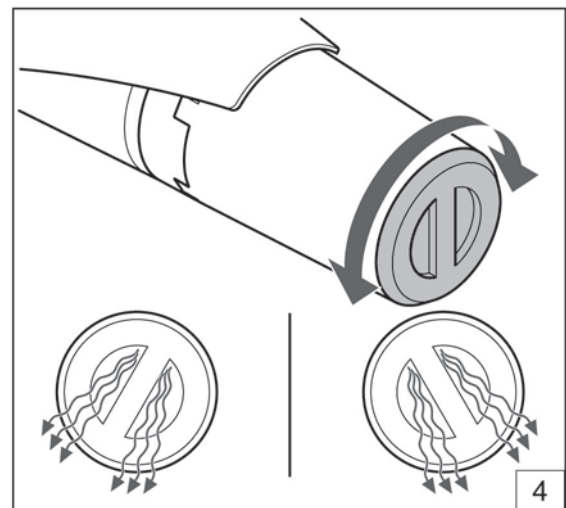

4
Iestatiet pagriežamo gaisa izvadi (sk. 4.3.).

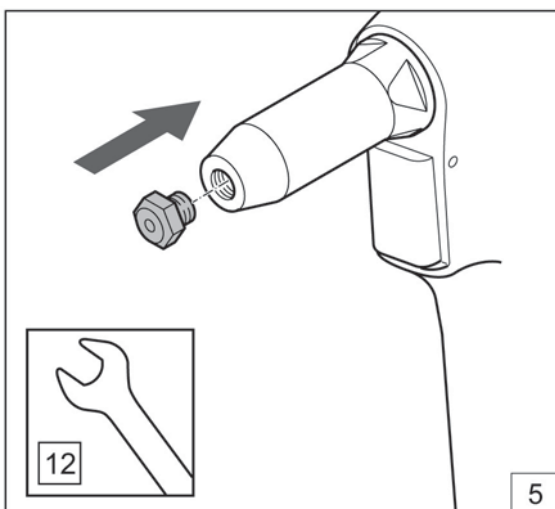

5
Uzstādiet pareizo priekšgalu.

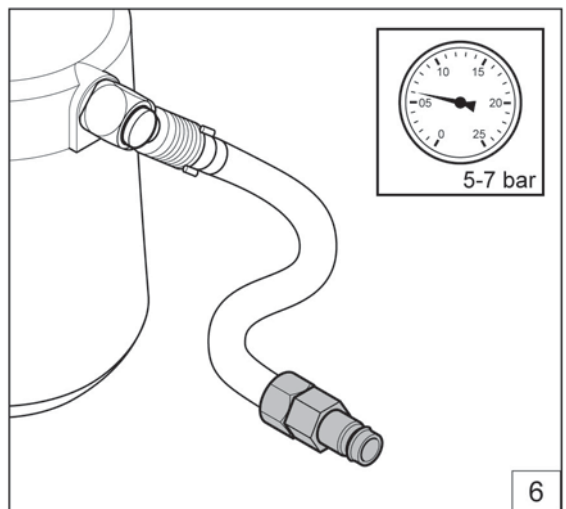

6
Iestatiet pareizo gaisa spiedienu (sk. 2.3.).

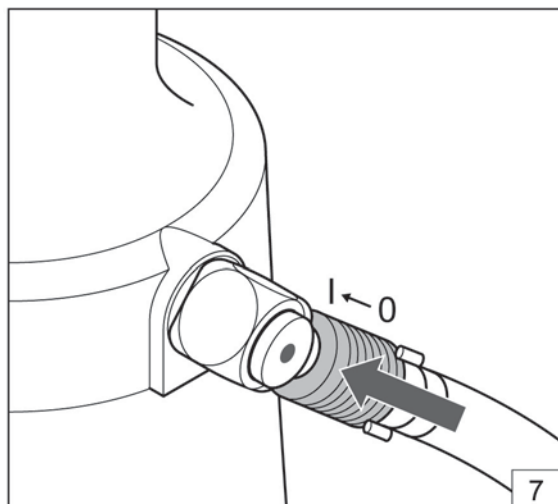

Ieslēdziet slēgvārstu.

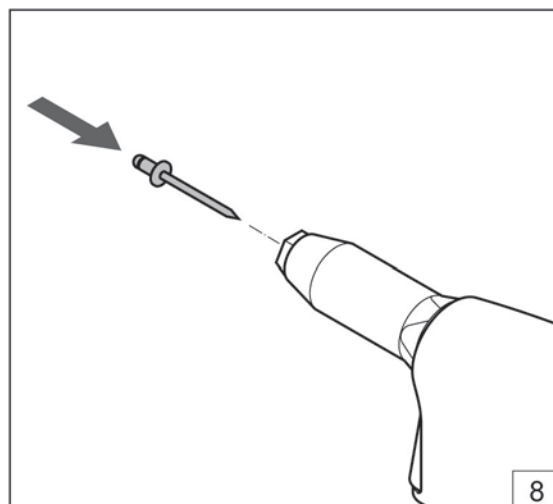

Ievietojiet slēpto kniedi.

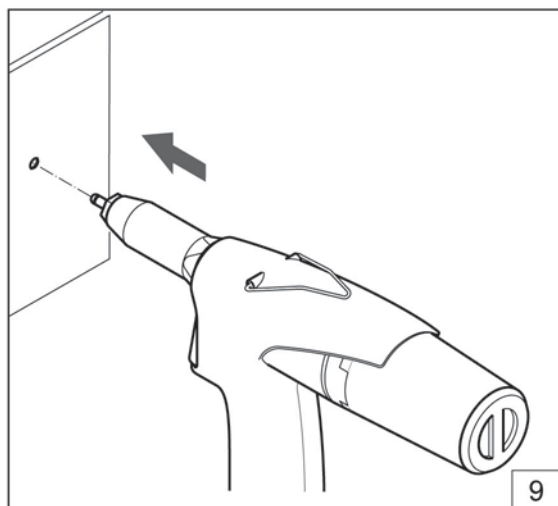

Novietojiet instrumentu darba pozīcijā.

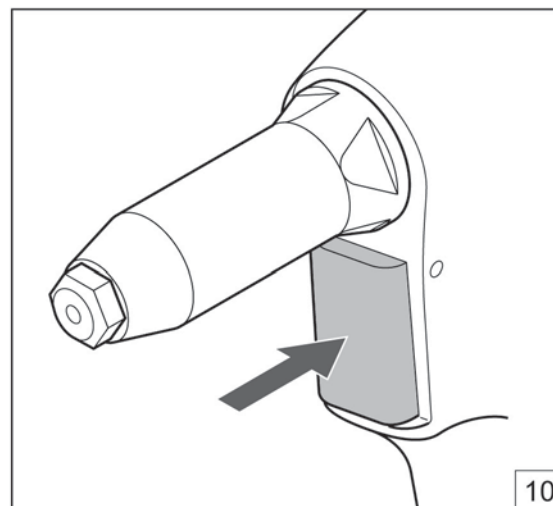

Nospiediet mēlīti.

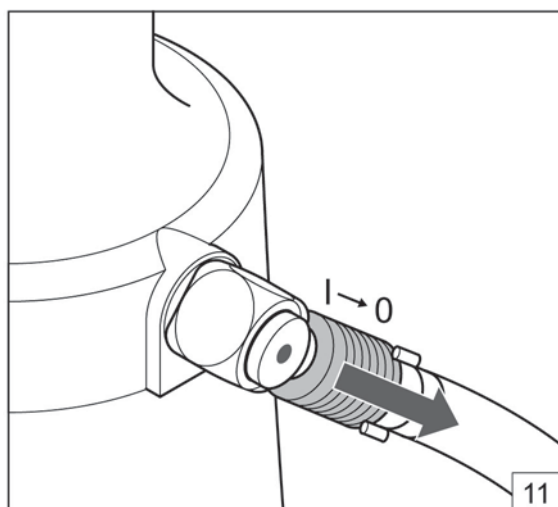

Izslēdziet slēgvārstu.

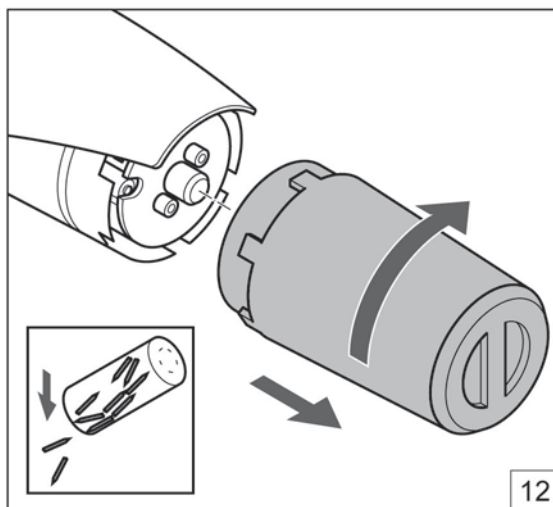

Pēc lietošanas iztukšojiet tapņu savācēju.

6. APKOPE



Valkājiet aizsargbrilles



Lietojiet dzirdes aizsarglīdzekļus



Valkājiet aizsargcimdus

6.1. PRIEKŠĒJĀ UZMAVA

Izslēdziet slēgvārstu (A) un atvienojiet gaisa padevi (B).

- Noņemiet priekšējo uznavu (A).
- Pievērsiet uzmanību gredzenblīvei (B).



Iztīriet iekšpusi ar izpūšanas pistoli.

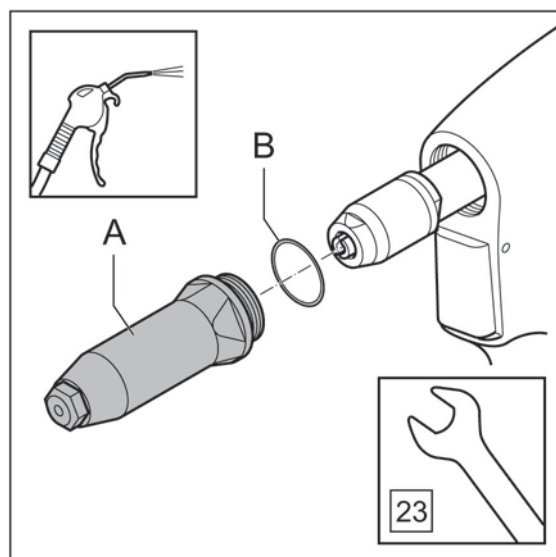
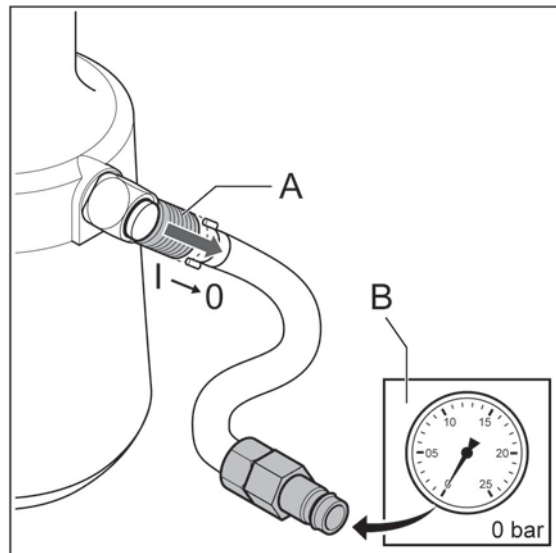

6.2. IESPĪLĒŠANAS SPĪLES

Noņemiet priekšējo uznavu, sk. 6.1.

Noņemiet iespīlēšanas uznavu (A) un teflona gredzenu (B), abas iespīlēšanas spīles (C) un spīļu grūdēju (D).

Notīriet iespīlēšanas spīles un spīļu grūdēju vai nomainiet tos.



Uzmanieties, lai uzgriežņatslēga nenoslidētu no kontruzgriežņa (E). Tas var sabojāt hidrauliskā virzuļa kātu (F).



Montāža tiek veikta apgrieztā secībā.



Montāžas laikā viegli apsmidziniet iespīlēšanas uznavas iekšpusi ar teflona aerosolu.



Pārliecinieties, vai kontruzgriežnis atrodas 19–20 mm attālumā no hidrauliskā korpusa.

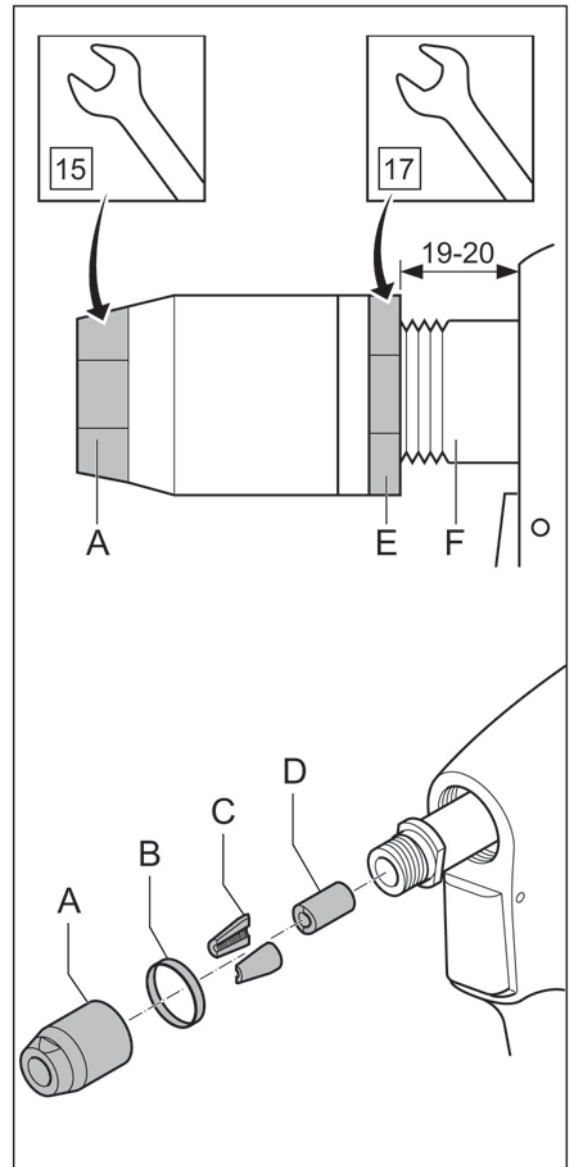

7. PROBLĒMU NOVĒRŠANA

Problēma	Cēlonis	Koriģējoši pasākumi
Instrumenti nedarbojas	Instrumenti nav pieslēgti gaisa savienojumam Gaisa padeves slēgvārsts ir aizvērts Nepietiekams gaisa spiediens	Savienojiet instrumentu ar gaisa savienojumu Atveriet gaisa padeves slēgvārstu Izmantojiet pareizu gaisa spiedienu: 5–7 bāri
No drošības vārsta izplūst gaiss	Pārāk augsts gaisa spiediens	Izmantojiet pareizu gaisa spiedienu: 5–7 bāri
Izvilšana netiek veikta vai ir nepietiekama izvilšana	Izvilšana nav ieslēgta Nepietiekams gaisa spiediens Tapnu savācējs ir pilns Atlikušie tapņi nobloķējuši instrumentu	Pārbaudiet tapņu savācēja pozīciju Izmantojiet pareizu gaisa spiedienu: 5–7 bāri Iztukšojiet tapņu savācēju Izņemiet atlikušos tapņus
Mēlīte nedarbojas	Nepietiekams gaisa spiediens	Izmantojiet pareizu gaisa spiedienu: 5–7 bāri
Slēpto kniedi nevar ievietot priekšgalā	Uzstādīts nepareizs priekšgals Atlikušie tapņi nobloķējuši instrumentu	Uzstādiet pareizu priekšgala Izņemiet atlikušos tapņus
Slēptā kniede nav pareizi iedzīta	Piesārņotas vai nodilušas iespīlēšanas spīles Nepietiekams gaisa spiediens Pārsniegta instrumenta darbība	Notīriet vai nomainiet iespīlēšanas spīles Izmantojiet pareizu gaisa spiedienu Lietojiet darbam piemērotu instrumentu
Atlikušie tapņi netiek atbrīvoti no priekšgala	Uzstādīts nepareizs priekšgals Atlikušie tapņi nobloķējuši instrumentu	Uzstādiet pareizu priekšgala Izņemiet atlikušos tapņus
Iedzīšanas brīdī kniedes tapnis netiek nolauzts	Nepietiekams gaisa spiediens Pārsniegta instrumenta darbība	Izmantojiet pareizu gaisa spiedienu Lietojiet darbam piemērotu instrumentu
Atlikušais tapnis netiek izvilts tapņu savācējā	Uzstādīts nepareizs priekšgals Atlikušie tapņi nobloķējuši instrumentu Tapnu savācējs ir pilns	Uzstādiet pareizu priekšgala Izņemiet atlikušos tapņus Iztukšojiet tapņu savācēju
Gaisa padeves bloku nevar pagriezt par 360°	Instrumenti joprojām atrodas zem spiediena	Aizveriet gaisa padeves slēgvārstu un atbrīvojiet instrumentu no spiediena, ieslēdzot izvilšanu vai darbinot mēlīti
Instrumenti nedarbojas vienmērīgi labi		Sazinieties ar apkopes centru

8. TEHNISKIE DATI

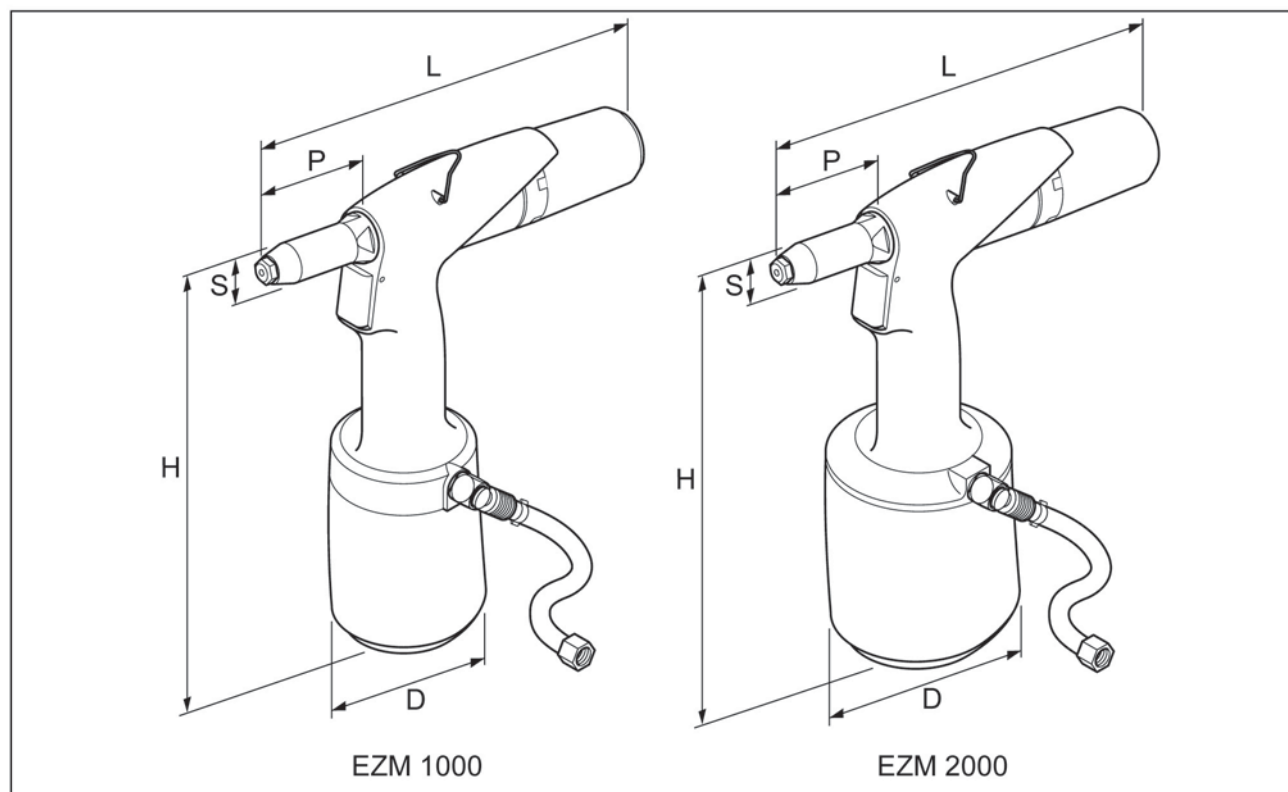

	EZM 1000	EZM 2000
H	264 mm	275 mm
L	272 mm	272 mm
ø D	102 mm	125 mm
P	70 mm	70 mm
ø S	23 mm	23 mm
Svars	1,25 kg	1,65 kg
Gaisa spiediens	5–7 bāri	5–7 bāri
Vilkšanas spēks (6 bāri)	7,3 kN	12,5 kN
Gaisa patēriņus (uz vienu gājienu)	1,5 l	2,0 l
Gājiens	17 mm	21 mm
Kapacitāte (standarta slēptās kniedes)	ø 3,0–5,0 mm (nerūsējošais tērauds)	ø 4,0–6,4 mm (nerūsējošais tērauds)

9. EK ATBILSTĪBAS DEKLARĀCIJA

Mēs,

Rivet Factory Group s. r. o.

Lannova 2061/8

110 00 Praha 1, Nové Město, Čehija

ar savu vienpersonisko atbildību paziņojam, ka izstrādājums

Apraksts:

HIDROPNEIMATISKAIS SLĒPTO KNIEŽU INSTRUMENTS

Modelis:

EZM1000, EZM2000

uz ko attiecas šī deklarācija, atbilst šādiem saskaņotajiem standartiem:

Drošība:

Mašīnu direktīva: ČSN EN ISO 11148-1:2015

Tehniskā dokumentācija ir sastādīta saskaņā ar 1.7.4.1. iedaļas 1. pielikumu atbilstīgi šādai direktīvai: 2006/42/EK — Mašīnu direktīva (AK tiesību akts "Statutory Instruments 2008 No 1597 — The Supply of Machinery (Safety) Regulations").

Persona, kas šeit parakstījusies, Rivet Factory Group vārdā sniedz šo apliecinājumu

Bc. Ondřej Slezák, izpilddirektors

Rivet Factory Group s. r. o.

Lannova 2061/8

110 00 Praha 1, Nové Město, Čehija

Izdošanas vieta:

Drtinovo náměstí 171, 547 01 Náchod, Čehija

Izdošanas datums:

11. 6. 2021.

Persona, kas šeit parakstījusies, atbild par tehnisko datu sagatavošanu izstrādājumiem, kurus pārdod Eiropas Savienībā, un STANLEY Engineered Fastening vārdā izstrādā šo apliecinājumu.

Matthias Appel

tehniskās dokumentācijas grupas vadītājs

Stanley Engineered Fastening, Tucker GmbH, Max-Eyth-Str.1,

35394 Gießen, Vācija



Šis instruments atbilst Mašīnu direktīvai 2006/42/EK



STANLEY
Engineered Fastening

10. APVIENOTĀS KARALISTES ATBILSTĪBAS DEKLARĀCIJA

Mēs,

Rivet Factory Group s. r. o.

Lannova 2061/8

110 00 Praha 1, Nové Město, Čehija

ar savu vienpersonisko atbildību paziņojam, ka izstrādājums

Apraksts: HIDROPNEIMATISKAIS SLĒPTO KNIEŽU INSTRUMENTS

Modelis: EZM1000, EZM2000

uz ko attiecas šī deklarācija, atbilst šādiem specializētajiem standartiem:

Drošība:

tiesību akts "Supply of Machinery (Safety) Regulations 2008, S.I. 2008/1597" (ar grozījumiem)

Specializētie standarti ČSN EN ISO 11148-1:2015

Tehniskā dokumentācija ir sastādīta saskaņā ar tiesību aktu "Supply of Machinery (Safety) Regulations 2008, S.I. 2008/1597" (ar grozījumiem).

Persona, kas šeit parakstījusies, Rivet Factory Group vārdā sniedz šo apliecinājumu

Bc. Ondřej Slezák, izpilddirektors

Rivet Factory Group s. r. o.

Lannova 2061/8

110 00 Praha 1, Nové Město, Čehija

Izdošanas vieta: Drtinovo náměstí 171, 547 01 Náchod, Čehija

Izdošanas datums: 11. 6. 2021.

Persona, kas šeit parakstījusies, atbild par tehnisko datu sagatavošanu izstrādājumiem, kurus pārdod Apvienotajā Karalistē, un Stanley Engineered Fastening vārdā izstrādā šo apliecinājumu.

A. K. Seewraj

inženiertehniskās nodaļas priekšsēdētājs, Apvienotā Karaliste

Avdel UK Limited, Stanley House, Works Road, Letchworth Garden City, Hertfordshire, SG6 1JY, APVIENOTĀ KARALISTE

Šis instruments atbilst
tiesību aktam "Supply of Machinery (Safety) Regulations 2008,
S.I. 2008/1597" (ar grozījumiem)

STANLEY
Engineered Fastening

© „STANLEY Black & Decker“ 2021 m.
Visos teisės saugomos.

Pateiktos informacijos negalima jokiais būdais ir priemonėmis (elektroninėmis ar mechaninėmis) atkurti ir (arba) viešinti, prieš tai negavus aiškaus rašytinio „STANLEY Engineered Fastening“ sutikimo. Pateikta informacija yra pagrįsta šio įrenginio pristatymo metu žinomais duomenimis. „STANLEY Engineered Fastening“ laikosi nuolatinio gaminių tobulinimo politikos, todėl jos gaminiai gali būti modifikuojami. Pateikta informacija yra taikytina tokiam gaminiui, kokį jį pristatė „STANLEY Engineered Fastening“. Todėl „STANLEY Engineered Fastening“ neprisiima atsakomybės už jokią žalą, patirtą pakeitus originalias gaminio specifikacijas.

Esama informacija parengta itin kruopščiai. Visgi „STANLEY Engineered Fastening“ neprisiima jokios atsakomybės nei dėl informacijos klaidų, nei dėl jų padarinių. „STANLEY Engineered Fastening“ neprisiima atsakomybės už žalą, patirtą dėl trečiųjų šalių vykdytos veiklos. „STANLEY Engineered Fastening“ naudojami praktiniai pavadinimai, prekių pavadinimai, registruotieji prekių ženklai ir kt. neturi būti traktuojami kaip nemokami: jiems taikomi atitinkami prekių ženklų apsaugos teisės aktai.

TURINYS

1. SAUGOS APIBRĖŽTYS	2
1.1 BENDROSIOS SAUGOS TAISYKLĖS	2
1.2 ATŠOKOS PAVOJAI	2
1.3 EKSPLOATACIJOS PAVOJAI	3
1.4 KARTOTINIŲ JUDESIŲ PAVOJAI	3
1.5 PRIEDŲ PAVOJAI	3
1.6 DARBO VIETOS PAVOJAI	3
1.7 TRIUKŠMO PAVOJAI	3
1.8 VIBRACIJOS PAVOJAI	4
1.9 PAPILDOMOS PNEUMATINIŲ ELEKTRINIŲ ĮRANKIŲ SAUGOS INSTRUKCIJOS	4
2. SAUGA	5
2.1 SAUGOS INSTRUKCIJOS	5
2.2 ASMENS SAUGA	5
2.3 DARBO APLINKA	6
2.4 ĮRANKIAI	6
2.5 DATOS KODAS	6
2.6 TIPO IDENTIFIKAVIMAS	6
3. PAGRINDINIAI KOMPONENTAI	7
3.1 KOMPONENTAI	7
3.2 PRIEKINĖS DALIES ĮTAISAI	7
4. VEIKIMAS	8
4.1 VALDIKLIAI	8
4.2 SPAUDIKLIŲ RINKTUVAS	9
4.3 PASUKAMA ORO IŠLEIDIMO ANGA	9
4.4 360 ° PASUKAMAS ORO TIEKIMO BLOKAS	9
5. NAUDOJIMAS	10
6. TECHNINĖ PRIEŽIŪRA	12
6.1 PRIEKINĖ MOVA	12
6.2 PRISPAUDIMO GRIEBTUVAI	13
7. TRIKČIŲ ŠALINIMAS	14
8. TECHNINIAI DUOMENYS	15
9. EB ATITIKTIES DEKLARACIJA	16
10. JK ATITIKTIES DEKLARACIJA	17



Šį naudotojo vadovą privalo perskaityti visi, kurie montuoja šį įrankį arba juo naudojasi, atkreipdami ypatingą dėmesį į toliau pateiktas saugos taisykles.



Visada nešiokite smūgiams atsparias akių apsaugos priemones. Kiekvieną kartą prieš naudojantis reikia įvertinti reikiamos apsaugos lygį.



Dirbdamas įrankiu, operatorius gali susižaloti rankas, pvz., susitraiškyti, susitrenkti, įsipjauti ir įsibrėžti bei nusideginti. Rankų apsaugai mūvėkite reikiamas pirštines.



Klausos apsaugos priemonėmis naudokitės pagal darbdavio nurodymus ir tiek, kiek reikalaujama profesinės sveikatos apsaugos ir saugos reglamentuose.

1. SAUGOS APIBRĖŽTYS

Toliau pateiktos apibrėžtys apibūdina kiekvieno signalinio žodelio griežtumą. Perskaitykite šį naudotojo vadovą ir atkreipkite dėmesį į šiuos simbolius.

- ⚠ PAVOJUS!** Reiškia pavojingą situaciją, kurios neišvengus bus rimtai arba net mirtinai susižalota.
- ⚠ ĮSPĖJIMAS!** Reiškia potencialią pavojingą situaciją, kurios neišvengus, galima žūti arba sunkiai susižaloti.
- ⚠ PERSPĖJIMAS!** Nurodo potencialią pavojingą situaciją, kurios neišvengus galima nesunkiai arba vidutiniškai sunkiai susižaloti.
- ⚠ ATSARGIAI!** Reiškia potencialiai pavojingą situaciją, kuri, jeigu jos neišvengti, galėtų baigtis turtui padaryta žala.

Netinkamai naudojant arba prižiūrint šį gaminį, galima sunkiai susižaloti arba sugadinti turtą. Prieš pradėdami naudotis šiuo įrenginiu, perskaitykite ir išsiaiškinkite visus įspėjimus ir eksploatacijos instrukcijas. Naudodamiesi elektriniais įrankiais, laikykitės pagrindinių saugos atsargumo priemonių, kad sumažintumėte pavojų susižaloti.

IŠSAUGOKITE VISUS ĮSPĖJIMUS IR NURODYMUS, KAD GALĖTUMĖTE PASINAUDOTI ATEITYJE

1.1 BENDROSIOS SAUGOS TAISYKLĖS

- Kad išvengtumėte daugelio pavojų, prieš montuodami, eksploatuodami, remontuodami, atlikdami techninę apžiūrą, keisdami priedus arba dirbdami šalia prietaiso, perskaitykite saugos instrukcijas ir jas išsiaiškinkite. To nepadarę rizikuojate rimtai susižaloti.
- Įrankį sumontuoti, reguliuoti ir naudoti gali tik kvalifikuoti ir išmokyti operatoriai.
- NENAUDOKITE ne pagal paskirtį – tik „STANLEY Engineered Fastening“ vienpusėms kniedėms kniedyti.
- Naudokite tik gamintojo rekomenduojamas dalis, kniedes ir priedus.
- NEKEISKITE įrankio konstrukcijos. Modifikacijos gali sumažinti saugos priemonių veiksmingumą bei padidinti riziką operatoriui. Už bet kokį kliento atliktą įrankio konstrukcijos pakeitimą atsako išskirtinai klientas ir tokiu atveju bet kokia garantija nebegalioja.
- Neišmeskite saugos instrukcijų; atiduokite jas operatoriui.
- Nenaudokite įrankio, jei pastarasis buvo apgadintas.
- Prieš naudojimą patikrinkite, ar nėra išsiderinusių arba stringančių judamųjų dalių, įtrūkusių dalių ir bet kokių kitų gedimų, kurie turi įtakos įrankių veikimui. Jeigu yra gedimų, prieš pradėdant elektrinį įrankį naudoti, jį privaloma sutaisyti. Prieš naudojimą pašalinkite visus reguliavimo raktus arba veržliarakčius.
- Įrankis turi būti periodiškai tikrinamas siekiant užtikrinti, kad įrankio klasė ir ženkliniai, reikalaujami pagal ISO 11148 standartą, yra įskaitomai matomi ant įrankio. Norėdamas gauti ženklų etiketes, kai būtina, darbdavys / naudotojas turi kreiptis į gamintoją.
- Įrankis visada privalo būti tinkamai prižiūrimas, kad juo būtų saugu naudotis; kvalifikuoti specialistai privalo reguliariai jį tikrinti, ar nėra gedimų ir ar jis tinkamai veikia. Visus ardymo darbus privalo atlikti tik kvalifikuoti specialistai. Neardykite šio įrankio, prieš tai neperskaitę techninės priežiūros instrukcijų.

1.2 ATŠOKOS PAVOJAI

- Prieš pradėdami bet kokius techninės priežiūros, priekinės dalies įtaiso mazgo ar priedų reguliavimo, montavimo ar nuėmimo darbus, atjunkite oro tiekimą nuo įrankio.
- Nepamirškite, kad sujudėjus ruošiniui arba priedui, arba net iš po paties įtvirtinto įrankio dideliu greičiu gali atšokti skeveldros.
- Visada nešiokite smūgiams atsparias akių apsaugos priemones. Kiekvieną kartą prieš naudojantis reikia įvertinti reikiamos apsaugos lygį.
- Kiekvieną kartą taip pat būtina įvertinti riziką kitiems asmenims.
- Užtikrinkite, kad ruošinys būtų saugiai užfiksuotas.
- Įsitikinkite, kad vietoje yra veiksmingos apsaugos priemonės, saugančios nuo tvirtinimo elemento ir (arba) spaudiklio atšokos.

- NENAUDOKITE įrankio be įdėto spaudiklių rinktuvo.
- Įspėkite kitus apie stiprios spaudiklio atšokos nuo įrankio priekio tikimybę.
- Dirbdami NENUKREIPKITE įrankio į kitą asmenį (-is).

1.3 EKSPLOATACIJOS PAVOJAI

- Dirbdamas įrankiu, operatorius gali susižaloti rankas, pvz., susitraiškyti, susitrenkti, įsipjauti ir įsibrėžti bei nusideginti. Rankų apsaugai mūvėkite reikiamas pirštines.
- Operatoriai ir techninės priežiūros personalas turi būti fiziškai stiprūs, kad galėtų dirbti dideliu, sunkiu ir galingu įrankiu.
- Laikykite įrankį tinkamai, būkite pasiruošę suvaldyti įprastinį arba staigų judesį abiem rankomis.
- Įrankio rankenos turi būti sausos, švarios ir neišteptos alyva ar tepalu.
- Dirbdami įrankiu, nepraraskite pusiausvyros ir tvirtai stovėkite ant kojų.
- Jei nutrūktų oro tiekimas, atleiskite paleidimo ir stabdymo įtaisą.
- Naudokite tik gamintojo rekomenduojamas tepimo priemones.
- Venkite sąlyčio su hidrauliniu skysčiu. Sąlyčio atveju nedelsdami nusiprauskite vandeniu, kad išvengtumėte galimų odos bėrimų.
- Pareikalavus įrankio tiekėjas gali pateikti visų hidraulinių alyvų ir tepimo priemonių saugos duomenų lapus.
- Venkite nepatogios padėties, nes tikėtina, kad tokioje padėtyje galite nesuvaldyti įrankio įprasto arba netikėto judesio.
- Jei įrankis užfiksuotas ant pakabos įtaiso, užtikrinkite, kad jis būtų sumontuotas saugiai.
- Jeigu nesumontavote priekinės dalies įtaiso, saugokitės prispaudimo arba sužnybimo.
- NENAUDOKITE įrankio su nuimtu priekinės dalies korpusu.
- Prieš pradėdant darbą, įrankio naudotojo rankos turi būti tinkamu atstumu.
- Pernešdami įrankį iš vienos vietos į kitą, rankas laikykite atokiai nuo gaiduko, kad netyčia neįjungtumėte įrankio.
- SAUGOKITE įrankį nuo smūgių ir kritimų, nenaudokite jo vietoj plaktuko.
- Privaloma pasirūpinti, kad panaudoti spaudikliai nekeltų pavojaus.
- Spaudiklių rinktuvą reikia ištuštinti, kai jis bus maždaug pusiau pilnas.

1.4 KARTOTINIŲ JUDESIŲ PAVOJAI

- Dirbdamas įrankiu, operatorius gali pajusti rankų, plaštakų, pečių, kaklo arba kitų kūno dalių diskomfortą.
- Dirbdamas įrankiu, operatorius turi prisitaikyti patogioje padėtyje, kad jaustųsi tvirtai stovįs ant kojų ir vengtų nepatogios arba išbalansuojančios laikysenos. Jei užduotis trunka ilgesnį laiką, operatorius turi keisti laikyseną; tai padės jam išvengti diskomforto ir nuovargio.
- Operatoriui pajutus simptomus, pvz., nuolatinis arba pasikartojantis diskomfortas, skausmas, tvinkčiojimas, gėla, dygčiojimas, tirpimas, deginimo pojūtis arba sustingimas, tokių simptomų ignoruoti negalima. Operatorius apie tai turi informuoti darbdavį ir kreiptis į gydytoją.

1.5 PRIEDŲ PAVOJAI

- Prieš montuodami arba nuimdami priekinės dalies mazgą arba priedą, atjunkite įrankio oro tiekimą.
- Naudokite tik tokio dydžio ir tipo priedus ir eksploatacines medžiagas, kurias rekomenduoja įrankio gamintojas. Nenaudokite kitokio dydžio ir tipo priedų arba eksploatacinių medžiagų.

1.6 DARBO VIETOS PAVOJAI

- Svarbiausios susižalojimo darbo vietoje priežastys yra paslydimas, užkliuvimas ir pargriuvimas. Saugokitės dėl įrankio naudojimo atsiradusių slidžių paviršių. Taip pat žiūrėkite, kad neužkliūtumėte už oro linijos arba hidraulinės žarnos.
- Nepažįstamoje aplinkoje elkitės atsargiai. Ten gali būti paslėptų pavojų, pvz., elektros kabelių ar kitų komunalinių linijų.
- Įrankis nėra skirtas naudoti potencialiai sprogioje aplinkoje bei neturi izoliacijos apsaugai nuo kontakto su elektros energija.
- Įsitinkinkite, kad šalia nėra elektros laidų, dujų vamzdžių ir kitko, kas gali sukelti pavojų pažeidus naudojant įrankį.
- Tinkamai apsirenkite. Nedėvėkite plačių drabužių arba papuošalų. Plaukus, drabužius ir pirštines laikykite atokiau nuo judančių dalių. Judančios dalys gali įtraukti laisvus drabužius, papuošalus ar ilgus plaukus.
- Privaloma pasirūpinti, kad panaudoti spaudikliai nekeltų pavojaus.

1.7 TRIUKŠMO PAVOJAI

- Dėl ilgalaikio didelio triukšmo poveikio gali visam laikui, nepagydomai sutrikti klausa bei atsirasti kitų problemų, kaip antai tinitas (skambėjimas, zvimbimas, švilpimas arba spengimas ausyse). Dėl šios priežasties būtina įvertinti pavojus ir imtis reikiamų priemonių.
- Tarp tinkamų priemonių pavojui sumažinti – amortizacinės medžiagos, neleidžiančios ruošiniui „zvimbti“.
- Klausos apsaugos priemonėmis naudokitės pagal darbdavio nurodymus ir tiek, kiek reikalaujama profesinės sveikatos apsaugos ir saugos reglamentuose.
- Dirbkite ir laikykite įrankį taip, kaip rekomenduojama naudotojo vadove, kad išvengtumėte bereikalingo triukšmo lygio padidėjimo.
- Dirbant įrankiu, privalu užtikrinti, kad slopintuvas bei spaudiklių rinktuvas būtų sumontuoti ir tinkamai veikti.

1.8 VIBRACIJOS PAVOJAI

- Vibracija gali smarkiai pažeisti nervus ir kraujotaką rankose bei plaštakose.
- Dirbdami šaltu oru, dėvėkite šiltus drabužius, o rankas laikykite šiltai ir sausai.
- Pajutę kurios nors kūno dalies tirpimą, dygčiojimą, skausmą arba pabalus pirštų odai, nustokite dirbti įrankiu, informuokite savo darbdavį bei kreipkitės į gydytoją.
- Jei įmanoma, atremkite įrankį į stovą, įtempiklį arba balansyrą, nes taip bus lengviau įrankį valdyti.

1.9 PAPILDOMOS PNEUMATINIŲ ELEKTRINIŲ ĮRANKIŲ SAUGOS INSTRUKCIJOS

- Darbinis tiekiamo oro slėgis turi būti ne didesnis nei 7 barai (100 PSI).
- Suslėgtas oras gali rimtai sužaloti.
- Niekada nepalikite veikiančio įrankio be priežiūros. Kai įrankis nenaudojamas, prieš keisdami priedus arba vykdydami remonto darbus, atjunkite oro žarną.
- Nenukreipkite spaudiklių rinktuvo oro išleidimo angos į save arba kitus žmones. Niekada nenukreipkite oro srovės į save ar kitus žmones.
- Čaižios žarnos gali rimtai sužaloti. Visada patikrinkite, ar nepažeistos ir neatsilaisvinusios žarnos bei jungiamosios detalės.
- Prieš naudojimą patikrinkite, ar nepažeistos oro linijos; visos jungtys privalo būti tvirtai užveržtos. Nemėtykite ant žarnų sunkių daiktų. Smarkus smūgis gali sukelti vidinį pažeidimą ir žarna gali pirma laiko trūkti.
- Nukreipkite šaltą orą nuo rankų.
- Jei naudojamos universalios susukamos movos (krumpliotos movos), apsaugai nuo galimo žarnos atsikabinimo nuo įrankio arba nuo kitos žarnos, įmontuojamos fiksuojamosios šerdys ir naudojami kontrolinės saugos kabeliai.
- NEKELKITE įrankio už žarnos. Visuomet imkite už įrankio rankenos.
- Neužkimškite ir neuždenkite ventiliacijos angų.
- Saugokite įrankio hidraulinę sistemą, kad į ją nepatektų purvo ir pašalinių medžiagų, antraip sutriks įrankio veikimas.

„STANLEY Engineered Fastening“ siekia nuolat plėtoti ir tobulinti gaminius. Todėl mes pasiliegame teisę be išankstinio įspėjimo keisti bet kurio gaminio specifikacijas.

2. SAUGA

2.1 SAUGOS INSTRUKCIJOS

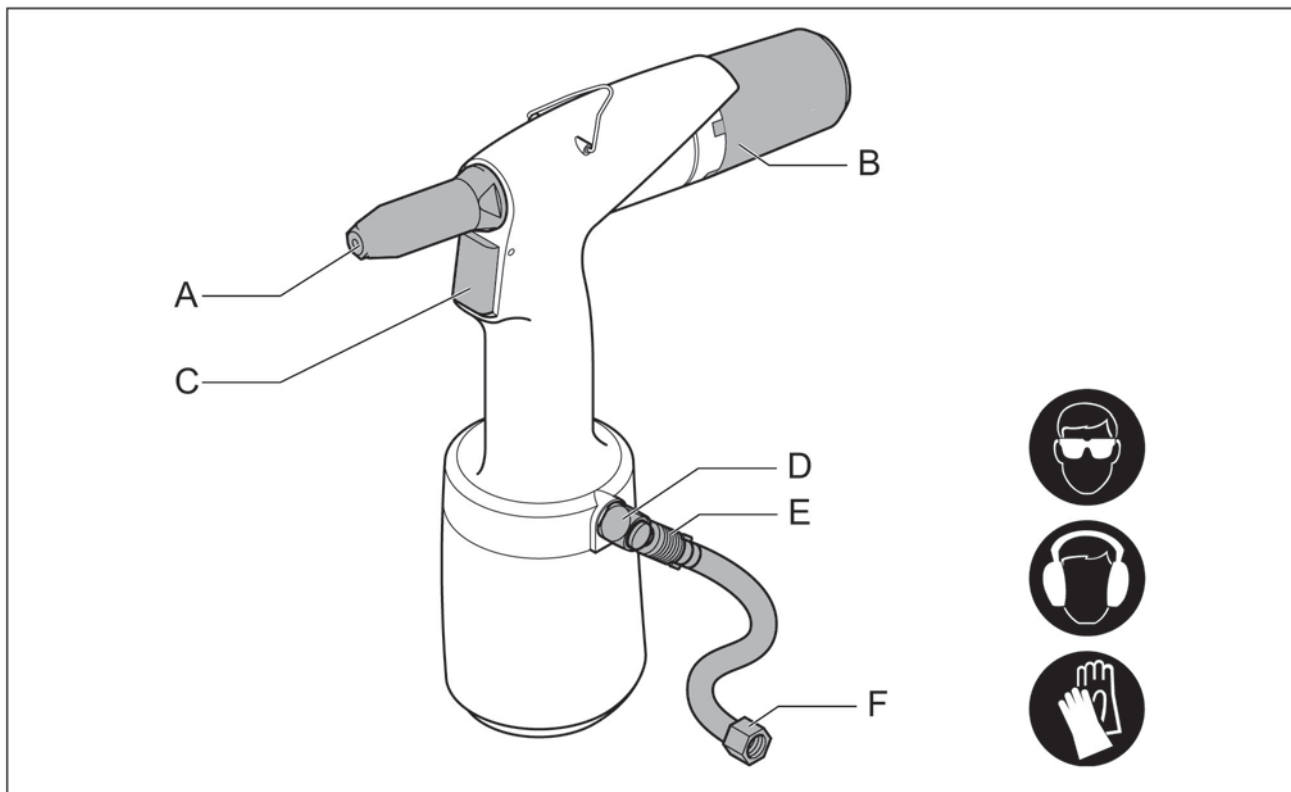

A Priekinės dalies įtaisas / priekinė mova

B Spaudiklių rinktuvas

C Gaidukas

D Apsauginis vožtuvas

E Oro tiekimo uždarymo vožtuvas

F Oro jungtis

2.2 ASMENS SAUGA

- Dėvėkite apsauginius akinius. Tai taip pat taikoma artimoje aplinkoje esantiems asmenims.
- Garso lygiui viršijus 85 dB(A) naudokite klausos apsaugos priemones.
- Mūvėkite apsaugines pirštines, tam tikros vienpusės kniedės kai kuriose vietose gali labai įkaisti.
- Prijungdami suslėgtą orą laikykite pirštus toliau priekio.
- Nežiūrėkite tiesiai į įrankį (priekyje ir gale).
- Niekada nenukreipkite įrankio į žmones.

2.3 DARBO APLINKA

- Palaikykite švarą ir tvarką darbo vietoje.
- Naudokite sausą filtruotą ir antikorozinės alyvos turintį orą. Jei tokio nėra, tris kartus per darbo dieną įpilkite 0,1 ml (maždaug 5 lašelius) antikorozinės tepimo alyvos į įrankio oro jungtis.
- Dirbkite aplinkoje, kurioje nėra šalčių.
- Įrankių jungtis yra G $\frac{1}{4}$ ".
Jungiamasis atvamzdis nepridėtas.
Pasirūpinkite tinkamu sprendimu patys.



Nustatykite 5–7 bar (daugiausiai 7 bar) pastovų oro slėgį.

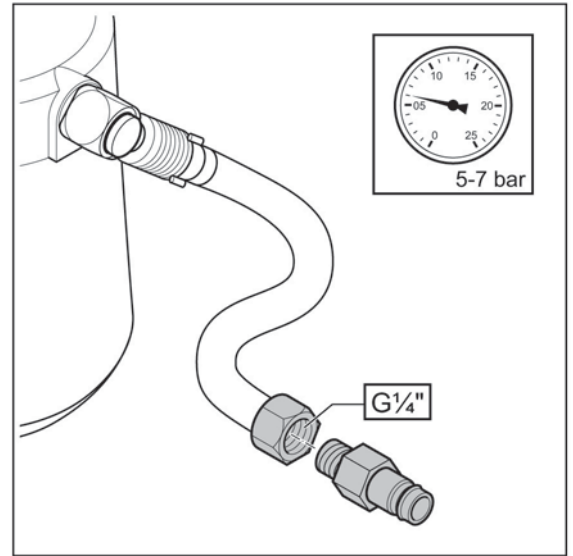

2.4 ĮRANKIAI



Niekada nenaudokite įrankių, jei:

- nėra priekinės dalies įtaiso / priekinės movos (A);
- nenustatyta spaudiklių rinktuvo (B) padėtis.

- Prieš prijungdami oro slėgį patikrinkite, ar įrankis nepažeistas.
- Palaikykite optimalią įrankių būklę.
- Jei įrankiai nenaudojami, išjunkite uždarymo vožtuvą.
- Atjungdami įsitikinkite, kad lanksčioje jungiamojoje žarnoje (D) neliko slėgio.
- Jokiais būdais nekeiskite įrankių konstrukcijos.
- Naudokite tik konkrečiam tikslui skirtus prietaisus.

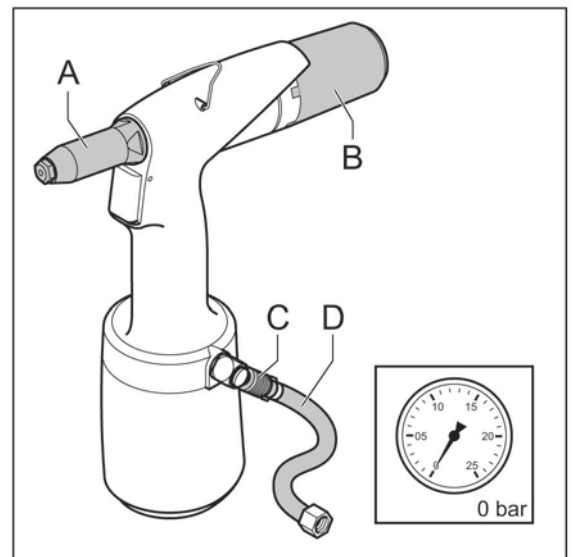

2.5 DATOS KODAS

Tai yra datos kodo (A) vieta ant įrankių.

2.6 TIPO IDENTIFIKAVIMAS

Tai yra įrankių tipo identifikavimo (A) vieta.

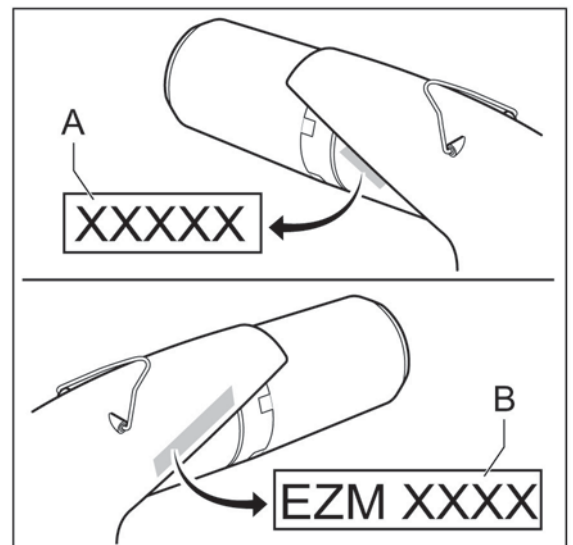

3. PAGRINDINIAI KOMPONENTAI

3.1 KOMPONENTAI

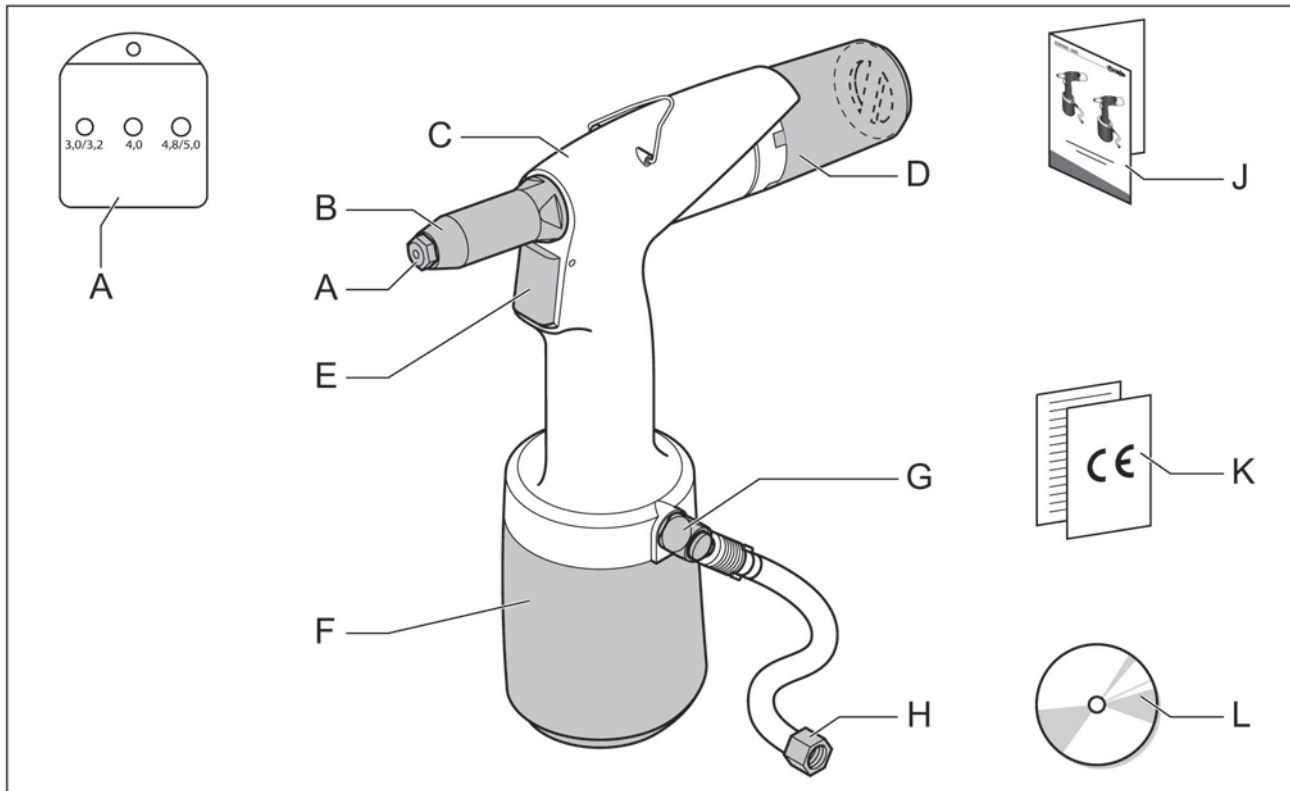

A Priekinės dalies įtaisai**

B Priekinė mova

C Hidraulinis korpusas

D Spaudiklių rinktuvas

E Gaidukas

F Pneumatinis korpusas

G Apsauginis vožtuvas

H Oro jungtis

J Vadovas

K CE ženklas ir garantijos forma

L CD su vadovu įvairiomis kalbomis

3.2 PRIEKINĖS DALIES ĮTAISAI

Pristatytoje dėžėje yra įvairių priekinės dalies įtaisų.

** EZM 1000: 3,0–5,0 mm

** EZM 2000: 4,0–6,4 mm

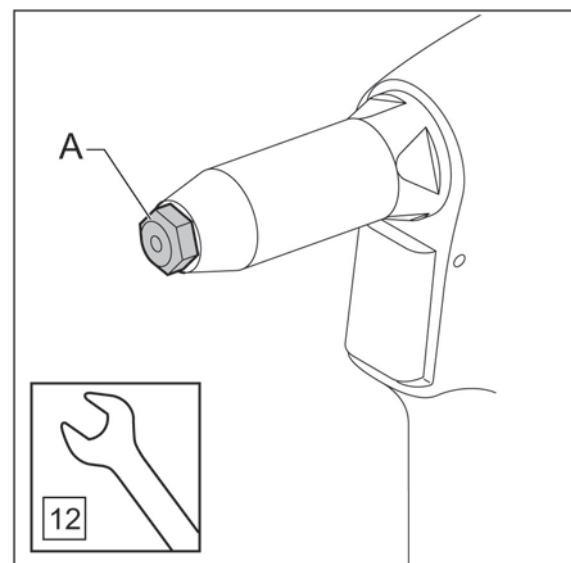

4. VEIKIMAS

4.1 VALDIKLIAI

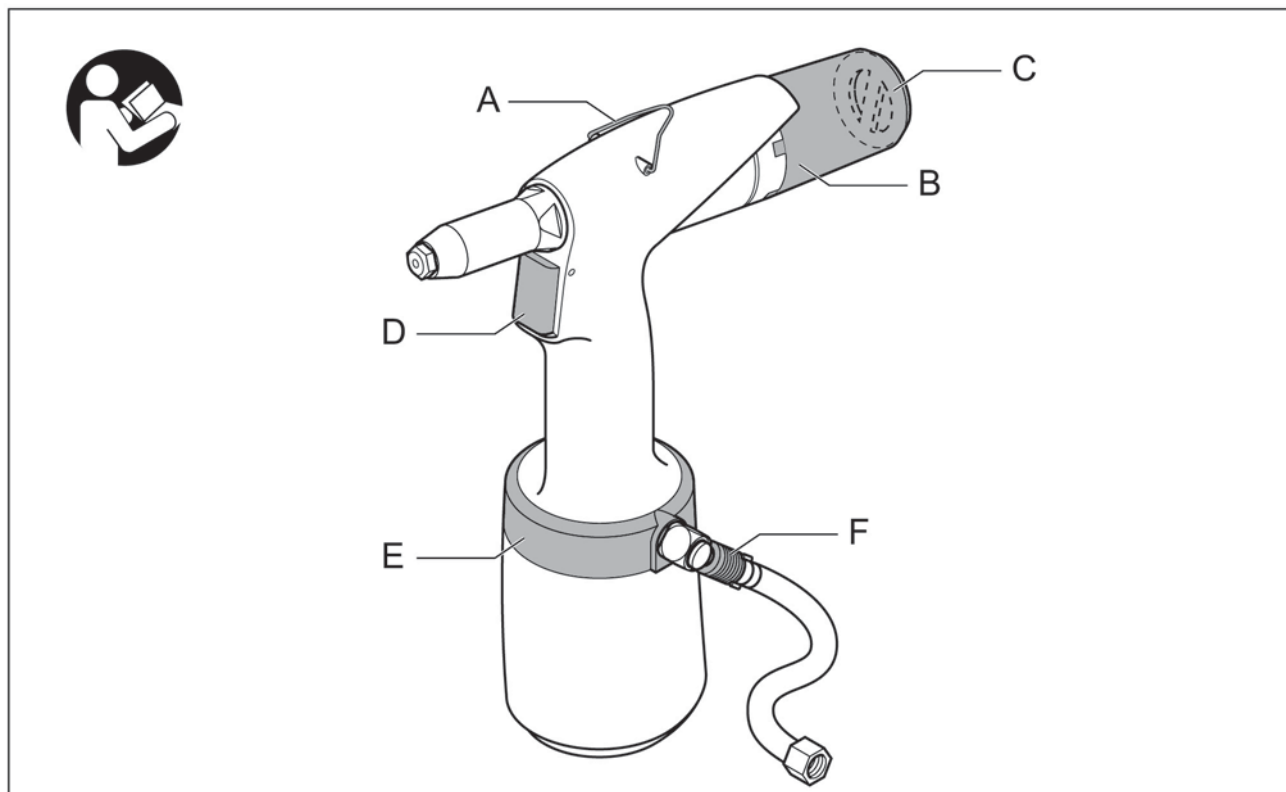

A Laikiklis

B Spaudiklių rinktuvas

C Oro išleidimo anga

D Gaidukas

E 360 ° pasukamas oro tiekimo blokas

F Oro tiekimo uždarymo vožtuvas

4.2 SPAUDIKLIŲ RINKTUVAS

Spaudiklių rinktuvo paskirtis yra surinkti likusius spaudiklius. Rinktuvą galima išdėstyti trimis padėtimis.

- A Padėties nustatymas / nuėmimas.
- B Užrakinimas – be ištraukimo. Palenkdami įrankius įsitikinkite, kad spaudiklis liks rinktuve.
- C Užrakinimas – su ištraukimu. Likęs spaudiklis automatiškai ištraukiamas į spaudiklių rinktuvą.

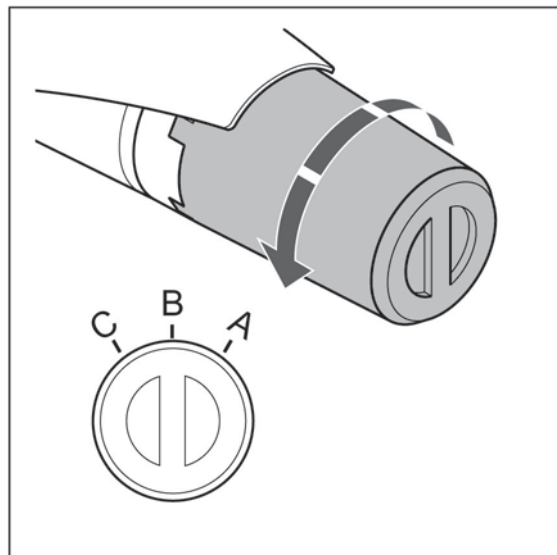

4.3 PASUKAMA ORO IŠLEIDIMO ANGA

Naudojant pasukamą oro išleidimo angą (A) išskiriama oro srautą galima nustatyti taip, kad dirbdami žmonės jaustų kuo mažesnę nepatogumą.



Nenuimkite šios oro išleidimo angos nuo spaudiklių rinktuvo.

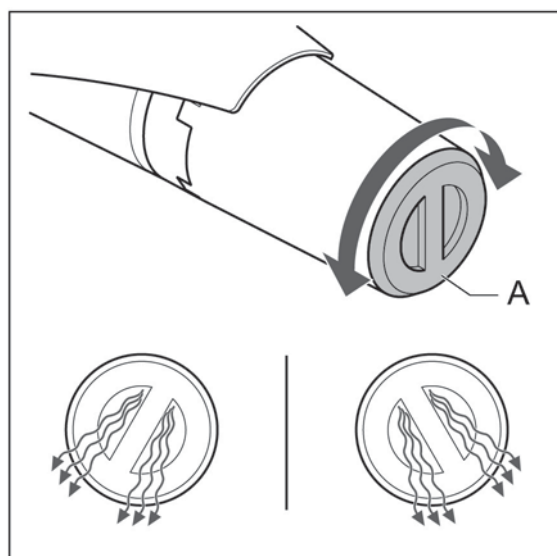

4.4 360 ° PASUKAMAS ORO TIEKIMO BLOKAS

Kai pneuminė žarna (A) naudojimo metu sukelia diskomfortą, išjunkite uždarymo vožtuvą (B). Tada 360 ° pasukamą bloką (C) galima pasukti į bet kurią norimą padėtį.

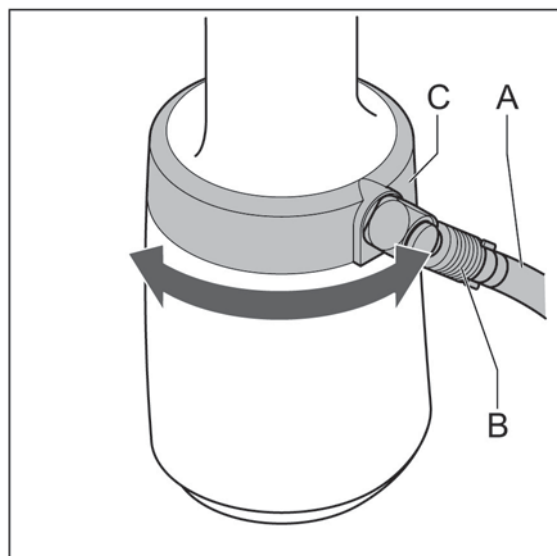

5. NAUDOJIMAS

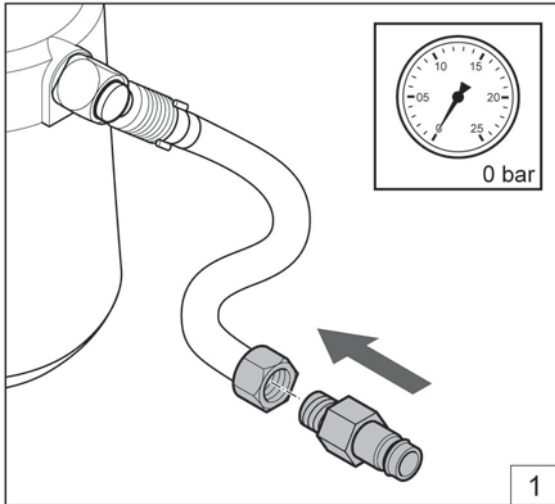

Uždėkite atvamzdį (G1/4 col.).

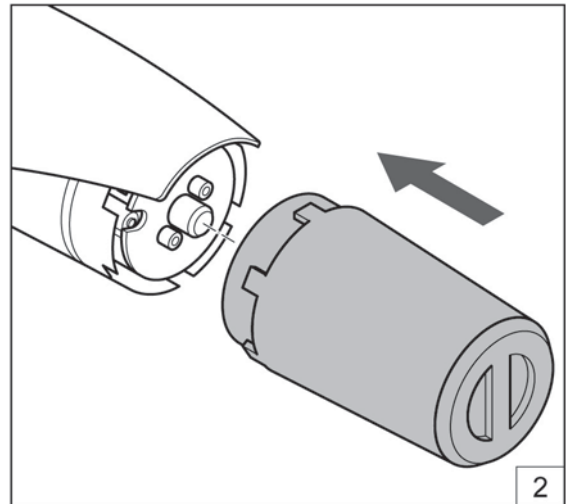

Uždėkite spaudiklių rinktuvą.

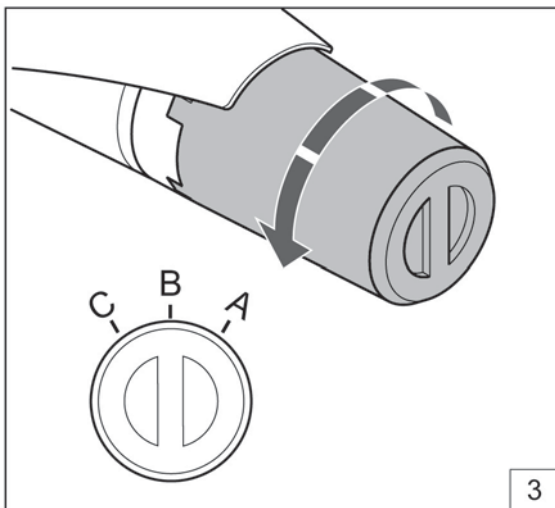

Nustatykite spaudiklių rinktuvą (žr. 4.2).

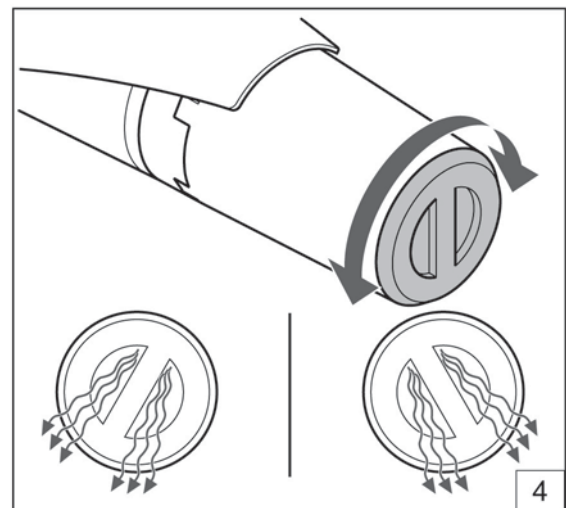

Nustatykite pasukamą oro išleidimo angą (žr. 4.3).

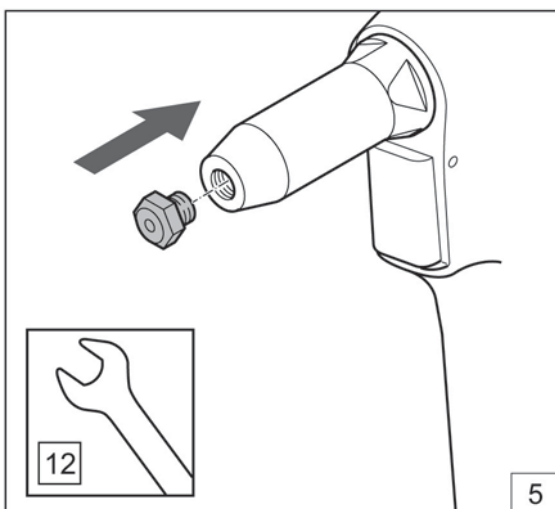

Sumontuokite tinkamą priekinės dalies įtaisą.

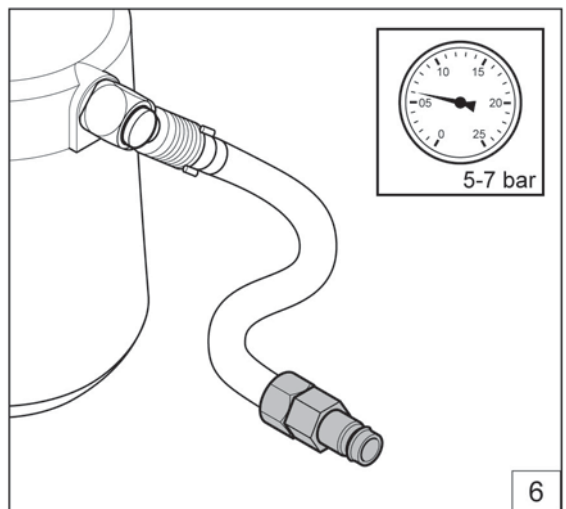

Nustatykite tinkamą oro slėgį (žr. 2.3).

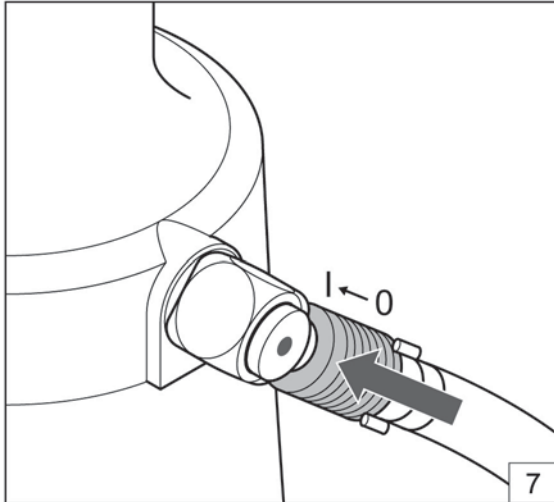

Įjunkite uždarymo vožtuvą.

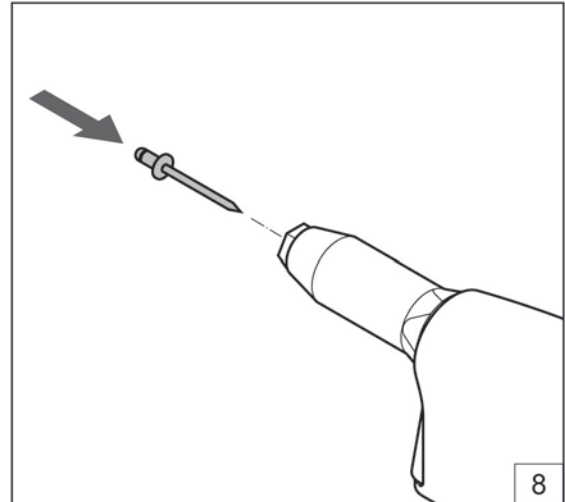

Įdėkite kniedę.

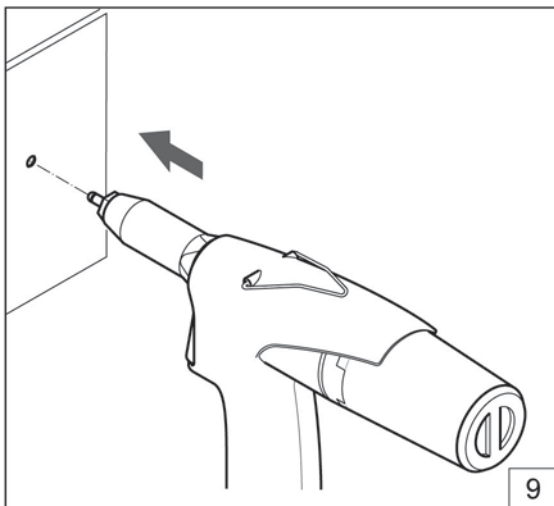

Nukreipkite įrankius į reikiamą padėtį.

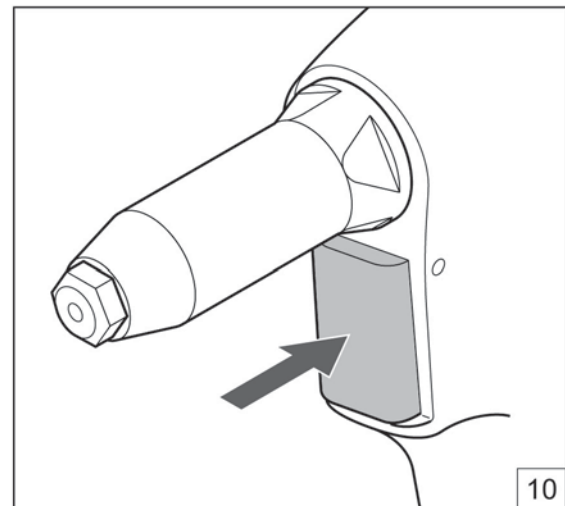

Suspauskite gaiduką.

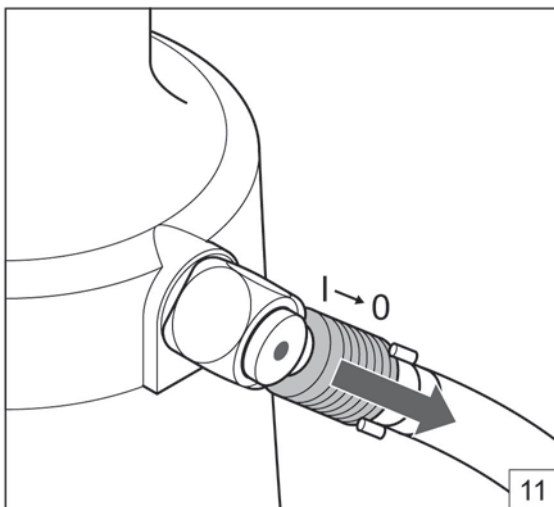

Išjunkite uždarymo vožtuvą.

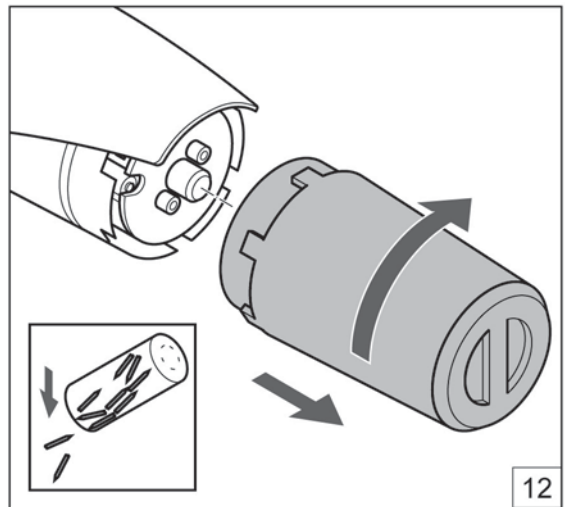

Po naudojimo ištuštinkite spaudiklių rinktuvą.

6. TECHNINĖ PRIEŽIŪRA



Dėvėkite apsauginius akinius



Naudokite klausos apsaugos priemones



Mūvėkite apsaugines pirštines

6.1 PRIEKINĖ MOVA

Išjunkite uždarymo vožtuvą (A) ir atjunkite oro tiekimą (B).

- Nuimkite priekinę movą (A).
- Atkreipkite dėmesį į sandarinimo žiedą (B).



Pučiamuoju vamzdžiu išvalykite išorę.

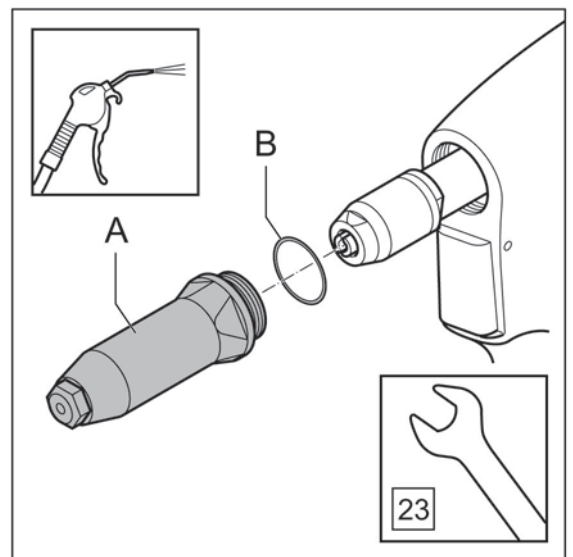
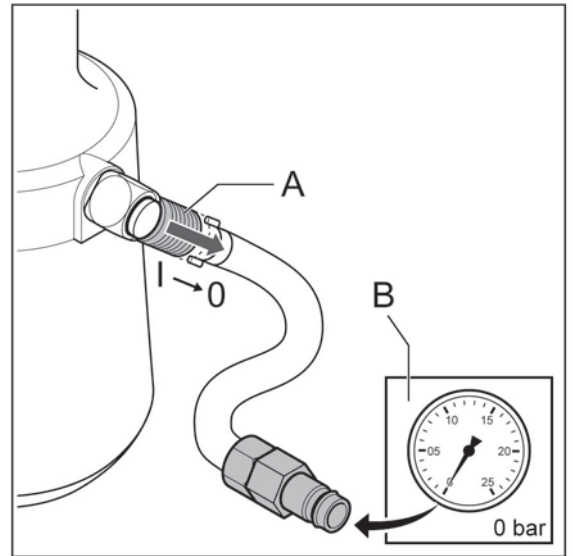

6.2 PRISPAUDIMO GRIEBTUVAI

Nuimkite priekinę movą, žr. 6.1.

Nuimkite prispaudimo movą (A) ir tefloninį žiedą (B), 2 prispaudimo griebtuvus (C) ir griebtuvų stūmiklį (D).

Išvalykite prispaudimo griebtuvus ir griebtuvų stūmiklį arba pakeiskite juos naujais.



Įsitikinkite, kad veržliaraktis nenuslysta nuo fiksavimo veržlės (E). Antraip gali būti pažeistas hidraulinio stūmoklio strypas (F).



Sumontavimas atliekamas atvirkštine eilės tvarka.



Montuodami užpurškite ploną sluoksnį tefloninio purškiklio į prispaudimo movos vidų.



Įsitikinkite, kad fiksavimo veržlė yra 19–20 mm atstumu nuo hidraulinio korpuso.

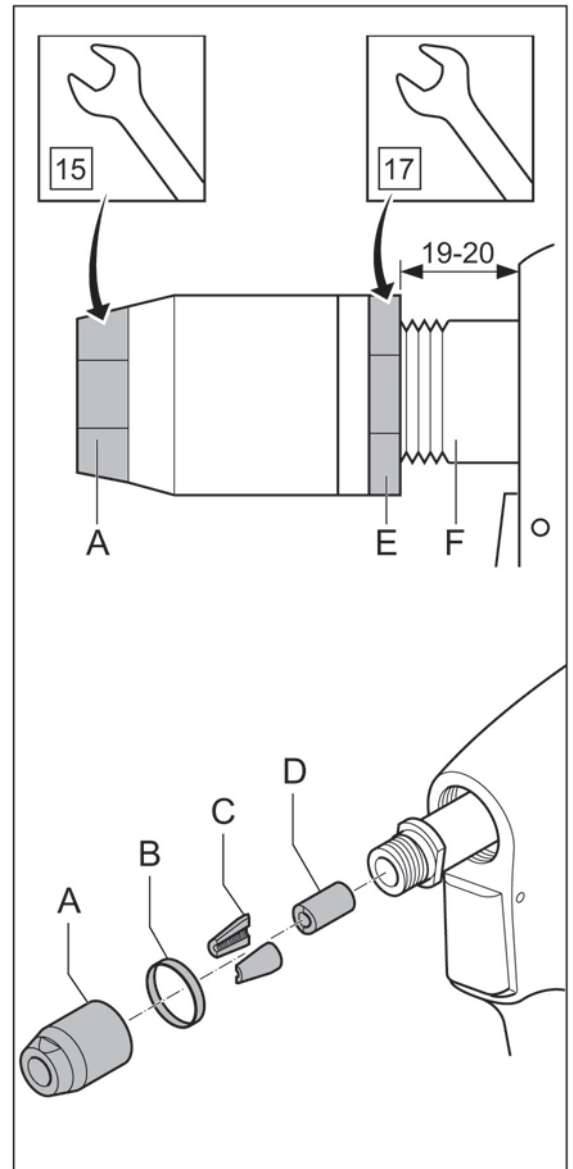

7. TRIKČIŲ ŠALINIMAS

Problema	Priežastis	Taisymas
Įrankis neveikia	Įrankis neprijungtas prie oro jungties Oro tiekimo uždarymo vožtuvas lieka uždarytas Nepakankamas oro slėgis	Prijunkite įrankį prie oro jungties Atidarykite oro tiekimo uždarymo vožtuvą Naudokite tinkamą 5–7 bar oro slėgį
Iš apsauginio vožtuvo išeina oras	Per aukštas oro slėgis	Naudokite tinkamą 5–7 bar oro slėgį
Nepakankamas ištraukimas	Neįjungtas ištraukimas Nepakankamas oro slėgis Spaudiklių rinktuvas pilnas Įrankį blokuoja likę spaudikliai	Patikrinkite spaudiklių rinktuvo padėtį Naudokite tinkamą 5–7 bar oro slėgį Ištuštinkite spaudiklių rinktuvą Pašalinkite likusius spaudiklius
Gaidukas neveikia	Nepakankamas oro slėgis	Naudokite tinkamą 5–7 bar oro slėgį
Vienpusės kniedės negalima uždėti ant priekinės dalies įtaiso	Sumontuotas netinkamas priekinės dalies įtaisas Įrankį blokuoja likę spaudikliai	Sumontuokite tinkamą priekinės dalies įtaisą Pašalinkite likusius spaudiklius
Netinkamai nustatyta vienpusė kniedė	Užteršti arba nusidėvėję prispaudimo griebtuvai Nepakankamas oro slėgis Viršyta įrankio galia	Išvalykite arba pakeiskite prispaudimo griebtuvus Naudokite tinkamą oro slėgį Naudokite tinkamą įrankį
Likęs spaudiklis neatsilaisvina nuo priekinės dalies įtaiso	Sumontuotas netinkamas priekinės dalies įtaisas Įrankį blokuoja likę spaudikliai	Sumontuokite tinkamą priekinės dalies įtaisą Pašalinkite likusius spaudiklius
Kniedijant kniedę nelūžta spaudiklis	Nepakankamas oro slėgis Viršyta įrankio galia	Naudokite tinkamą oro slėgį Naudokite tinkamą įrankį
Likęs spaudiklis neištraukiamas į spaudiklių rinktuvą	Sumontuotas netinkamas priekinės dalies įtaisas Įrankį blokuoja likę spaudikliai Spaudiklių rinktuvas pilnas	Sumontuokite tinkamą priekinės dalies įtaisą Pašalinkite likusius spaudiklius Ištuštinkite spaudiklių rinktuvą
Oro tiekimo bloko negalima pasukti 360°	Įrankis vis dar veikiamas slėgio	Išjunkite oro tiekimą uždarydami vožtuvą ir išleiskite slėgį iš įrankio įjungdami ištraukimą arba spausdami gaiduką
Įrankis veikia nepakankamai stabiliai		Kreipkitės į serviso centrą

8. TECHNINIAI DUOMENYS

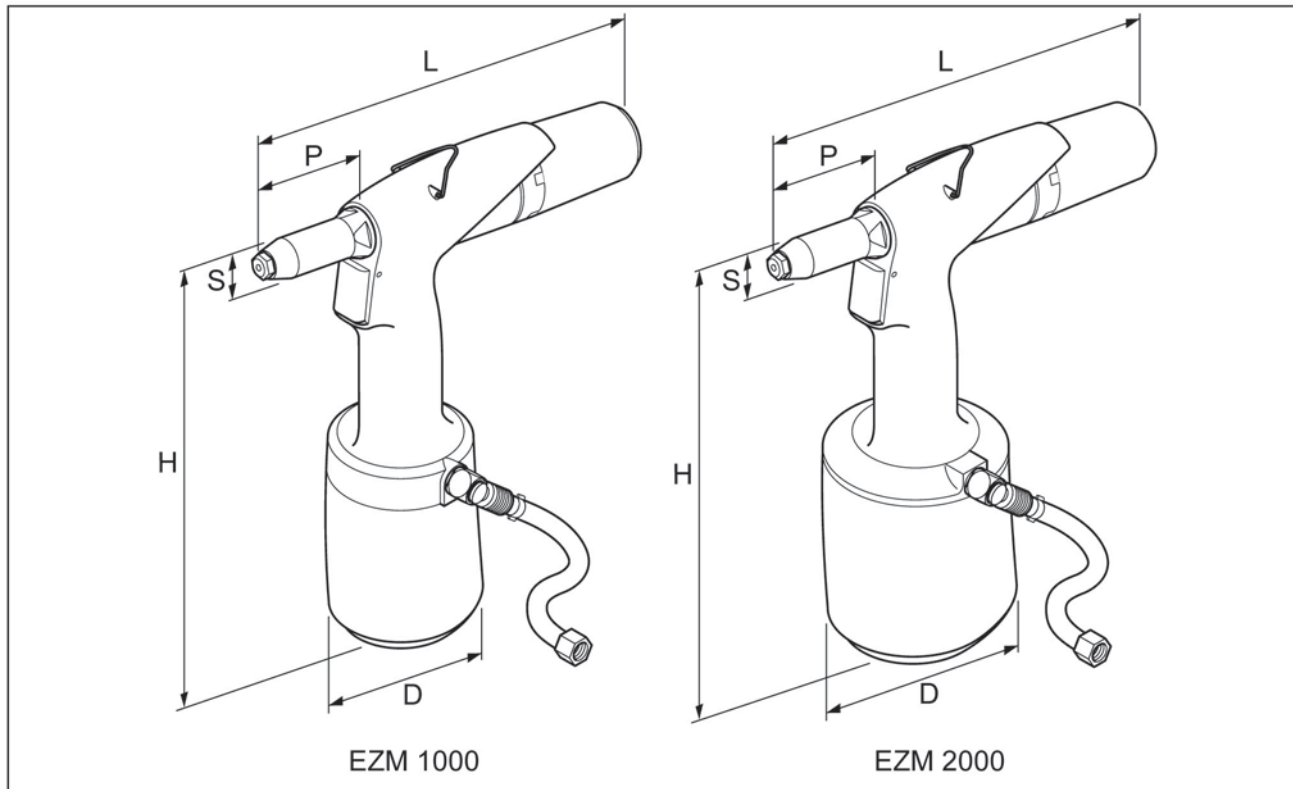

	EZM 1000	EZM 2000
H	264 mm	275 mm
L	272 mm	272 mm
ø D	102 mm	125 mm
P	70 mm	70 mm
ø S	23 mm	23 mm
Svoris	1,25 kg	1,65 kg
Oro slėgis	5–7 bar	5–7 bar
Traukimas (esant 6 bar)	7,3 kN	12,5 kN
Oro sąnaudos (judesiui)	1,5l	2,0l
Eiga	17 mm	21 mm
Galia (standartinės viopusės kniedės)	ø 3,0–5,0 mm (nerūdijančiojo plieno)	ø 4,0–6,4 mm (nerūdijančiojo plieno)

9. EB ATITIKTIES DEKLARACIJA

Mes,
Rivet Factory Group s. r. o.
 Lannova 2061/8
 110 00 Praha 1, Nové Město,
 atsakingai pareiškiame, kad gaminys:

Aprašymas: **HIDRAULINIS PNEUMATINIS KNIEDYTUVAS**

Modelis: **EZM1000, EZM2000**

Kuriam taikoma ši deklaracija, atitinka šiuos darniuosius standartus

Sauga:
Mašinų direktyva **ČSN EN ISO 11148-1:2015**

Techninė dokumentacija yra sudaryta atsižvelgiant į 1 priedą, toliau nurodytos direktyvos 1.7.4.1 sk.: 2006/42/EB Mašinų direktyvą (Įstatyminiai dokumentai 2008 Nr. 1597 - Mašinų tiekimo (saugos) reglamentai).

Toliau pasirašęs asmuo pateikia šią deklaraciją bendrovės „Rivet Factory Group“ vardu

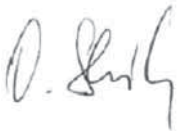

Bc. Ondřej Slezák, CEO
 Rivet Factory Group s. r. o.
 Lannova 2061/8
 110 00 Praha 1, Nové Město

Išdavimo vieta **Drtinovo náměstí 171, 547 01 Náchod, Čekijos Respublika**

Išdavimo data: **11. 6. 2021**

Toliau pasirašęs asmuo yra atsakingas už Europos Sąjungoje parduodamų gaminių techninės bylos sukūrimą ir pateikia šią deklaraciją „STANLEY Engineered Fastening“ vardu.

Matthias Appel
Techninės dokumentacijos parengimo darbo grupės vadovas
 Stanley Engineered Fastening, Tucker GmbH, Max-Eyth-Str.1,
 35394 Gießen, Vokietija



Šis įrenginys atitinka
 Mašinų direktyvą 2006/42/EB.



STANLEY
 Engineered Fastening

10. JK ATITIKTIES DEKLARACIJA

Mes,
Rivet Factory Group s. r. o.
Lannova 2061/8
110 00 Praha 1, Nové Město
atsakingai pareiškiame, kad gaminys:

Aprašymas: **HIDRAULINIS PNEUMATINIS KNIEDYTUVAS**

Modelis: **EZM1000, EZM2000**

kuriam taikoma ši deklaracija, atitinka šiuos specialius standartus:

Sauga:

Mašinų tiekimo (saugos) reglamentas 2008 S.I. 2008/1597 (su pakeitimais):

Specialūs standartai ČSN EN ISO 11148-1:2015

Techninė dokumentacija yra sudaryta atsižvelgiant į Mašinų tiekimo (saugos) reglamentą, 2008 m., S.I. 2008/1597 (su pakeitimais).

Toliau pasirašęs asmuo pateikia šią deklaraciją bendrovės „Rivet Factory Group“ vardu

Bc. Ondřej Slezák, CEO

Rivet Factory Group s. r. o.
Lannova 2061/8
110 00 Praha 1, Nové Město

Išdavimo vieta **Drtinovo náměstí 171, 547 01 Náchod, Čekijos Respublika**

Išdavimo data: **11. 6. 2021**

Toliau pasirašęs asmuo yra atsakingas už Jungtinėje Karalystėje parduodamų gaminių techninės bylos sukūrimą ir pateikia šią deklaraciją „Stanley Engineered Fastening“ vardu.

A. K. Seewraj

Technikos direktorius, JK

„Avdel UK Limited“, „Stanley House“, Works Road, Letchworth Garden City, Hertfordshire,
SG6 1JY UNITED KINGDOM (Jungtinė Karalystė)

Šis mechanizmas atitinka
Mašinų tiekimo (saugos) reglamentą 2008 m.,
S.I. 2008/1597 (su pakeitimais).

STANLEY
Engineered Fastening

©2021 STANLEY Black & Decker
Kõik õigused kaitstud.

Esitatud teavet ei tohi ühelgi viisil ja ühelgi teel (elektrooniliselt ega mehaaniliselt) reprodutseerida ja/või avalikustada STANLEY Engineered Fasteningi eelneva sõnaselge kirjaliku loata. Esitatud teave põhineb toote turuleviimise ajal teadaolevatel andmetel. STANLEY Engineered Fasteningi eesmärk on oma tooteid järjepidevalt edasi arendada ja seetõttu võivad tooted muutuda. Esitatud teave kehtib STANLEY Engineered Fasteningi tarnitud toote kohta. Seetõttu ei saa STANLEY Engineered Fasteningi pidada vastutavaks ühegi toote originaalspetsifikatsioonidest kõrvalekaldumisega kaasneva kahju eest.

Saadaolev teave on koostatud ülimalt põhjalikkusega. Ent STANLEY Engineered Fastening ei võta sellegipoolest vastutust ühegi vea eest, mis puudutab teavet, ega sellest tulenevate tagajärgede eest. STANLEY Engineered Fastening ei vastuta kahjude eest, mis tulenevad kolmandate osapoolte tegevusest. Vastavalt kaubamärgiseadusele ei ole STANLEY Engineered Fasteningi kasutatud töönimed, kaubanimed, registreeritud kaubamärgid jms tasuta kasutamiseks.

SISUKORD

1. OHUTUSEGA SEOTUD MÕISTED.....	2
1.1 ÜLDISED OHUTUSEESKIRJAD.....	2
1.2 ÕHKUPAISKUMISE OHT.....	2
1.3 SEADME KASUTAMISEGA SEOTUD OHUD.....	3
1.4 KORDUVATE LIIGUTUSTEGA SEOTUD OHUD.....	3
1.5 LISAVARUSTUSEGA SEOTUD OHUD.....	3
1.6 TÖÖKOHAGA SEOTUD OHUD.....	3
1.7 MÜRAGA SEOTUD OHUD.....	3
1.8 VIBRATSIOONIGA SEOTUD OHUD.....	4
1.9 TÄIENDAVID OHUTUSNÕUDED PNEUMAATILISTE ELEKTRITÖÖRIISTADE KASUTAMISEL.....	4
2. OHUTUS.....	5
2.1 OHUTUSNÕUDED.....	5
2.2 INIMESED.....	5
2.3 TÖÖKESKKOND.....	6
2.4 TÖÖRIISTAD.....	6
2.5 KUUPÄEVAKOOD.....	6
2.6 TÜÜBI TÄHIS.....	6
3. PÕHIKOMPONENDID.....	7
3.1 OSAD.....	7
3.2 OTSIKUD.....	7
4. KÄSITSEMINE.....	8
4.1 JUHTSEADISED.....	8
4.2 SÜDAMIKE KOLLEKTOR.....	9
4.3 PÖÖRATAV ÕHU VÄLJALASKEAVA.....	9
4.4 360° PÖÖRATAV ÕHUVARUSTUSSEADE.....	9
5. KASUTAMINE.....	10
6. HOOLDUS.....	12
6.1 EESMINE MUHV.....	12
6.2 HAARATSID.....	13
7. PROBLEEMIDE LAHENDAMINE.....	14
8. TEHNILISED ANDMED.....	15
9. EÜ VASTAVUSDEKLARATSIOON.....	16
10. UK VASTAVUSDEKLARATSIOON.....	17



Kõik, kes seadet paigaldavad või kasutavad, peavad selle kasutusjuhendi läbi lugema, pöörates erilist tähelepanu järgmistele ohutuseeskirjadele.



Seadme kasutamise ajal tuleb alati kanda löögikindlat silmade kaitset. Igal kasutuskorral tuleb hinnata vajalikku kaitse taset.



Seadme kasutamisega kaasneb käte vigastamise oht, näiteks muljumine, löögid ning löike-, hõörde- ja põletusvigastused. Käte kaitsmiseks kandke sobivaid kindaid.



Kasutage kuulmiskaitsevahendeid, järgides tööandja juhiseid ning tervishoiu ja tööohutuse nõudeid.

1. OHUTUSEGA SEOTUD MÕISTED

Allpool toodud määratlused kirjeldavad iga märksõna olulisuse astet. Lugege juhend läbi ja pöörake tähelepanu järgmistele sümbolitele.

⚠ OHT! Tähistab tõenäolist ohuolukorda, mis juhul, kui seda ei väldita, lõppeb surma või raskete kehavigastustega.

⚠ HOIATUS! Tähistab võimalikku ohuolukorda, mis juhul, kui seda ei väldita, võib lõppeda surma või raskete kehavigastustega.

⚠ ETTEVAATUST! Tähistab võimalikku ohuolukorda, mis juhul, kui seda ei väldita, võib lõppeda kerge või keskmise raskusastmega kehavigastusega.

⚠ ETTEVAATUST! Kui kasutatakse ohutusele viitava hoiatussümboliga, viitab see potentsiaalselt ohtlikule olukorrale, mis juhul, kui seda ei väldita, võib lõppeda varalise kahjuga.

Selle toote väärkasutamine või vale hooldus võib põhjustada raskeid vigastusi ja varalist kahju. Enne seadme kasutamist lugege kõik hoiatused ja kasutusjuhised läbi ning tehke need endale selgeks. Vigastusohu vähendamiseks tuleb elektritööriistade kasutamisel alati rakendada põhilisi ettevaatusabinõusid.

HOIDKE KÕIK HOIATUSED JA JUHISED TULEVIKU TARVIS ALLES

1.1 ÜLDISED OHUTUSEESKIRJAD

- Ohtlike olukordade vältimiseks lugege enne seadme paigaldamist, kasutamist, parandamist, hooldamist, tarvikute vahetamist või seadme läheduses töötamist ohutusjuhised läbi ja tehke nende sisu endale selgeks. Kui seda nõuet eiratakse, võivad tagajärjeks olla rasked kehavigastused.
- Seadet tohivad paigaldada, reguleerida ja kasutada ainult kvalifitseeritud ja koolitatud isikud.
- ÄRGE kasutage seadet muuks kui ettenähtud otstarbeks (milleks on STANLEY Engineered Fasteningi neetide paigaldamine).
- Kasutage ainult tootja soovitatud osi, kinnitusvahendeid ja tarvikuid.
- ÄRGE muutke seadme ehitust. Muudatused võivad vähendada ohutusmeetmete tõhusust ja suurendada kasutajaga seotud riske. Seadme ehituse muutmine tühistab kõik kehtivad garantiid ja igasuguste seadme juures tehtud muudatuste eest vastutab täies ulatuses klient.
- Ärge visake ohutusjuhiseid ära; andke need seadme kasutajale.
- ÄRGE kasutage seadet, kui see on kahjustatud.
- Enne kasutamist kontrollige, et liikuvad osad asetseksid kohakuti, et kõik osad oleksid terved ja et puuduksid muud tingimused, mis võivad mõjutada seadme tööd. Kui seade on kahjustada saanud, laske seda enne kasutamist remontida. Enne kasutamist eemaldage kõik reguleerimis- ja mutrivõtmed.
- Kontrollige korrapäraselt, et seadmepool oleks selgelt nähtavad standardile ISO 11148 vastavad andmed ja märgistus. Vajaduse korral peab tööandja/kasutaja tellima seadme tootjalt asendussildid.
- Seadet tuleb alati hoida ohutus tasekorras ning pädevad spetsialistid peavad selle töökorda ja kahjustuste puudumist regulaarselt kontrollima. Seadet tohivad lahti võtta ainult vastava väljaõppega spetsialistid. Ärge võtke seda seadet lahti, kui te ei ole eelnevalt tutvunud hooldusjuhistega.

1.2 ÕHKUPAISKUMISE OHT

- Enne igasuguseid hooldustöid ja otsiku või tarvikute reguleerimist, paigaldamist või eemaldamist tuleb seadme õhuvarustus katkestada.
- Arvestage, et töödeldava detaili, tarvikute või seadme enda purunemisel võivad tükid suure kiirusega õhku paiskuda.
- Seadme kasutamise ajal tuleb alati kanda löögikindlat silmade kaitset. Igal kasutuskorral tuleb hinnata vajalikku kaitse taset.
- Ühtlasi tuleb hinnata ka teistega seotud riske.
- Veenduge, et toorik oleks korralikult kinnitatud.
- Kontrollige, kas kinnitusdetaili ja/või südamikü väljumise eest kaitsmise vahendid on paigas ja töötavad.

- ÄRGE kasutage seadet, kui südamike kollektorit pole paigaldatud.
- Hoiatage, et südamikud võivad seadme esiosast jõuliselt välja paiskuda.
- ÄRGE käivitage seadet, kui see on inimes(t)e poole suunatud.

1.3 SEADME KASUTAMISEGA SEOTUD OHUD

- Seadme kasutamisega kaasneb käte vigastamise oht, näiteks muljumine, löögid ning löike-, hõörde- ja põletusvigastused. Käte kaitsmiseks kandke sobivaid kindaid.
- Seadme kasutajatel ja hooldustehnikutel peab olema seadme käsitlemiseks vajalik keheline võimekus, arvestades selle mõõtmeid, kaalu ja võimsust.
- Hoidke seadet õigesti käes; olge valmis kasutama jõudu seadme tavaliste või ootamatute liikumiste vastu ning hoidke mõlemad käed kasutusvalmis.
- Hoolitsege, et seadme käepide oleks kuiv, puhas ning vaba õlist ja määretest.
- Hoidke keha hästi tasakaalus ning seiske seadmega töötades kindlal pinnal.
- Hüdraulikavarustuse katkemise korral vabastage käivitus- ja seiskamisseade.
- Kasutage ainult tootja soovitatud määreid.
- Vältige kokkupuudet hüdrovedelikega. Kokkupuute korral tuleb kokkupuutunud kohta hoolega pesta, et vähendada võimalikke lööbeid.
- Kõigi hüdroõlide ja määrete ohutuskaarte võite küsida seadme tarnijalt.
- Vältige ebasobivaid asendeid, kuna need ei võimalda seadme tavapärasele või ootamatule liikumisele piisavalt tugevat vastupanu osutada.
- Kui seade on kinnitatud riputussüsteemi külge, veenduge, et see oleks korralikult fikseeritud.
- Kui otsik pole paigaldatud, hoiduge muljumise ja pitsumise ohust.
- ÄRGE kasutage seadet, kui otsiku korpus on eemaldatud.
- Enne jätkamist peavad seadme kasutaja käed olema täiesti vabad.
- Seadet ühest kohast teise kandes hoidke käsi päästikust eemal, et vältida tahtmatut käivitamist.
- ÄRGE pillake seadet maha ja vältige selle väärkasutamist, näiteks haamrina.
- Kasutatud südamike puhul tuleb hoolitseda selle eest, et need ei põhjustaks ohte.
- Südamike kollektorit tuleb tühjendada, kui see on pooleldi täis.

1.4 KORDUVATE LIIGUTUSTEGA SEOTUD OHUD

- Seadme kasutaja võib seadme kasutamisel tunda ebamugavust kätes, käsivartes, õlgades, kaelas või muudes kehaosades.
- Seadme kasutamise ajal tuleb võtta mugav kehahoiak, seista kindlal pinnal ning vältida tavatuid ja tasakaalu ohustavaid asendeid. Pikemat aega töötades peaks seadme kasutaja muutma aeg-ajalt kehahoiakut – see aitab vältida ebamugavust ja väsimust.
- Kui seadme kasutaja kogeb selliseid sümptomeid nagu püsiv või korduv ebamugavustunne, valu, tuikamine, valulikkus, kipitus, tuimus, põletustunne või jäikus, ei tohi neid hoiatavaid märke tähelepanuta jätta. Kasutaja peab neist teada andma tööandjale ning konsulteerima kvalifitseeritud tervishoiutöötajaga.

1.5 LISAVARUSTUSEGA SEOTUD OHUD

- Enne otsiku või lisatarviku paigaldamist või eemaldamist ühendage seade õhuvarustusest lahti.
- Kasutage ainult seadme tootja soovitatud suuruses ja tüüpi tarvikuid ning kulumaterjale; ärge kasutage muud tüüpi või suurusega tarvikuid ja kulumaterjale.

1.6 TÖÖKOHAGA SEOTUD OHUD

- Töökohal saadakse viga peamiselt libastumise, komistamise ja kukkumise tagajärjel. Arvestage seadme kasutamisest tuleneva pindade libedusega ning õhu- või hüdrovoolikuga seotud komistamisohuga.
- Võõras kohas tegutsege ettevaatlikult. Seal võivad olla varjatud ohud, näiteks elektrikaablid või muud trassid.
- Seade ei ole mõeldud kasutamiseks potentsiaalselt plahvatusohtlikus keskkonnas ning sellel ei ole kaitseisolatsiooni kasutaja kaitsmiseks elektrivoolu eest.
- Veenduge, et puuduvad elektrikaablid, gaasitorud jms, mis võivad seadme kasutamisel kahjustada saada ja põhjustada ohte.
- Riidetuge sobivalt. Ärge kandke lehvivaid rõivaid ega ehteid. Hoidke juuksed, riided ja kindad liikuvatest osadest eemal. Lehvivad riided, ehted ja pikad juuksed võivad jääda liikuvate osade vahele.
- Kasutatud südamike puhul tuleb hoolitseda selle eest, et need ei põhjustaks ohte.

1.7 MÜRAGA SEOTUD OHUD

- Kõrge müratase võib põhjustada püsivat kuulmislangust ja kuulmispuuet ning muid vaevusi, näiteks tinnitust (tirin, kumin, vilin või kohisemine kõrvades). Seetõttu peab selliste ohtudega kindlasti arvestama ning vajaduse korral tuleb rakendada sobivaid meetmeid.
- Sellisteks ohte vähendavateks meetmeteks võivad olla ka tegevused, nagu näiteks materjalide heliisoleerimine nende tirisemise vähendamiseks.

- Kasutage kuulmiskaitsevahendeid, järgides tööandja juhiseid ning töötervishoiu ja tööohutuse nõudeid.
- Kasutage ja hooldage seadet vastavalt kasutusjuhendile, et vältida mürataseme asjatut tõusu.
- Veenduge, et seadme kasutamisel oleks südämike kollektoris olev summuti paigas ja töökorras.

1.8 VIBRATSIOONIGA SEOTUD OHUD

- Vibratsioon võib kahjustada käte ja käsivarte närve ning verevarustust.
- Külmaes oludes töötades kandke sooja riietust ning hoidke oma käsi soojas ja kuivas.
- Sõrmede või käte tuimuse, surina, valu või kahvatuks muutumise korral lõpetage seadme kasutamine, teavitage tööandjat ning pöörduge arsti poole.
- Kui vähegi võimalik, laske seadme raskusel toetuda pukile, pingutile või tasakaalustajale, sest siis saab seadet lödvemalt käes hoida.

1.9 TÄIENDAVALD OHUTUSNÕUDED PNEUMAATILISTE ELEKTRITÖÖRIISTADE KASUTAMISEL

- Öhuvarustuse rõhk ei tohi ületada 7 bar (100 psi).
- Rõhu all olev õhk võib põhjustada raskeid vigastusi.
- Ärge kunagi jätke töötavat tööriista järelevalveta. Ühendage öhuvoolik lahti, kui seadet ei kasutata, enne tarvikute vahetamist või parandustöid.
- ÄRGE suunake südämike kollektori esikülje öhu väljalaskeavasid enda ega teiste inimeste poole. Mingil juhul ei tohi suunata suruõhku enda ega kellelegi teise poole.
- Laperdav voolik võib põhjustada raskeid vigastusi. Enne seadme kasutamist veenduge alati, et voolikud ja liitmikud ei oleks kahjustatud ega nõrgalt ühendatud.
- Enne kasutamist kontrollige öhuühendusi kahjustuste suhtes; kõik ühendused peavad olema kindlad. Ärge pillake voolikute peale raskeid esemeid. Tugev löök võib põhjustada sisemisi kahjustusi, mille tagajärjel võivad voolikud enneaegselt puruneda.
- Külma õhk tuleb suunata kätest eemale.
- Universaalsete pöördliitmike (nukkliitmike) kasutamisel peab paigaldama lukustustihvtid ja viskumiskaitsetrossid ohutuse tagamiseks seadme ning vooliku või voolikute ühenduse katkemisel.
- ÄRGE tõstke needipüstolit voolikust hoides. Kasutage alati needipüstoli käepidet.
- Öhuavasid ei tohi blokeerida ega kinni katta.
- Vältige mustuse või võõrkehade/-ainete sattumist seadme hüdroüsteemi, kuna selle tagajärjel võib seade rikki minna.

Kuna STANLEY Engineered Fasteningil on tavaks oma tooteid pidevalt edasi arendada ja täiustada, jätame endale õiguse iga toote tehnilisi andmeid etteteatamata muuta.

2. OHUTUS

2.1 OHUTUSNÕUDED

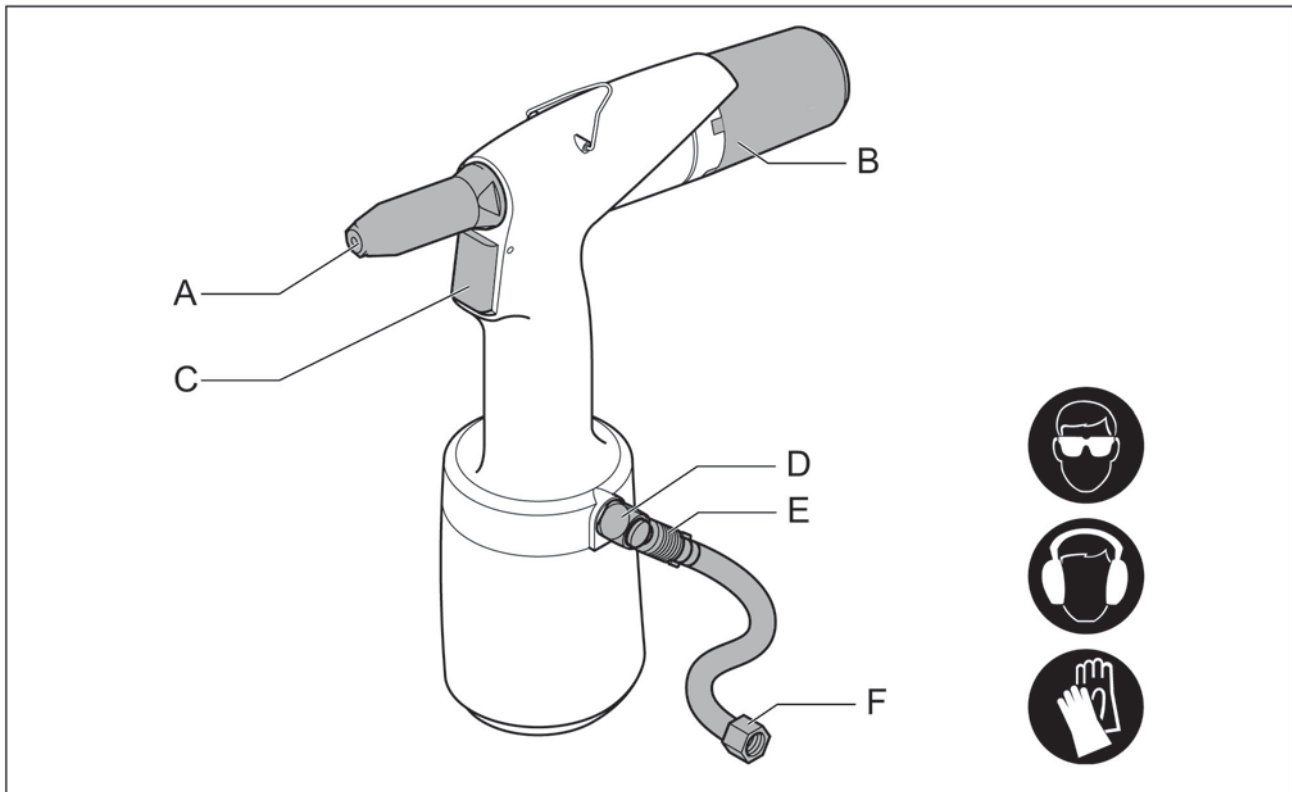

A Otsik / eesmine muhv
 B Südamike kollektor
 C Päästik

D Kaitseventiil
 E Öhuvarustuse sulgeklapp
 F Öhuliitmik

2.2 INIMESED

- Kandke kaitseprille See kehtib ka läheduses viibivate inimeste kohta.
- Kasutage kõrvaklappe või -troppe, kui müratase ületab 85 dB(A).
- Kasutage kaitsekindaid, kuna teatud umbneedid võivad mõnes kohas kuumeneda.
- Suruõhu ühendamisel hoidke sõrmed eemal.
- Ärge vaadake otse seadmesse (eest ja tagant).
- Seadet ei tohi suunata inimeste poole.

2.3 TÖÖKESKKOND

- Tööpiirkond peab olema puhas ja korras.
- Kasutage kuiva, filtreeritud ja korrosioonivastase õliga määratud õhku. Selle puudumisel valage iga tööpäeva jooksul kolm korda seadme õhuliitmikku 0,1 ml (umbes 5 tilka) korrosioonivastast määrdeõli.
- Töötage jäätumisvabas keskkonnas.
- Ühendus tööriistadega on G $\frac{1}{4}$ ".
Ühendusnippel ei ole kaasas.
Leidke ise sobiv lahendus.



Seadistage püsiv õhurõhk 5–7 baari (maksimaalselt 7 baari).

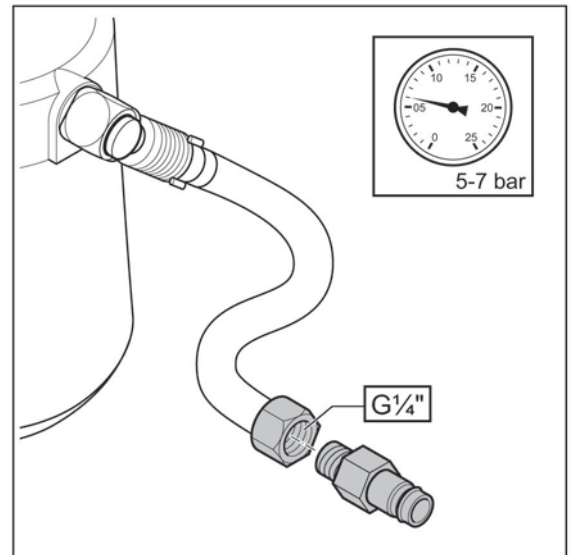

2.4 TÖÖRIISTAD



Seadmeid ei tohi kasutada
- kui otsik / eesmine muhv (A) puudub;
- kui südameke kollektor (B) ei ole paigas.

- Enne õhurõhu ühendamist kontrollige seadmeid kahjustuste suhtes.
- Hoidke tööriistu optimaalses seisukorras.
- Kui tööriistu ei kasutata, lülitage sulgeklapp (C) välja.
- Veenduge, et painduv ühendusvoolik (D) ei oleks lahtiühendamisel rõhu all.
- Ärge muutke seadme ehitust ühelgi viisil.
- Kasutage seadet ainult ettenähtud otstarbel.

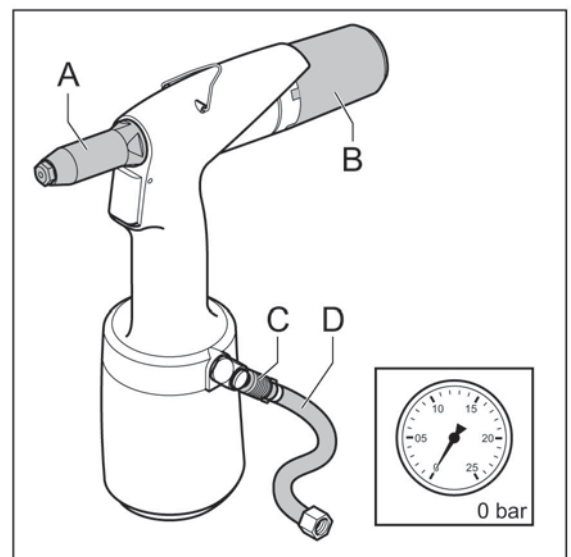

2.5 KUUPÄEVAKOOD

See on tööriistade kuupäevakoodi (A) asukoht.

2.6 TÜÜBI TÄHIS

See on tööriistade tüübi tähise (B) asukoht.

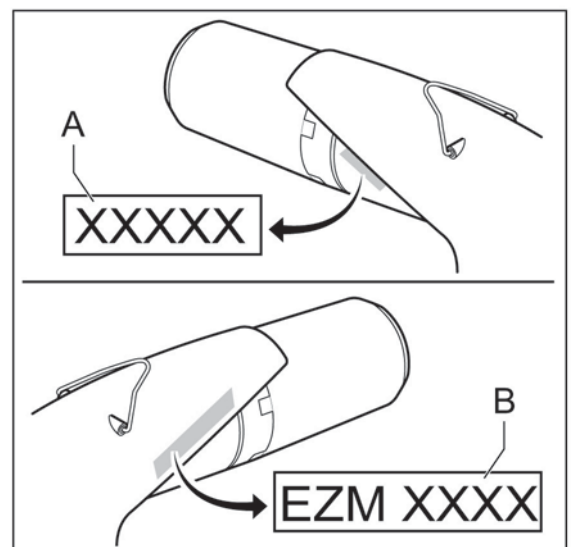

3. PÕHIKOMPONENDID

3.1 OSAD

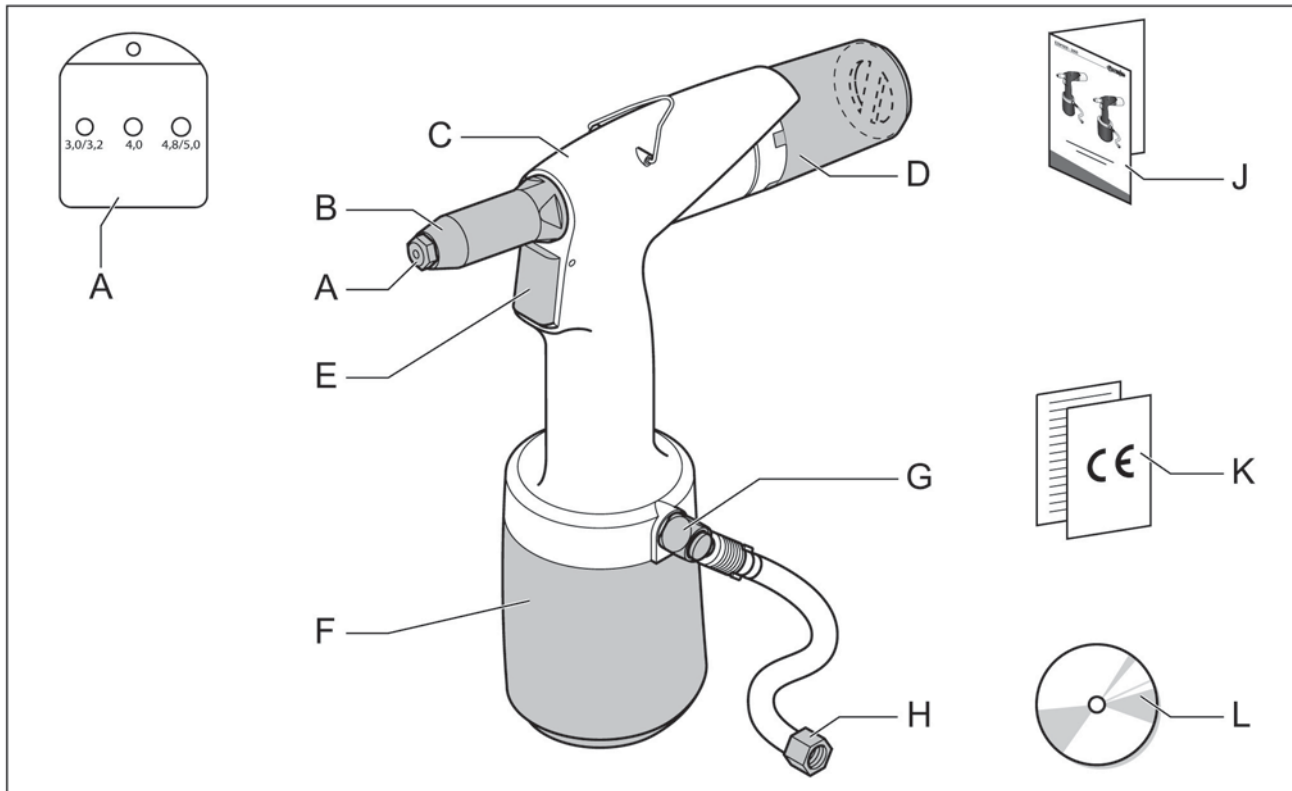

A Otsikud**

B Eesmine muhv

C Hüdraulikakorpus

D Südamike kollektor

E Päästik

F Pneumokorpus

G Kaitseventiil

H Õhuliitmik

J Juhend

K CE ja garantiivorm

L CD kasutusjuhendiga eri keeltes

3.2 OTSIKUD

Pakendis on erinevaid otsikuid.

** EZM 1000: 3,0–5,0 mm

** EZM 2000: 4,0–6,4 mm

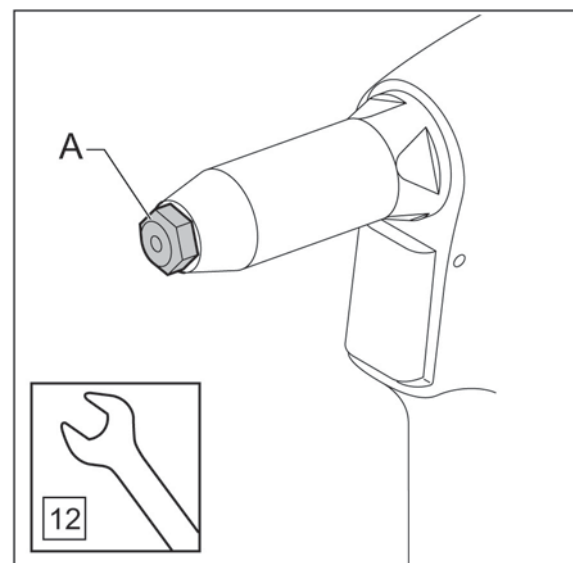

4. KÄSITSEMINE

4.1 JUHTSEADISED

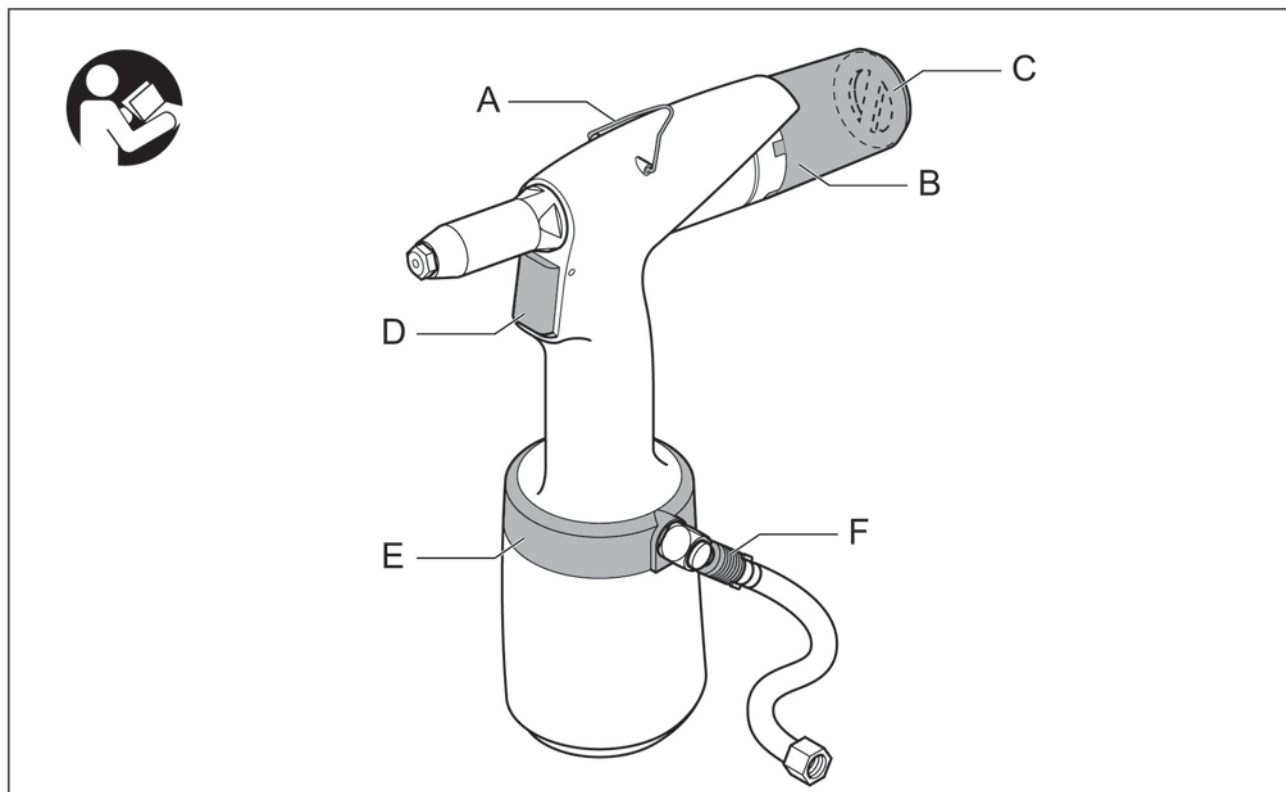

A Klamber

B Südamike kollektor

C Öhu väljalaskeava

D Päästik

E 360° pööratav õhuvarustusseade

F Õhuvarustuse sulgeklapp

4.2 SÜDAMIKE KOLLEKTOR

Südami ke kollektor on mõeldud järelejäänud südami ke kogumiseks. Kollektori saab paigutada kolme asendisse.

A Paigaldamine/eemaldamine.

B Lukus – ilma väljatõmbeta. Tööriistade kallutamisel läheb südamik kindlamini kollektorisse.

C Lukus – väljatõmbega. Järelejäänud südamik suunatakse suruõhu toimel automaatselt kollektorisse.

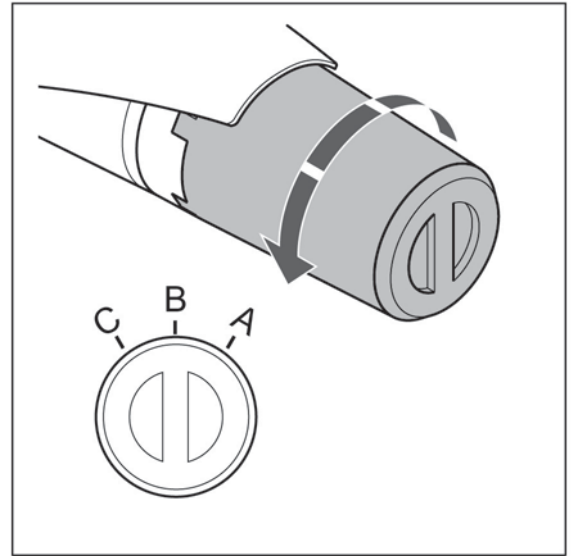

4.3 PÖÖRATAV ÕHU VÄLJALASKEAVA

Pööratava õhu väljalaskeava (A) abil saab väljuva õhuvoolu suunata nii, et see häiriks töötavaid inimesi võimalikult vähe.



Ärge eemaldage seda õhu väljalaskeava südami ke kollektorist.

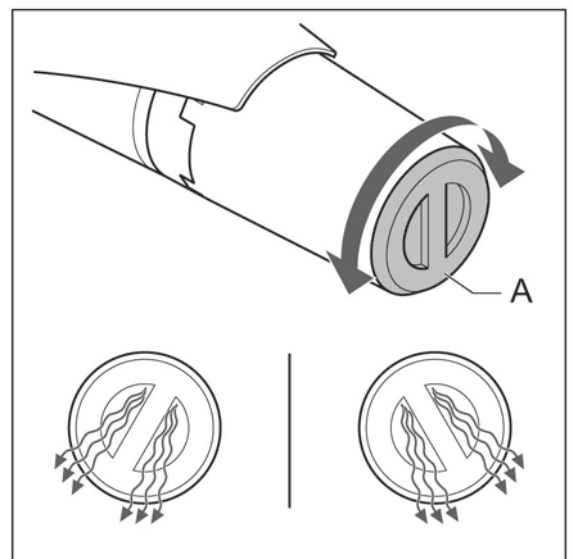

4.4 360° PÖÖRATAV ÕHUVARUSTUSSEADE

Kui õhuvoolik (A) häirib seadme kasutamist, sulgege sulgeklapp (B). Pärast seda saab 360° pööratava süsteemi (C) pöörata mis tahes soovitud asendisse.

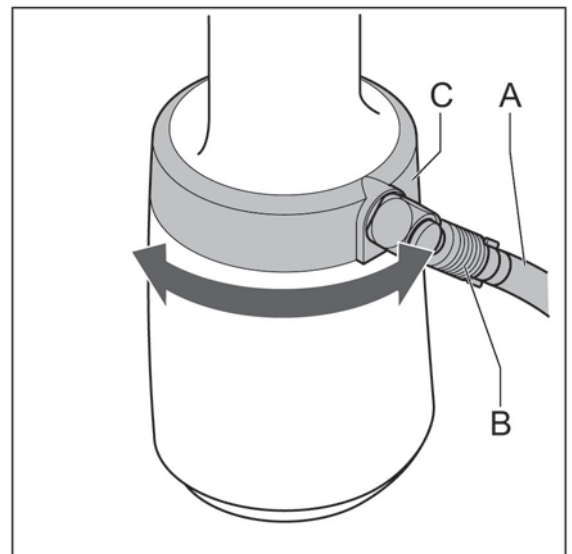

5. KASUTAMINE

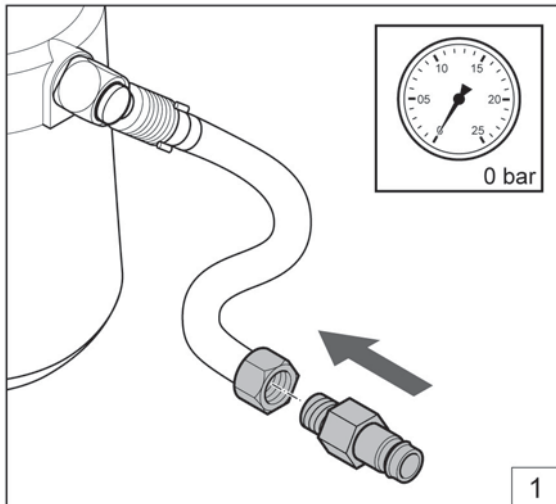

Paigaldage nippel (G1/4").

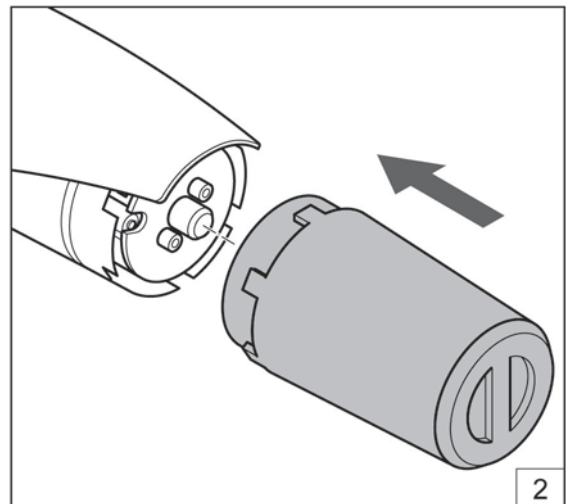

Pange paika südamike kollektor.

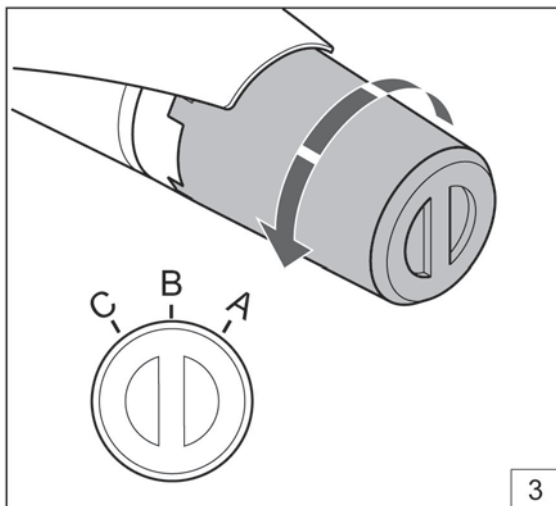

Seadistage südamike kollektor (vt 4.2).

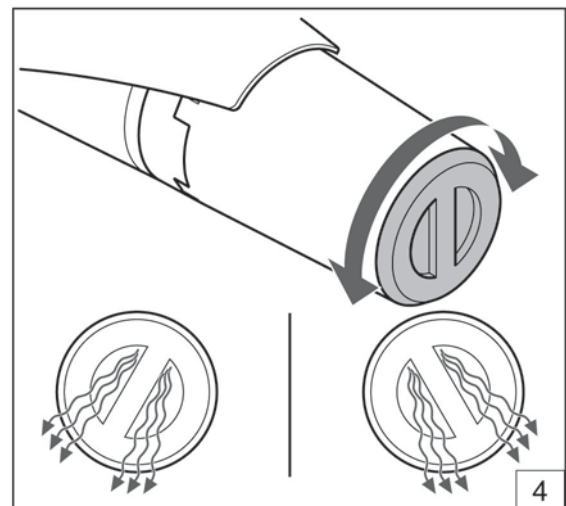

Seadistage pöörlev õhu väljalaskeava (vt 4.3).

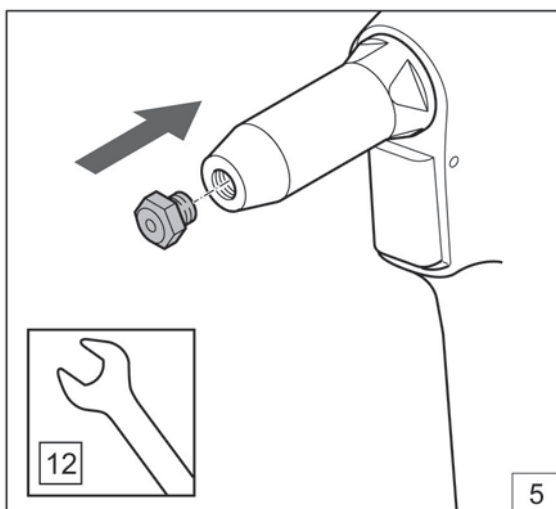

Paigaldage sobiv otsik.

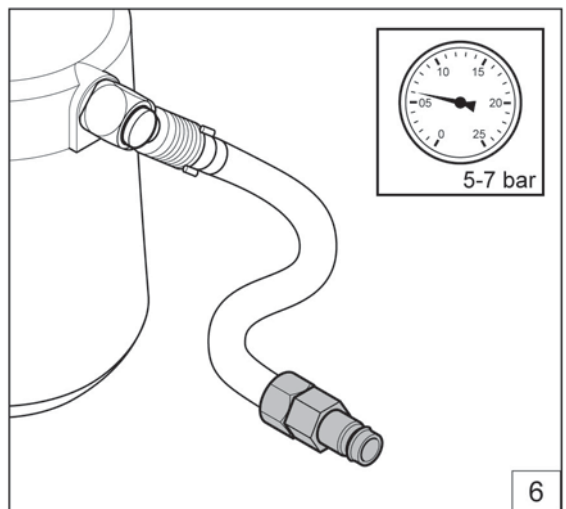

Seadistage õige õhurõhk (vt 2.3).

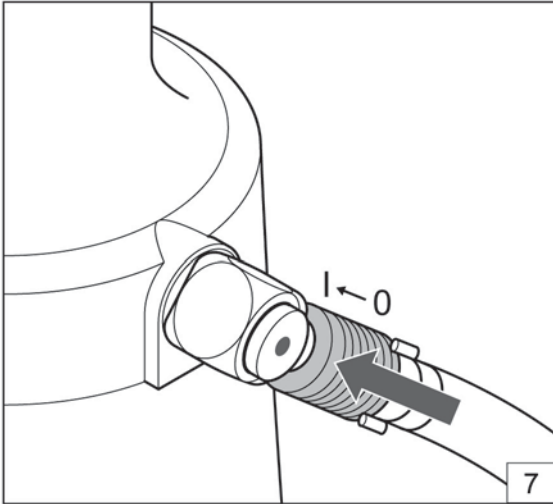

Avage sulgeklapp.

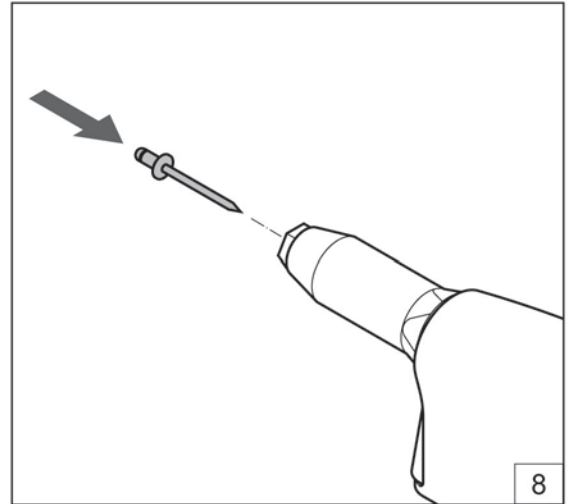

Paigaldage neet.

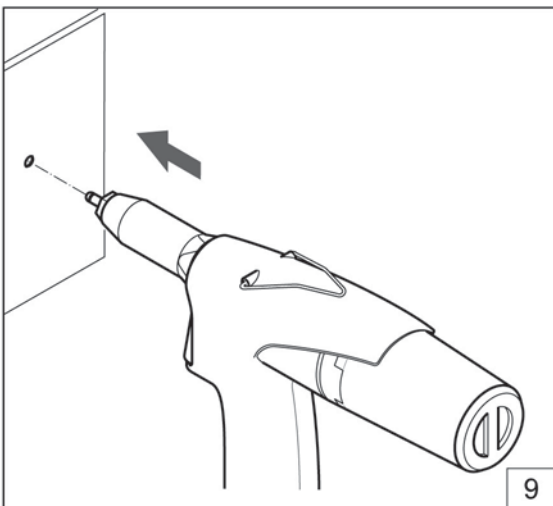

Seadke tööriist õigesse asendisse.

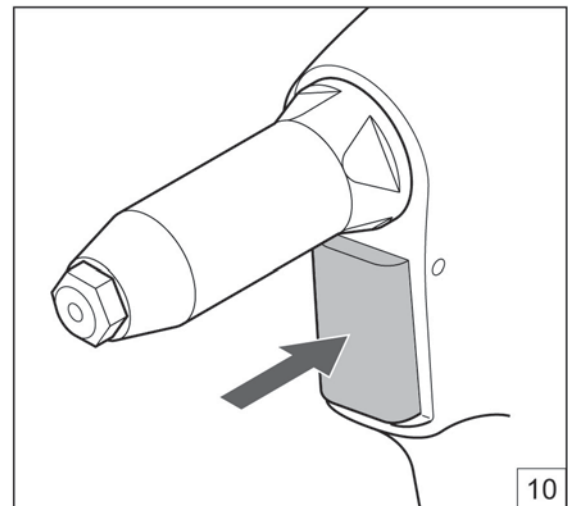

Vajutage päästikut.

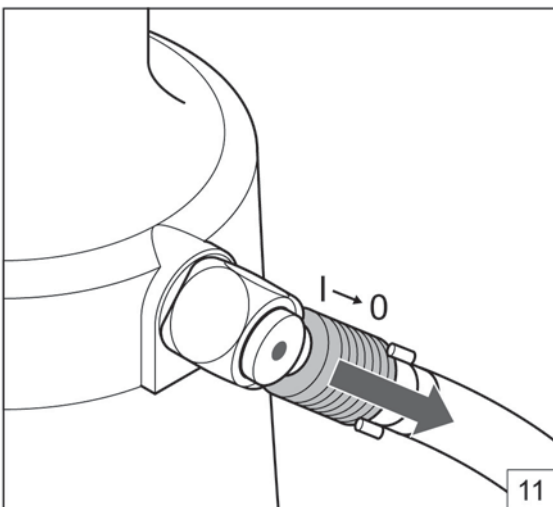

Lülitage sulgeklapp välja.

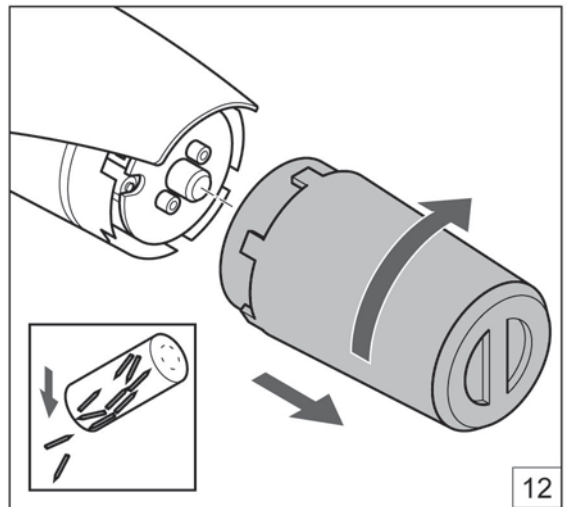

Tühjendage südameke kollektor pärast kasutamist.

6. HOOLDUS



Kandke kaitseprille.



Kandke kõrvaklappe või -trophe.



Kandke kaitsekindaid.

6.1 EESMINE MUHV

Sulgege sulgeklapp (A) ja ühendage õhuvarustus (B) lahti.

- Eemaldage eesmine muhv (A).
- Jälgige rõngastihendit (B).



Puhastage sisemus suruõhupüstoliga.

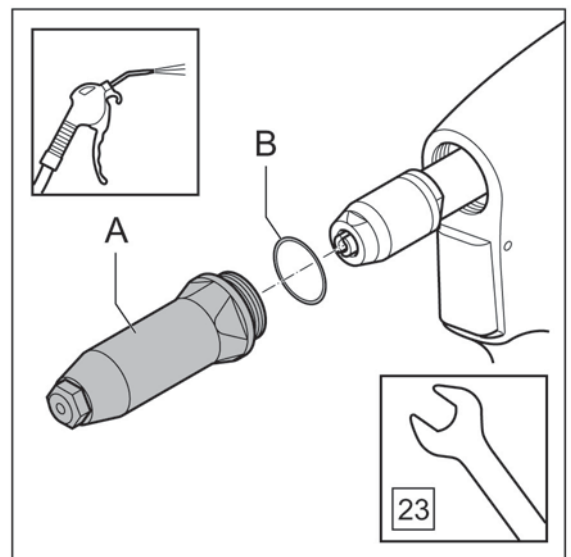
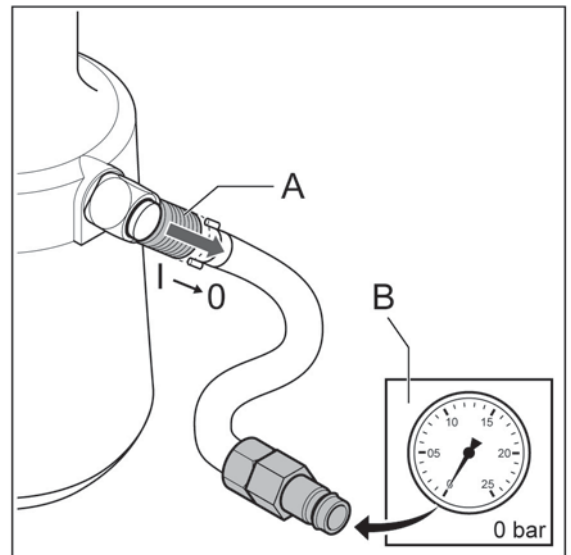

6.2 HAARATSID

Eemaldage eesmine muhv, vt 6.1.

Eemaldage kinnitusmuhv (A) ja teflonrõngas (B), 2 haaratsit (C) ja haaratsitõukur (D).

Puhastage haaratsid ja haaratsi tõukur või vahetage need välja.



Jälgige, et mutrivõti ei libiseks kinnitusmutri (E) küljest lahti. See võib kahjustada hüdraulilise kolvi varrast (F).



Paigaldamine toimub vastupidises järjekorras.



Paigaldamisel pihustage kinnitushülssi siseküljele veidi teflonmääret.



Veenduge, et lukustusmutter paikneks hüdraulikakorpusel 19–20 mm kaugusel.

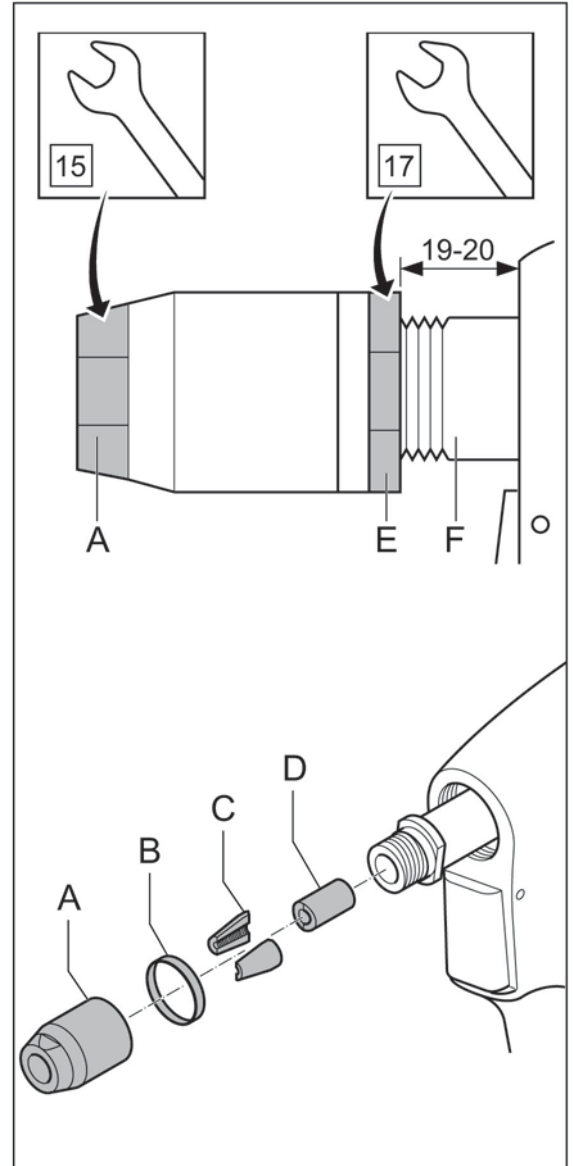

7. PROBLEEMIDE LAHENDAMINE

Probleem	Põhjus	Lahendus
Seade ei tööta	Seade ei ole ühendatud õhuliitmikuga Õhuvarustuse sulgeklapp on ikka veel suletud Õhurõhk on ebapiisav	Ühendage seade õhuliitmikuga Avage õhuvarustuse sulgeklapp Kasutage õiget õhurõhku 5–7 baari
Kaitseventiilist tuleb õhku	Õhurõhk on liiga kõrge	Kasutage õiget õhurõhku 5–7 baari
Väljatõmme puudub või on ebapiisav	Väljatõmme pole sisse lülitatud Õhurõhk on ebapiisav Südämike kollektor on täis Seade on ummistatud järelejäänud südämikega	Kontrollige südämike kollektori asendit Kasutage õiget õhurõhku 5–7 baari Tühjendage südämike kollektor. Eemaldage järelejäänud südämik
Päästik ei tööta	Õhurõhk on ebapiisav	Kasutage õiget õhurõhku 5–7 baari
Neeti ei õnnestu otsikusse asetada	Paigaldatud on vale otsik Seade on ummistatud järelejäänud südämikega	Paigaldage sobiv otsik. Eemaldage järelejäänud südämik
Neeti ei paigaldata korralikult.	Haaratsid määrdunud või kulunud Õhurõhk on ebapiisav Seadme jõudlus on ületatud	Vabastage või asendage haaratsid Kasutage õiget õhurõhku Kasutage õiget seadet
Järelejäänud südämik ei vabane otsikust	Paigaldatud on vale otsik Seade on ummistatud järelejäänud südämikega	Paigaldage sobiv otsik. Eemaldage järelejäänud südämik
Needi südämik ei murdu needi paigaldamisel	Õhurõhk on ebapiisav Seadme jõudlus on ületatud	Kasutage õiget õhurõhku Kasutage õiget seadet
Järelejäänud südämikku ei eemaldata südämike kollektorisse	Paigaldatud on vale otsik Seade on ummistatud järelejäänud südämikega Südämike kollektor on täis	Paigaldage sobiv otsik. Eemaldage järelejäänud südämik Tühjendage südämike kollektor.
Õhuvarustusseadet ei saa 360° pöörata	Seade on ikka veel rõhu all	Sulgege õhuvarustuse sulgeklapp ja vabastage rõhk päästiku abil või väljatõmbe sisselülitamise teel
Seade ei tööta ühtlase kvaliteediga		Võtke ühendust hooldusesindusega

8. TEHNILISED ANDMED

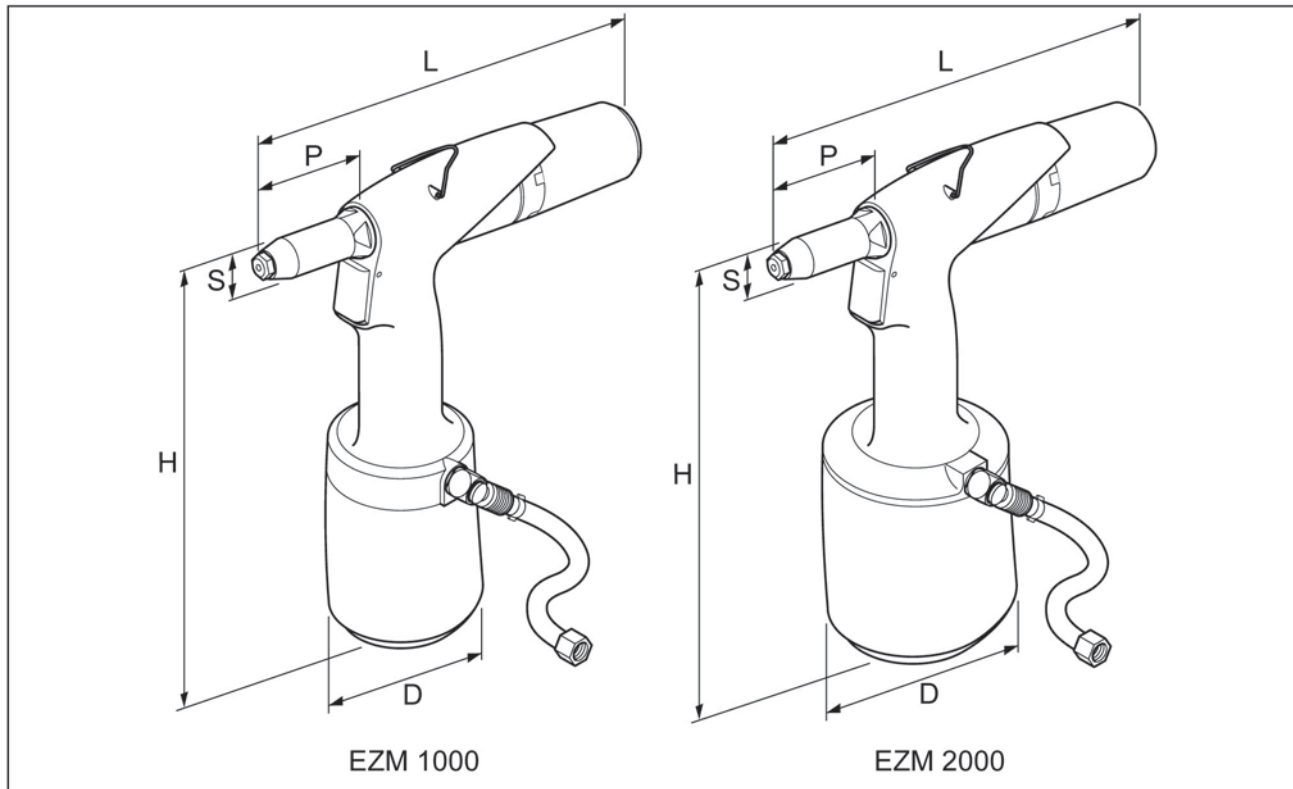

	EZM 1000	EZM 2000
H	264 mm	275 mm
L	272 mm	272 mm
ø D	102 mm	125 mm
P	70 mm	70 mm
ø S	23 mm	23 mm
Kaal	1,25 kg	1,65 kg
Õhurõhk	5–7 bar	5–7 bar
Tõmbejõud (6 bar)	7,3 kN	12,5 kN
Õhukulu (käigu kohta)	1,5 l	2,0 l
Käik	17 mm	21 mm
Jõudlus (standardneedid)	ø 3,0–5,0 mm (roostevaba teras)	ø 4,0–6,4 mm (roostevaba teras)

9. EÜ VASTAVUSDEKLARATSIOON

Meie,

Rivet Factory Group s. r. o.

Lannova 2061/8

110 00 Praha 1, Nové Město,

kinnitab ainuvastutajana, et toode:

Kirjeldus: HÜDROPNEUMAATILINE NEETIMISPÜSTOL

Mudel: EZM1000, EZM2000

mida käesolev deklaratsioon puudutab, vastab järgmistele ühtlustatud standarditele:

Ohutus

Masinadirektiiv: ČSN EN ISO 11148-1:2015

Tehniline dokumentatsioon on koostatud vastavalt järgmise direktiivi I lisa punktile 1.7.4.1: 2006/42/EÜ Masinadirektiiv (juriidilist jõudu omavad dokumendid 2008 nr 1597 – masinate tarnimise (ohutuse) eeskirjad).

Allakirjutanu on vormistanud käesoleva deklaratsiooni Rivet Factory Groupi nimel

Bc. Ondřej Slezák, tegevdirektor

Rivet Factory Group s. r. o.

Lannova 2061/8

110 00 Praha 1, Nové Město

Väljaandmise koht: Drtinovo náměstí 171, 547 01 Náchod, Tšehhi Vabariik

**Väljaandmise
kuupäev:** 11. 6. 2021

Allakirjutanu on vastutav Euroopa Liidus müüdavate toodete tehnilise toimiku koostamise eest ja on vormistanud käesoleva deklaratsiooni Stanley Engineered Fasteningi nimel.

Matthias Appel

Tehnilise dokumentatsiooni töörühma juht

Stanley Engineered Fastening, Tucker GmbH, Max-Eyth-Str. 1,

35394 Gießen, Saksamaa



Seade vastab
masinadirektiivile 2006/42/EÜ



STANLEY
Engineered Fastening

10.UK VASTAVUSDEKLARATSIOON

Meie,

Rivet Factory Group s. r. o.

Lannova 2061/8

110 00 Praha 1, Nové Město

kinnitab ainuvastutajana, et toode:

Kirjeldus: HÜDROPNEUMAATILINE NEETIMISPÜSTOL

Mudel: EZM1000, EZM2000

mida käesolev deklaratsioon puudutab, vastab järgmistele asjaomastele standarditele:

Ohutus

Masinate tarnimise (ohutuse) eeskirjad 2008, S.I. 2008/1597 (muudetud):

Asjaomased standardid ČSN EN ISO 11148-1:2015

Tehniline dokumentatsioon on koostatud vastavalt masinate tarnimise (ohutuse) eeskirjadele 2008, S.I. 2008/1597 (muudetud).

Allakirjutanu on vormistanud käesoleva deklaratsiooni Rivet Factory Groupi nimel

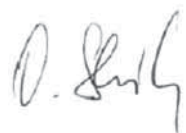

Bc. Ondřej Slezák, tegevdirektor

Rivet Factory Group s. r. o.

Lannova 2061/8

110 00 Praha 1, Nové Město

Väljaandmise koht: Drtinovo náměstí 171, 547 01 Náchod, Tšehhi Vabariik

**Väljaandmise
kuupäev:** 11. 6. 2021

Allakirjutanu on vastutav Ühendkuningriigis müüdavate toodete tehnilise toimiku koostamise eest ja on vormistanud deklaratsiooni Stanley Engineered Fasteningi nimel.

A. K. Seewraj

Tehnoloogiajuht, UK

Avdel UK Limited, Stanley House, Works Road, Letchworth Garden City, Hertfordshire,

SG6 1JY ÜHENDKUNINGRIIK



Käesolev seade vastab järgmistele nõuetele:
Masinate tarnimise (ohutuselased) eeskirjad 2008,
S.I. 2008/1597 (muudetud)

STANLEY
Engineered Fastening

©2021 STANLEY Black & Decker

Με την επιφύλαξη κάθε δικαιώματος.

Οι παρεχόμενες πληροφορίες δεν επιτρέπεται να αναπαραχθούν εν όλω ή εν μέρει και/ή να δημοσιοποιηθούν με οποιονδήποτε τρόπο (ηλεκτρονικά ή μηχανικά) χωρίς προηγούμενη ρητή και γραπτή άδεια από τη STANLEY Engineered Fastening. Οι παρεχόμενες πληροφορίες βασίζονται στα δεδομένα που ήταν γνωστά κατά την ημερομηνία της εισαγωγής του προϊόντος αυτού στην αγορά. Η STANLEY Engineered Fastening ακολουθεί μια πολιτική συνεχούς βελτίωσης του προϊόντος και επομένως τα προϊόντα μπορεί να υπόκεινται σε αλλαγή. Οι παρεχόμενες πληροφορίες έχουν εφαρμογή στο προϊόν όπως αυτό παραδίδεται από τη STANLEY Engineered Fastening. Επομένως, η STANLEY Engineered Fastening δεν μπορεί να θεωρηθεί υπεύθυνη για οποιαδήποτε ζημιά προκληθεί λόγω αποκλίσεων από τις αρχικές προδιαγραφές του προϊόντος.

Οι διαθέσιμες πληροφορίες έχουν στοιχειοθετηθεί με τη μέγιστη προσοχή. Ωστόσο, η STANLEY Engineered Fastening δεν θα αποδεχθεί καμία ευθύνη σε σχέση με τυχόν σφάλματα στις πληροφορίες ούτε και για τις συνέπειες αυτών. Η STANLEY Engineered Fastening δεν θα αποδεχθεί καμία ευθύνη για ζημιές προκαλούμενες από δραστηριότητες πραγματοποιούμενες από τρίτους. Οι ονομασίες εργασίας, οι εμπορικές ονομασίες, τα καταχωρημένα εμπορικά σήματα κλπ. που χρησιμοποιούνται από την STANLEY Engineered Fastening δεν θα πρέπει να θεωρούνται ότι είναι ελεύθερα, βάσει την νομοθεσίας περί της προστασίας των εμπορικών σημάτων.

ΠΕΡΙΕΧΟΜΕΝΑ

1. ΟΡΙΣΜΟΙ ΑΣΦΑΛΕΙΑΣ	2
1.1 ΓΕΝΙΚΟΙ ΚΑΝΟΝΕΣ ΑΣΦΑΛΕΙΑΣ	2
1.2 ΚΙΝΔΥΝΟΙ ΑΠΟ ΕΚΤΙΝΑΣΣΟΜΕΝΑ ΑΝΤΙΚΕΙΜΕΝΑ	3
1.3 ΚΙΝΔΥΝΟΙ ΑΠΟ ΤΗ ΛΕΙΤΟΥΡΓΙΑ	3
1.4 ΚΙΝΔΥΝΟΙ ΑΠΟ ΕΠΑΝΑΛΑΜΒΑΝΟΜΕΝΕΣ ΚΙΝΗΣΕΙΣ	3
1.5 ΚΙΝΔΥΝΟΙ ΑΠΟ ΑΞΕΣΟΥΑΡ	3
1.6 ΚΙΝΔΥΝΟΙ ΑΠΟ ΤΟΝ ΧΩΡΟ ΕΡΓΑΣΙΑΣ	4
1.7 ΚΙΝΔΥΝΟΙ ΑΠΟ ΘΟΡΥΒΟ	4
1.8 ΚΙΝΔΥΝΟΙ ΑΠΟ ΚΡΑΔΑΣΜΟΥΣ	4
1.9 ΠΡΟΣΘΕΤΕΣ ΟΔΗΓΙΕΣ ΑΣΦΑΛΕΙΑΣ ΓΙΑ ΠΝΕΥΜΑΤΙΚΑ ΕΡΓΑΛΕΙΑ ΙΣΧΥΟΣ	4
2. ΑΣΦΑΛΕΙΑ	5
2.1 ΟΔΗΓΙΕΣ ΑΣΦΑΛΕΙΑΣ	5
2.2 ΆΝΘΡΩΠΟΙ	5
2.3 ΠΕΡΙΒΑΛΛΟΝ ΕΡΓΑΣΙΑΣ	6
2.4 ΕΡΓΑΛΕΙΑ	6
2.5 ΚΩΔΙΚΟΣ ΗΜΕΡΟΜΗΝΙΑΣ	6
2.6 ΑΝΑΓΝΩΡΙΣΤΙΚΟ ΤΥΠΟΥ	6
3. ΒΑΣΙΚΑ ΜΕΡΗ	7
3.1 ΜΈΡΗ	7
3.2 ΕΞΑΡΤΗΜΑΤΑ ΜΎΤΗΣ	7
4. ΛΕΙΤΟΥΡΓΙΑ	8
4.1 ΣΤΟΙΧΕΙΑ ΧΕΙΡΙΣΜΟΥ	8
4.2 ΣΥΛΛΕΚΤΗΣ ΑΤΡΑΚΤΩΝ	9
4.3 ΈΞΟΔΟΣ ΑΈΡΑ ΜΕ ΔΥΝΑΤΟΤΗΤΑ ΠΕΡΙΣΤΡΟΦΗΣ	9
4.4 ΜΟΝΆΔΑ ΠΑΡΟΧΉΣ ΑΈΡΑ ΜΕ ΔΥΝΑΤΟΤΗΤΑ ΠΕΡΙΣΤΡΟΦΉΣ 360°	9
5. ΧΡΗΣΗ	10
6. ΣΥΝΤΗΡΗΣΗ	12
6.1 ΜΠΡΟΣΤΙΝΟ ΧΙΤΩΝΙΟ	12
6.2 ΣΙΑΓΟΝΕΣ ΣΎΣΦΙΓΞΗΣ	13
7. ΑΝΤΙΜΕΤΩΠΙΣΗ ΠΡΟΒΛΗΜΑΤΩΝ	14
8. ΤΕΧΝΙΚΑ ΔΕΔΟΜΕΝΑ	15
9. ΔΗΛΩΣΗ ΣΥΜΜΟΡΦΩΣΗΣ ΕΚ	16
10. ΔΗΛΩΣΗ ΣΥΜΜΟΡΦΩΣΗΣ ΗΝ. ΒΑΣΙΛΕΙΟΥ	17



Αυτό το εγχειρίδιο οδηγιών πρέπει να το διαβάσει κάθε άτομο που εγκαθιστά ή χρησιμοποιεί το εργαλείο, με ιδιαίτερη προσοχή στους κανόνες ασφαλείας που ακολουθούν.



Πάντα κατά τη λειτουργία του εργαλείου να φοράτε προστασία ματιών ανθεκτική σε πρόσκρουση. Ο βαθμός προστασίας που απαιτείται θα πρέπει να αξιολογείται για κάθε χρήση.



Η χρήση του εργαλείου μπορεί να εκθέσει τα χέρια του χειριστή σε κινδύνους, περιλαμβανομένης σύνθλιψης, προσκρούσεων, κοψιμάτων και εκδορών, καθώς και θερμότητας. Φοράτε κατάλληλα γάντια για να προστατεύετε τα χέρια σας.



Χρησιμοποιείτε προστασία ακοής σύμφωνα με τις οδηγίες του εργοδότη και όπως απαιτείται από τους κανονισμούς υγιεινής και ασφάλειας εργασίας.

1. ΟΡΙΣΜΟΙ ΑΣΦΑΛΕΙΑΣ

Οι παρακάτω ορισμοί περιγράφουν το επίπεδο βαρύτητας για κάθε προειδοποιητική λέξη. Παρακαλούμε διαβάστε το εγχειρίδιο και δώστε προσοχή σε αυτά τα σύμβολα.

⚠ ΚΙΝΔΥΝΟΣ: Υποδεικνύει μια επικείμενη επικίνδυνη κατάσταση, η οποία, αν δεν αποφευχθεί, θα έχει ως αποτέλεσμα θάνατο ή σοβαρό τραυματισμό.

⚠ ΠΡΟΕΙΔΟΠΟΙΗΣΗ: Υποδεικνύει μια δυνητικά επικίνδυνη κατάσταση, η οποία, αν δεν αποφευχθεί, θα μπορούσε να προκαλέσει θάνατο ή σοβαρό τραυματισμό.

⚠ ΠΡΟΣΟΧΗ: Υποδεικνύει μια δυνητικά επικίνδυνη κατάσταση, η οποία, εάν δεν αποφευχθεί, ενδέχεται να προκαλέσει τραυματισμό μικρής ή μέτριας σοβαρότητας.

⚠ ΠΡΟΣΟΧΗ: Όταν χρησιμοποιείται χωρίς το σύμβολο προειδοποίησης ασφαλείας ενημερώνει για μια δυνητικά επικίνδυνη κατάσταση η οποία, αν δεν αποφευχθεί, μπορεί να έχει ως αποτέλεσμα υλικές ζημιές.

Η ακατάλληλη χρήση ή συντήρηση αυτού του προϊόντος θα μπορούσε να έχει ως αποτέλεσμα σοβαρό τραυματισμό και υλικές ζημιές. Διαβάστε και κατανοήστε όλες τις προειδοποιήσεις και τις οδηγίες χρήσης πριν χρησιμοποιήσετε αυτόν τον εξοπλισμό. Όταν χρησιμοποιείτε ηλεκτρικά εργαλεία, πρέπει να τηρείτε πάντα βασικές προφυλάξεις ασφαλείας για να μειώσετε τον κίνδυνο τραυματισμού.

ΦΥΛΑΞΤΕ ΟΛΕΣ ΤΙΣ ΠΡΟΕΙΔΟΠΟΙΗΣΕΙΣ ΚΑΙ ΟΔΗΓΙΕΣ ΓΙΑ ΜΕΛΛΟΝΤΙΚΗ ΑΝΑΦΟΡΑ

1.1 ΓΕΝΙΚΟΙ ΚΑΝΟΝΕΣ ΑΣΦΑΛΕΙΑΣ

- Για πολλαπλούς κινδύνους, διαβάστε και κατανοήστε τις οδηγίες ασφαλείας πριν την εγκατάσταση, τη χρήση, την επισκευή, τη συντήρηση, την αλλαγή αξεσουάρ ή την εργασία κοντά στο εργαλείο. Σε αντίθετη περίπτωση μπορεί να προκύψει σοβαρή σωματική βλάβη.
- Μόνο εξειδικευμένοι και εκπαιδευμένοι χειριστές επιτρέπεται να εγκαθιστούν, ρυθμίζουν ή χρησιμοποιούν το εργαλείο.
- ΜΗ χρησιμοποιείτε το εργαλείο εκτός της προβλεπόμενης χρήσης του που είναι η τοποθέτηση τυφλών πριτσινιών STANLEY Engineered Fastening.
- Χρησιμοποιείτε μόνο εξαρτήματα, στοιχεία στερέωσης και αξεσουάρ που συνιστά ο κατασκευαστής.
- ΜΗΝ τροποποιήσετε το εργαλείο. Οι τροποποιήσεις μπορούν να μειώσουν την αποτελεσματικότητα των μέτρων ασφαλείας και να αυξήσουν τους κινδύνους για τον χειριστή. Η ευθύνη για οποιαδήποτε τροποποίηση γίνει στο εργαλείο από τον πελάτη θα βαρύνει αποκλειστικά και πλήρως τον πελάτη και μια τέτοια ενέργεια θα ακυρώσει όλες τις ισχύουσες εγγυήσεις.
- Μην πετάξετε τις οδηγίες ασφαλείας, αλλά δίνετε τις στον εκάστοτε χειριστή.
- Μη χρησιμοποιήσετε το εργαλείο αν έχει υποστεί ζημιά.
- Πριν τη χρήση, ελέγξτε για εσφαλμένη ευθυγράμμιση ή φρακάρισμα κινούμενων τμημάτων, θραύση εξαρτημάτων και οποιεσδήποτε άλλες συνθήκες, οι οποίες επηρεάζουν τη λειτουργία του εργαλείου. Αν το εργαλείο έχει υποστεί ζημιά, φροντίστε να επισκευαστεί πριν το χρησιμοποιήσετε. Αφαιρέστε κάθε εργαλείο ή κλειδί ρύθμισης πριν τη χρήση.
- Τα εργαλεία θα πρέπει να επιθεωρούνται τακτικά για να επαληθεύεται ότι τα ονομαστικά στοιχεία και οι σημάνσεις που απαιτούνται από αυτό το τμήμα του ISO 11148 επισημαίνονται με ευανάγνωστο τρόπο πάνω στο εργαλείο. Ο εργοδότης/ο χρήστης θα πρέπει να επικοινωνήσει με τον κατασκευαστή για να αποκτήσει ανταλλακτικές ετικέτες σήμανσης όταν χρειαστεί.
- Το εργαλείο πρέπει να συντηρείται πάντα σε ασφαλείς συνθήκες εργασίας και να ελέγχεται σε τακτικά διαστήματα από εκπαιδευμένο προσωπικό για ζημιές και καλή λειτουργία. Οποιαδήποτε διαδικασία αποσυναρμολόγησης θα γίνεται μόνο από εκπαιδευμένο προσωπικό. Μην αποσυναρμολογήσετε το εργαλείο χωρίς να έχετε προηγουμένως μελετήσει τις οδηγίες συντήρησης.

1.2 ΚΙΝΔΥΝΟΙ ΑΠΟ ΕΚΤΙΝΑΣΣΟΜΕΝΑ ΑΝΤΙΚΕΙΜΕΝΑ

- Αποσυνδέστε την παροχή αέρα από το εργαλείο πριν πραγματοποιήσετε οποιαδήποτε εργασία συντήρησης ή επιχειρήσετε να ρυθμίσετε, τοποθετήσετε ή αφαιρέσετε ένα συγκρότημα μύτης ή αξεσουάρ.
- Έχετε υπόψη σας ότι τυχόν μηχανική αστοχία του αντικειμένου εργασίας ή των αξεσουάρ, ή ακόμα και του ίδιου του εργαλείου που έχει εισαχθεί, μπορεί να προκαλέσει την εκτόξευση αντικειμένων υπό υψηλή ταχύτητα.
- Πάντα κατά τη λειτουργία του εργαλείου να φοράτε προστασία ματιών ανθεκτική σε πρόσκρουση. Ο βαθμός προστασίας που απαιτείται θα πρέπει να αξιολογείται για κάθε χρήση.
- Επίσης τότε θα πρέπει να αξιολογούνται και οι κίνδυνοι για άλλους.
- Διασφαλίζετε ότι το αντικείμενο εργασίας είναι στερεωμένο σταθερά.
- Ελέγξτε ότι το μέσο προστασίας από εκτόξευση στοιχείου στερέωσης και/ή ατράκτου είναι στη θέση του και είναι λειτουργικό.
- ΜΗ χρησιμοποιείτε το εργαλείο χωρίς εγκατεστημένο το συλλέκτη ατράκτων.
- Προειδοποιήστε έναντι πιθανής ισχυρής εκτόξευσης ατράκτων από το μπροστινό μέρος του εργαλείου.
- ΜΗ χρησιμοποιείτε εργαλείο που έχει κατευθυνθεί προς οποιοδήποτε άτομο (ή άτομα).

1.3 ΚΙΝΔΥΝΟΙ ΑΠΟ ΤΗ ΛΕΙΤΟΥΡΓΙΑ

- Η χρήση του εργαλείου μπορεί να εκθέσει τα χέρια του χειριστή σε κινδύνους, περιλαμβανομένης σύνθλιψης, προσκρούσεων, κοψιμάτων και εκδορών, καθώς και θερμότητας. Φοράτε κατάλληλα γάντια για να προστατεύετε τα χέρια σας.
- Οι χειριστές και το προσωπικό συντήρησης θα πρέπει να είναι σωματικά ικανοί να χειρίζονται τον όγκο, το βάρος και την ισχύ του εργαλείου.
- Κρατάτε το εργαλείο σωστά: να είστε έτοιμοι να αντιδράσετε σε κανονικές ή απότομες κινήσεις, και να έχετε και τα δύο χέρια σας διαθέσιμα.
- Διατηρείτε τις λαβές του εργαλείου στεγνές, καθαρές και απαλλαγμένες από λάδι και γράσο.
- Διατηρείτε μια ισορροπημένη στάση σώματος και ασφαλή στήριξη στα πόδια σας όταν χρησιμοποιείτε το εργαλείο.
- Ελευθερώστε τη διάταξη εκκίνησης-διακοπής λειτουργίας σε περίπτωση διακοπής της παροχής αέρα.
- Χρησιμοποιείτε μόνο λιπαντικά που συνιστά ο κατασκευαστής.
- Πρέπει να αποφεύγετε την επαφή με υδραυλικό υγρό. Για να ελαχιστοποιήσετε την πιθανότητα ερυθρημάτων, πρέπει να προσέχετε να πλένεστε σχολαστικά σε περίπτωση επαφής.
- Δελτία δεδομένων ασφαλείας για όλα τα υδραυλικά λάδια και λιπαντικά είναι διαθέσιμα από τον προμηθευτή του εργαλείου σας κατόπιν αιτήματος.
- Αποφεύγετε μη ενδεδειγμένες στάσεις σώματος, επειδή πιθανότατα αυτές οι στάσεις δεν θα σας επιτρέψουν να αντιδράσετε σε κανονική ή μη αναμενόμενη κίνηση του εργαλείου.
- Αν το εργαλείο έχει στερεωθεί σε μια διάταξη ανάρτησης, βεβαιωθείτε ότι η στερέωση είναι ασφαλής.
- Έχετε υπόψη σας τον κίνδυνο σύνθλιψης ή συμπίεσης αν δεν έχει τοποθετηθεί εξοπλισμός μύτης.
- ΜΗ χρησιμοποιήσετε το εργαλείο αν έχει αφαιρεθεί το περίβλημα μύτης.
- Απαιτείται επαρκής απόσταση για τα χέρια του χειριστή του εργαλείου πριν τη συνέχεια.
- Όταν μεταφέρετε το εργαλείο από θέση σε θέση κρατάτε τα χέρια μακριά από τη σκανδάλη για να αποφύγετε αθέλητη ενεργοποίηση.
- ΜΗΝ κακομεταχειρίζεστε το εργαλείο ρίχνοντάς το κάτω ή χρησιμοποιώντας το σαν σφυρί.
- Θα πρέπει να φροντίζετε να διασφαλίζετε ότι οι άχρηστες άτρακτοι δεν δημιουργούν κίνδυνο.
- Πρέπει να αδειάζετε το συλλέκτη ατράκτων όταν έχει γεμίσει περίπου ως τη μέση.

1.4 ΚΙΝΔΥΝΟΙ ΑΠΟ ΕΠΑΝΑΛΑΜΒΑΝΟΜΕΝΕΣ ΚΙΝΗΣΕΙΣ

- Κατά τη χρήση του εργαλείου, ο χειριστής μπορεί να αισθανθεί δυσφορία στις παλάμες και τα δάκτυλα, στους βραχίονες, στους ώμους, στον αυχένα ή σε άλλα μέρη του σώματος.
- Κατά τη χρήση του εργαλείου, ο χειριστής θα πρέπει να λαμβάνει μια άνετη στάση σώματος ενώ διατηρεί ασφαλή στήριξη στα πόδια του και να αποφεύγει άβολες ή μη ευσταθείς στάσεις του σώματος. Ο χειριστής θα πρέπει να αλλάζει στάση σώματος κατά τη διάρκεια παρατεταμένων εργασιών, επειδή αυτό μπορεί να βοηθήσει στην αποφυγή της δυσφορίας και της κούρασης.
- Αν ο χειριστής αισθανθεί συμπτώματα όπως επίμονη ή επαναλαμβανόμενη δυσφορία, στιγμιαίο ή διαρκή πόνο, παλμικό αίσθημα, μυρμηγκιασμο, μούδιασμα, αίσθηση καύσου ή δυσκαμψία, δεν πρέπει να αγνοήσει αυτά τα προειδοποιητικά σήματα. Ο χειριστής θα πρέπει να το αναφέρει στον εργοδότη και να συμβουλευτεί έναν εξειδικευμένο επαγγελματία υγείας.

1.5 ΚΙΝΔΥΝΟΙ ΑΠΟ ΑΞΕΣΟΥΑΡ

- Αποσυνδέετε το εργαλείο από την παροχή αέρα πριν τοποθετήσετε ή αφαιρέσετε το συγκρότημα μύτης ή κάποιο αξεσουάρ.
- Χρησιμοποιήστε μόνο μεγέθη και τύπους αξεσουάρ και αναλώσιμων που συνιστά ο κατασκευαστής του εργαλείου - μη χρησιμοποιείτε άλλους τύπους ή μεγέθη αξεσουάρ ή αναλώσιμων.

1.6 ΚΙΝΔΥΝΟΙ ΑΠΟ ΤΟΝ ΧΩΡΟ ΕΡΓΑΣΙΑΣ

- Τα γλιστρήματα, τα παραπατήματα και οι πτώσεις είναι από τις κύριες αιτίες τραυματισμών στον χώρο εργασίας. Προσέχετε τις ολισθηρές επιφάνειες που προκύπτουν από τη χρήση του εργαλείου και επίσης τους κινδύνους παραπατήματος που προκαλούνται από τη χρήση αγωγού αέρα ή υδραυλικού εύκαμπτου σωλήνα.
- Ενεργείτε με προσοχή σε περιβάλλοντα με τα οποία δεν είστε εξοικειωμένοι. Μπορεί να υπάρχουν κρυφοί κίνδυνοι, όπως αγωγοί ρεύματος ή άλλων παροχών κοινής ωφελείας.
- Το εργαλείο δεν προορίζεται για χρήση σε δυνητικά εκρήξιμες ατμόσφαιρες και δεν διαθέτει μόνωση έναντι επαφής με ηλεκτρικό ρεύμα.
- Να βεβαιώνεστε ότι δεν υπάρχουν ηλεκτρικά καλώδια, σωλήνες αερίων κλπ., που μπορούν να προκαλέσουν κίνδυνο αν υποστούν ζημιά από τη χρήση του εργαλείου.
- Φοράτε κατάλληλο ρουχισμό. Μη φοράτε ρούχα με χαλαρή εφαρμογή ούτε κοσμήματα. Κρατάτε τα μαλλιά, τα ρούχα και τα γάντια σας μακριά από κινούμενα μέρη. Τα χαλαρά ρούχα, τα κοσμήματα και τα μακριά μαλλιά μπορούν να πιαστούν σε κινούμενα μέρη.
- Θα πρέπει να φροντίζετε να διασφαλίζετε ότι οι άχρηστες άτρακτοι δεν δημιουργούν κίνδυνο.

1.7 ΚΙΝΔΥΝΟΙ ΑΠΟ ΘΟΥΡΥΒΟ

- Η έκθεση σε υψηλά επίπεδα θορύβου χωρίς προστασία μπορεί να προκαλέσει μόνιμη απώλεια ακοής και κώφωση, αλλά και άλλα προβλήματα όπως εμβοή (ήχος σαν κουδούνισμα, βούισμα, σφύριγμα ή μουρμουρητό στα αυτιά). Επομένως, είναι απαραίτητη μια αξιολόγηση κινδύνων και η εφαρμογή κατάλληλων μέτρων ελέγχου για τους κινδύνους αυτούς.
- Τα κατάλληλα μέτρα ελέγχου για τη μείωση του κινδύνου μπορεί να περιλαμβάνουν ενέργειες όπως η χρήση υλικών απόσβεσης για τη αποτροπή της δημιουργία ήχου "κουδουνίσματος" από τα αντικείμενα εργασίας.
- Χρησιμοποιείτε προστασία ακοής σύμφωνα με τις οδηγίες του εργοδότη και όπως απαιτείται από τους κανονισμούς υγιεινής και ασφάλειας εργασίας.
- Χρησιμοποιείτε και συντηρείτε το εργαλείο όπως συνιστάται στο εγχειρίδιο οδηγιών, για να αποτρέψετε άσκοπη αύξηση των επιπέδων θορύβου.
- Βεβαιωθείτε ότι ο σιαστήρας μέσα στον συλλέκτη αξόνων είναι στη θέση του και σε καλή λειτουργική κατάσταση όταν το εργαλείο χρησιμοποιείται.

1.8 ΚΙΝΔΥΝΟΙ ΑΠΟ ΚΡΑΔΑΣΜΟΥΣ

- Η έκθεση σε κραδασμούς μπορεί να προκαλέσει βλάβη σε βαθμό αναπηρίας στα νεύρα και στην παροχή αίματος προς τις παλάμες, τα δάκτυλα και τους βραχίονες.
- Φοράτε ζεστό ρουχισμό όταν εργάζεστε σε κρύες συνθήκες, και διατηρείτε τα χέρια σας ζεστά και στεγνά.
- Αν αισθανθείτε μούδιασμα, μυρμήγκιασμα, πόνο ή άσπρισμα του δέρματος στα δάκτυλα ή στα χέρια σας, σταματήστε τη χρήση του εργαλείου, ενημερώστε τον εργοδότη σας και συμβουλευτείτε γιατρό.
- Όταν είναι εφικτό, υποστηρίξτε το βάρος του εργαλείου σε βάση, εντατήρα ή συσκευή ισορρόπησης, επειδή τότε μπορεί να χρησιμοποιηθεί ελαφρύτερο κράτημα για την υποστήριξη του εργαλείου.

1.9 ΠΡΟΣΘΕΤΕΣ ΟΔΗΓΙΕΣ ΑΣΦΑΛΕΙΑΣ ΓΙΑ ΠΝΕΥΜΑΤΙΚΑ ΕΡΓΑΛΕΙΑ ΙΣΧΥΟΣ

- Η παροχή αέρα λειτουργίας δεν πρέπει να υπερβεί τα 7 bar (100 psi).
- Ο αέρας υπό πίεση μπορεί να προκαλέσει βαρύτατο τραυματισμό.
- Ποτέ μην αφήνετε το εργαλείο χωρίς επίβλεψη όταν είναι ενεργοποιημένο. Αποσυνδέετε τον εύκαμπτο σωλήνα αέρα όταν δεν χρησιμοποιείτε το εργαλείο, πριν αλλάξετε αξεσουάρ ή όταν πραγματοποιείτε επισκευές.
- ΜΗΝ αφήνετε το άνοιγμα εξόδου αέρα στη μετωπική επιφάνεια του συλλέκτη αξόνων να είναι στραμμένο προς την κατεύθυνση του χειριστή ή άλλων ατόμων. Ποτέ μην κατευθύνετε τον αέρα προς τον εαυτό σας ή οποιονδήποτε άλλον.
- Οι εύκαμπτοι σωλήνες που πλαταγίζουν μπορούν να προκαλέσουν βαρύ τραυματισμό. Πάντα να ελέγχετε για εύκαμπτους σωλήνες ή εξαρτήματα σύνδεσης που έχουν υποστεί ζημιά ή έχουν λασκάρει.
- Πριν τη χρήση, ελέγξτε τους αγωγούς αέρα για ζημιές - όλες οι συνδέσεις πρέπει να είναι καλά σφιγμένες. Μη ρίχνετε βαριά αντικείμενα πάνω στους εύκαμπτους σωλήνες. Ένα δυνατό χτύπημα μπορεί να προκαλέσει εσωτερικές ζημιές και να οδηγήσει σε πρόωρη αστοχία του εύκαμπτου σωλήνα.
- Ο κρύος αέρας πρέπει να κατευθύνεται μακριά από τα χέρια.
- Όταν χρησιμοποιείτε γενικής χρήσης συζεύξεις συστροφής (συζεύξεις με ειδικές σιαγόνες), θα πρέπει να εγκαθίστανται πείροι ασφάλισης και συρματοσχοίνα ασφαλείας για έλεγχο του πλαταγίσματος, για προστασία από ενδεχόμενη αστοχία σύνδεσης εύκαμπτου σωλήνα προς εργαλείο ή εύκαμπτου σωλήνα προς εύκαμπτο σωλήνα.
- ΜΗΝ ανυψώνετε το εργαλείο τοποθέτησης κρατώντας τον εύκαμπτο σωλήνα. Πάντα χρησιμοποιείτε τη λαβή του εργαλείου τοποθέτησης.
- Οι οπές εξαερισμού δεν πρέπει να εμποδίζονται ή να καλύπτονται.
- Κρατάτε τις ακαθαρσίες και τα ξένα υλικά έξω από το υδραυλικό σύστημα του εργαλείου, γιατί αυτά θα προκαλέσουν δυσλειτουργία του εργαλείου.

Η πολιτική της STANLEY Engineered Fastening είναι πολιτική συνεχούς ανάπτυξης και βελτίωσης των προϊόντων και επιφυλασσόμαστε του δικαιώματος να αλλάζουμε τις προδιαγραφές οποιουδήποτε προϊόντος χωρίς προηγούμενη ειδοποίηση.

2. ΑΣΦΑΛΕΙΑ

2.1 ΟΔΗΓΙΕΣ ΑΣΦΑΛΕΙΑΣ

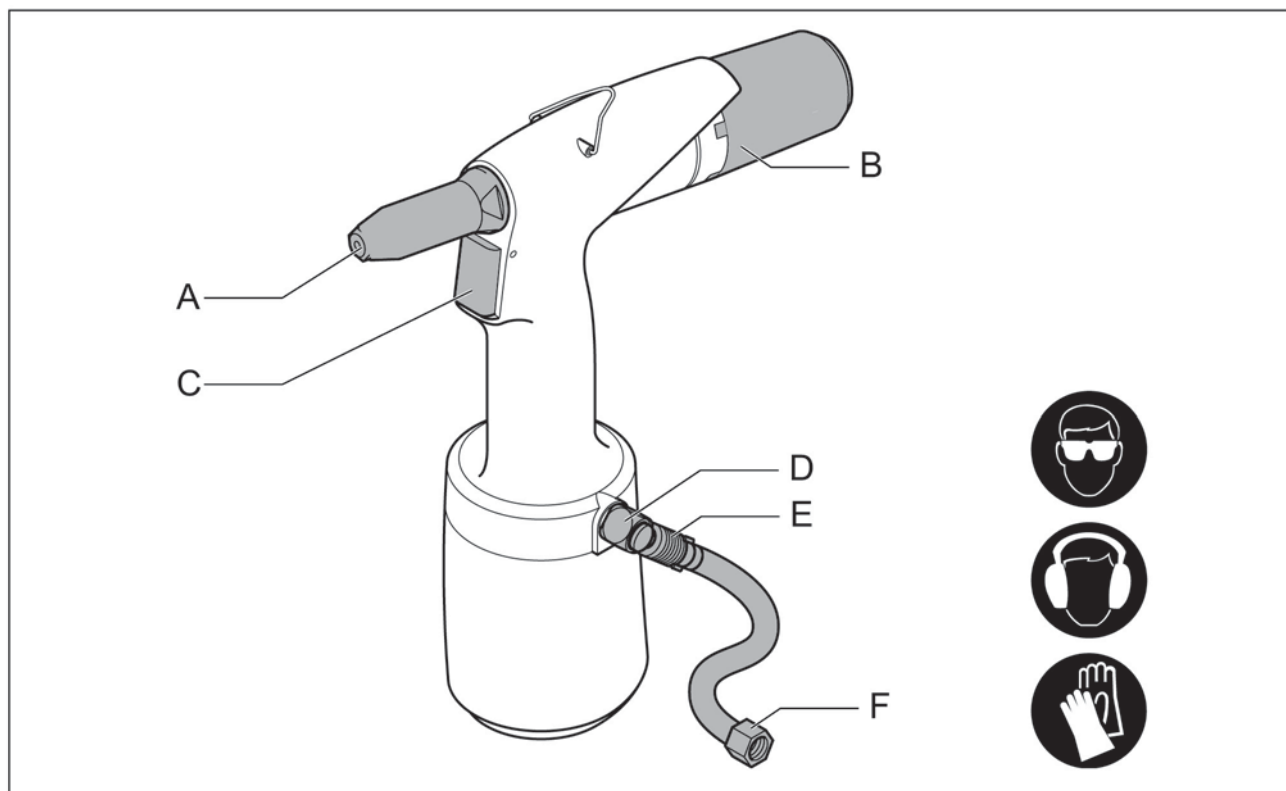

A Εξάρτημα μύτης/μπροστινό χιτώνιο
B Συλλέκτης ατράκτων
C Σκανδάλη

D Βαλβίδα ασφαλείας
E Βαλβίδα διακοπής παροχής αέρα
F Σύνδεση αέρα

2.2 ΑΝΘΡΩΠΟΙ

- Φοράτε προστατευτικά γυαλιά ασφαλείας. Αυτό έχει εφαρμογή και σε άτομα στον άμεσο περίγυρο.
- Χρησιμοποιείτε προστασία ακοής όταν η στάθμη ήχου υπερβαίνει τα 85 dB(A).
- Χρησιμοποιείτε γάντια ασφαλείας, ορισμένα πριτσίνια μπορεί να θερμανθούν πάρα πολύ σε ορισμένα σημεία.
- Κρατάτε τα δάκτυλά σας μακριά από το μπροστινό μέρος κατά τη σύνδεση του πεπιεσμένου αέρα.
- Μην κοιτάζετε απευθείας μέσα στο εργαλείο (ούτε μπροστά ούτε πίσω).
- Ποτέ μην κατευθύνετε το εργαλείο σε άλλους ανθρώπους.

2.3 ΠΕΡΙΒΑΛΛΟΝ ΕΡΓΑΣΙΑΣ

- Διατηρείτε το περιβάλλον εργασίας καθαρό και τακτοποιημένο.
- Χρησιμοποιείτε αέρα ξηρό, φιλτραρισμένο που έχει λιπανθεί με αντιδιαβρωτικό λάδι. Αν δεν είναι διαθέσιμος, προσθέστε 0,1 ml (περίπου 5 σταγόνες) αντιδιαβρωτικό λιπαντικό λάδι στη σύνδεση αέρα του εργαλείου τρεις φορές κάθε μέρα λειτουργίας.
- Να εργάζεστε σε περιβάλλον χωρίς συνθήκες παγετού.
- Η σύνδεση των εργαλείων είναι G $\frac{1}{4}$ ".
Δεν έχει συμπεριληφθεί θηλή σύνδεσης.
Προμηθευτείτε μόνοι σας το κατάλληλο εξάρτημα.



Ρυθμίστε μια σταθερή πίεση αέρα 5 - 7 bar (μέγιστη 7 bar).

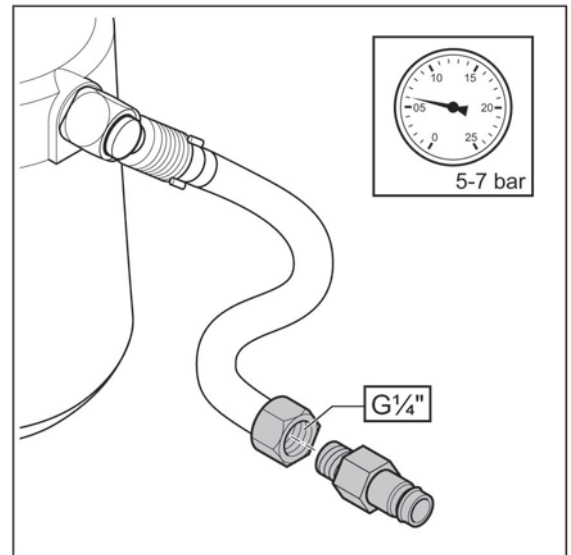

2.4 ΕΡΓΑΛΕΙΑ



Ποτέ μη χρησιμοποιείτε τα εργαλεία
- όταν λείπει το εξάρτημα μύτης/το μπροστινό χιτώνιο (A),
- όταν δεν έχει τοποθετηθεί ο συλλέκτης ατράκτων (B)

- Ελέγχετε τα εργαλεία για ζημιές πριν τη σύνδεση της πίεσης αέρα.
- Διατηρείτε τα εργαλεία σε βέλτιστη κατάσταση.
- Απενεργοποιείτε τη βαλβίδα διακοπή (C) όταν δεν χρησιμοποιούνται τα εργαλεία.
- Βεβαιωθείτε ότι ο εύκαμπτο σωλήνα σύνδεσης (D) δεν συμπιέζεται κατά την αποσύνδεση.
- Μην τροποποιείτε με κανένα τρόπο τα εργαλεία.
- Χρησιμοποιείτε τη συσκευή μόνο για κατάλληλες χρήσεις.

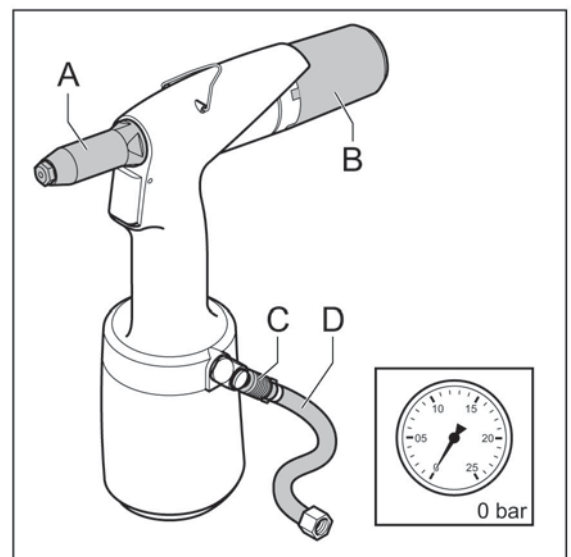

2.5 ΚΩΔΙΚΟΣ ΗΜΕΡΟΜΗΝΙΑΣ

Αυτή είναι η θέση του Κωδικού Ημερομηνίας (A) των εργαλείων.

2.6 ΑΝΑΓΝΩΡΙΣΤΙΚΟ ΤΥΠΟΥ

Αυτή είναι η θέση του αναγνωριστικού τύπου (B) των εργαλείων.

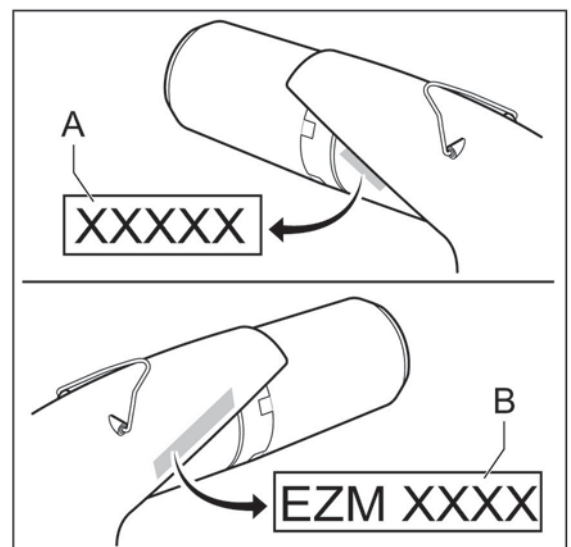

3. ΒΑΣΙΚΑ ΜΕΡΗ

3.1 ΜΕΡΗ

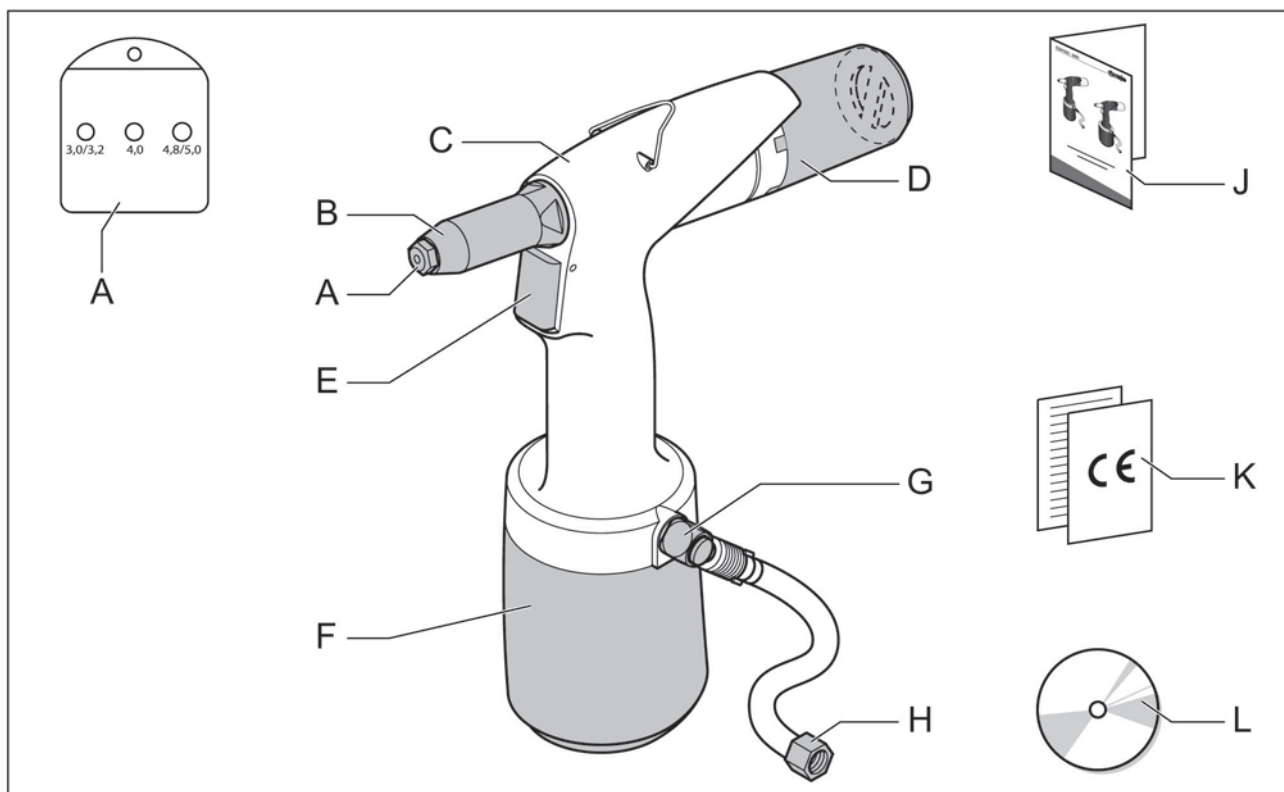

A Εξαρτήματα μύτης**

B Μπροστινό χιτώνιο

C Υδραυλικός κορμός

D Συλλέκτης ατράκτων

E Σκανδάλη

F Πνευματικός κορμός

G Βαλβίδα ασφαλείας

H Σύνδεση αέρα

J Εγχειρίδιο

K Έντυπο CE και εγγύησης

L CD με εγχειρίδιο σε διάφορες γλώσσες

3.2 ΕΞΑΡΤΗΜΑΤΑ ΜΥΤΗΣ

Η συσκευασία παράδοσης περιέχει διάφορα εξαρτήματα μύτης

** EZM 1000: 3,0 – 5,0 mm

** EZM 2000: 4,0 – 6,4 mm

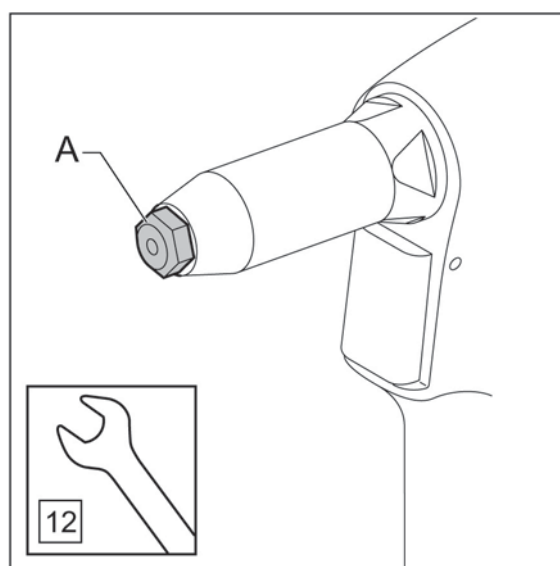

4. ΛΕΙΤΟΥΡΓΙΑ

4.1 ΣΤΟΙΧΕΙΑ ΧΕΙΡΙΣΜΟΥ

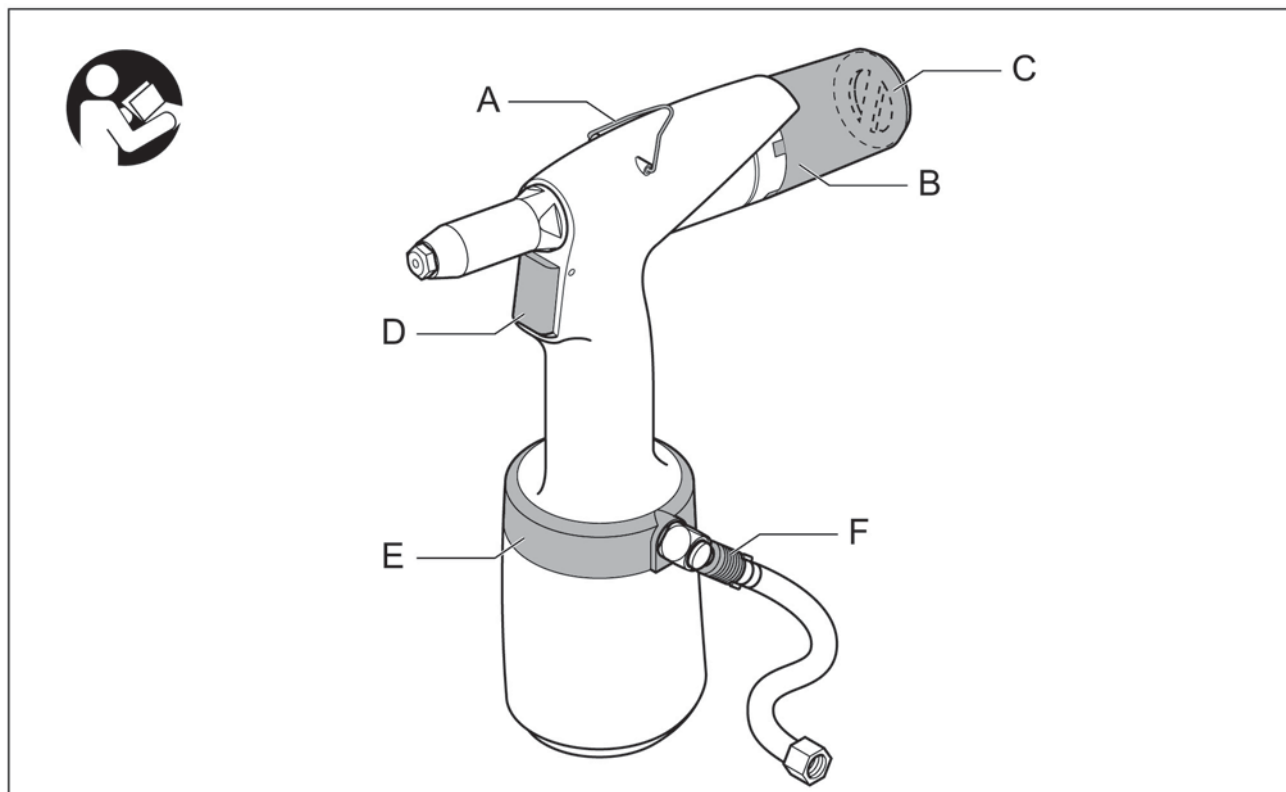

A Στήριγμα

B Συλλέκτης ατράκτων

C Έξοδος αέρα

D Σκανδάλη

E Μονάδα παροχής αέρα με δυνατότητα περιστροφής 360°

F Βαλβίδα διακοπής παροχής αέρα

4.2 ΣΥΛΛΕΚΤΗΣ ΑΤΡΑΚΤΩΝ

Ο συλλέκτης ατράκτων χρησιμοποιείται για να συλλέγει τα υπόλοιπα ατράκτων των πριτσινιών. Ο συλλέκτης μπορεί να τοποθετηθεί σε τρεις θέσεις.

A Ρύθμιση θέσης/αφαίρεση.

B Ασφάλιση – χωρίς εξαγωγή. Με κλίση του εργαλείου

εξασφαλίζεται ότι η άτρακτος θα καταλήξει μέσα στον συλλέκτη.

C Ασφάλιση – με εξαγωγή. Το υπόλοιπο ατράκτου καταλήγει μέσα στον συλλέκτη με φύσημα αέρα.

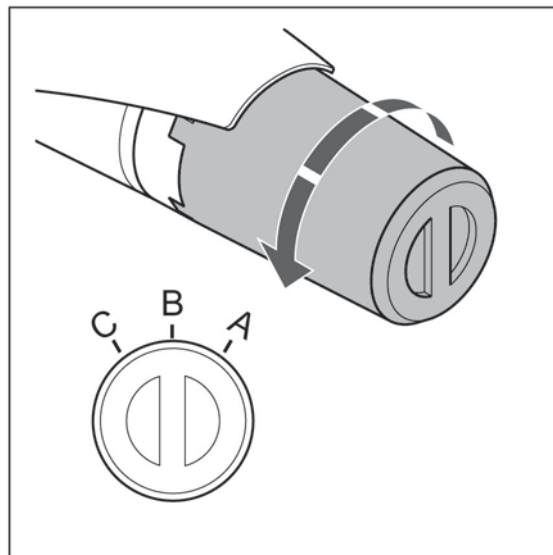

4.3 ΕΞΟΔΟΣ ΑΕΡΑ ΜΕ ΔΥΝΑΤΟΤΗΤΑ ΠΕΡΙΣΤΡΟΦΗΣ

Η ροή του αέρα που διαφεύγει μπορεί να ρυθμιστεί με τη βοήθεια της εξόδου αέρα με δυνατότητα περιστροφής (A) έτσι ώστε να ελαχιστοποιείται τυχόν ενόχληση ανθρώπων κατά τη λειτουργία.



Μην αφαιρέσετε αυτή την έξοδο αέρα από τον συλλέκτη ατράκτων.

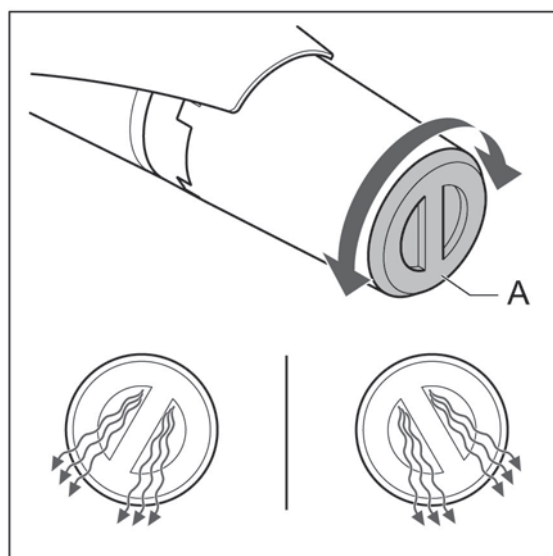

4.4 ΜΟΝΑΔΑ ΠΑΡΟΧΗΣ ΑΕΡΑ ΜΕ ΔΥΝΑΤΟΤΗΤΑ ΠΕΡΙΣΤΡΟΦΗΣ 360°

Αν ο εύκαμπτος σωλήνας αέρα (M) εμποδίζει την εργασία, κλείστε τη βαλβίδα διακοπής (F). Στη συνέχεια η μονάδα παροχής αέρα με δυνατότητα περιστροφής 360° (C) μπορεί να περιστραφεί σε οποιαδήποτε απαιτούμενη θέση.

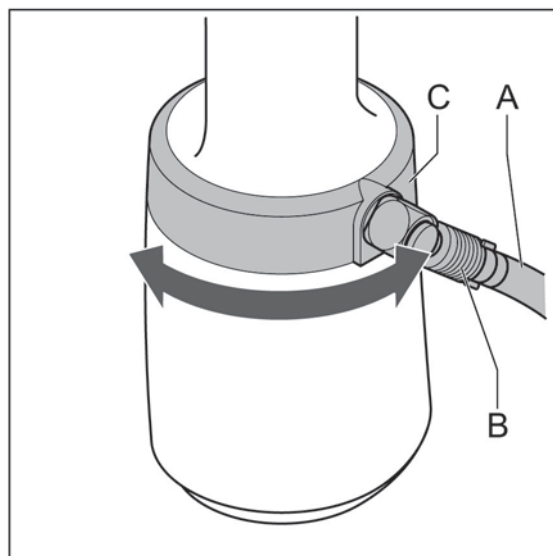

5. ΧΡΗΣΗ

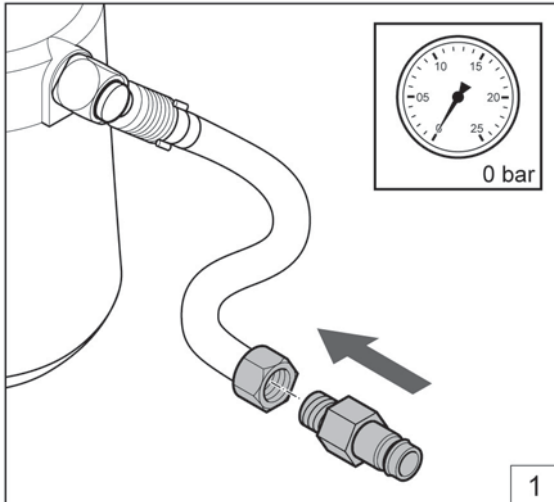

Τοποθετήστε τη θηλή (G1/4").

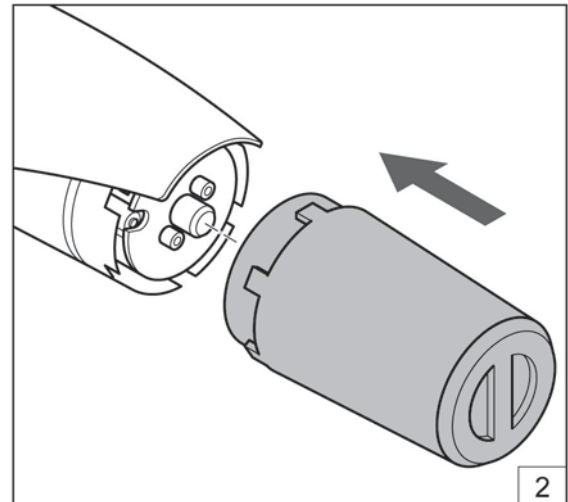

Τοποθετήστε τον συλλέκτη ατράκτων.

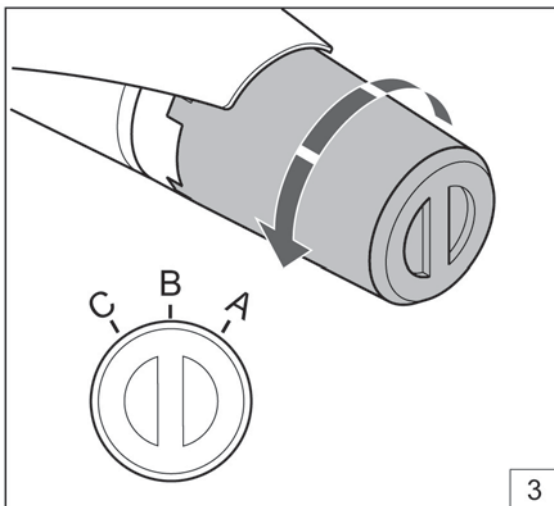

Ρυθμίστε τον συλλέκτη ατράκτων (βλ. 4.2).

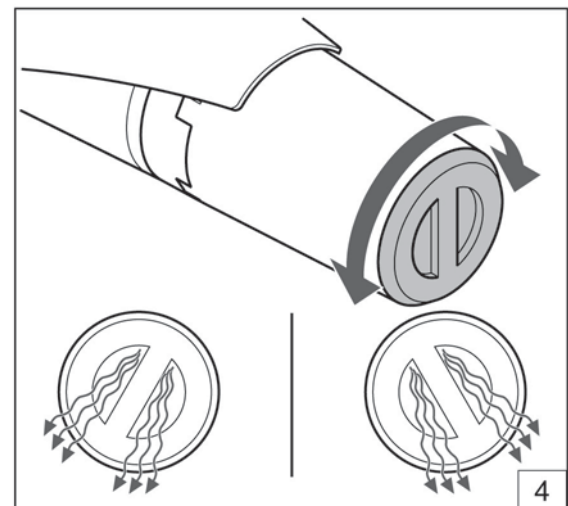

Ρυθμίστε την έξοδο αέρα με δυνατότητα περιστροφής (βλ. 4.3).

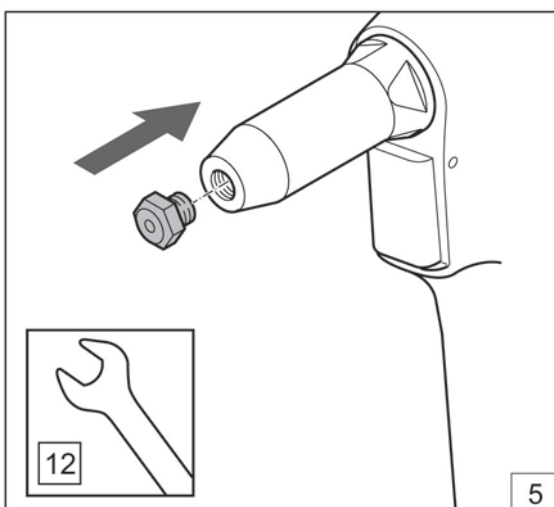

Τοποθετήστε το σωστό εξάρτημα μύτης.

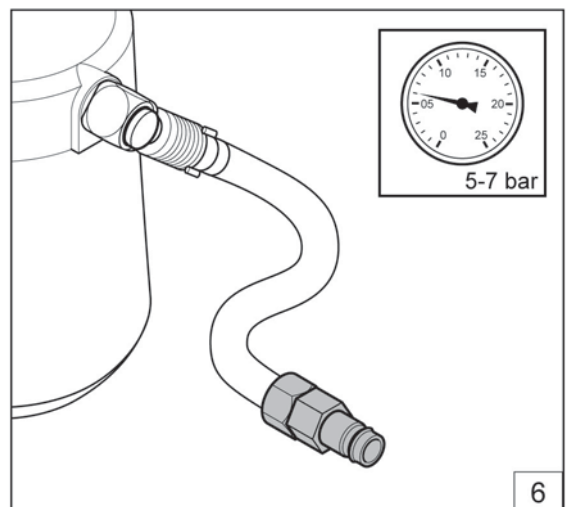

Ρυθμίστε τη σωστή πίεση αέρα (βλ. 2.3).

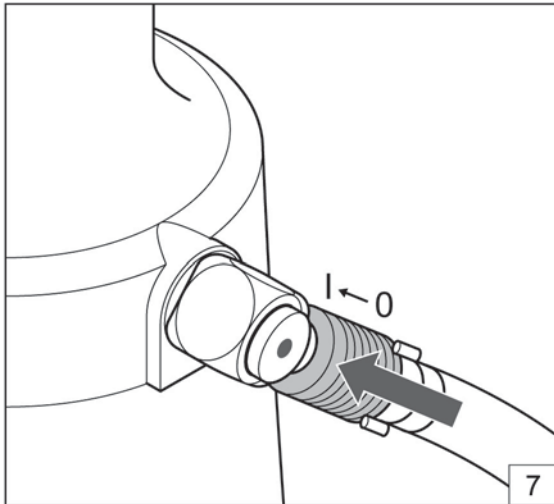

Ανοίξτε τη βαλβίδα διακοπής.

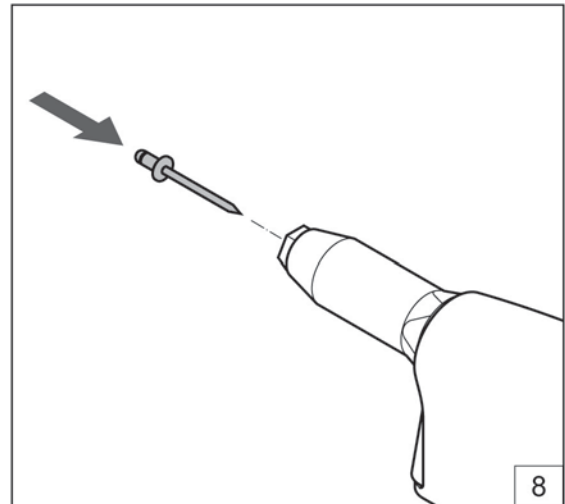

Τοποθετήστε το τυφλό πριτσίνι.

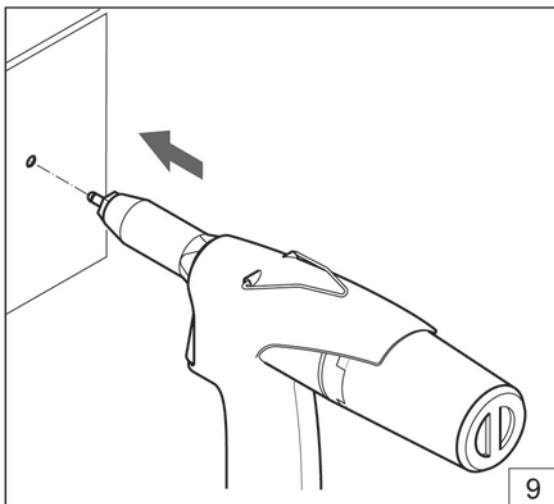

Τοποθετήστε τα εργαλεία.

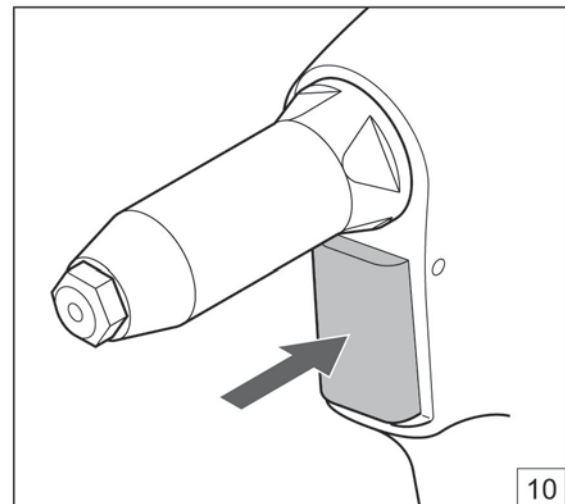

Πιέστε τη σκανδάλη.

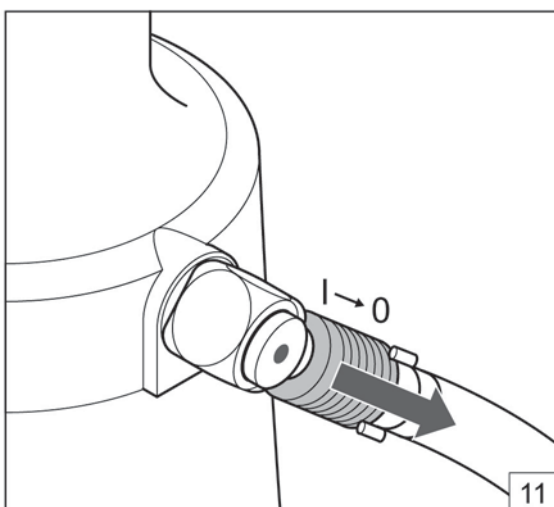

Κλείστε τη βαλβίδα διακοπής.

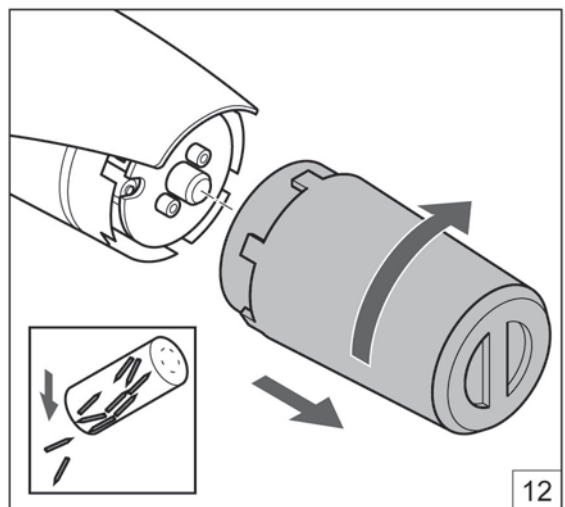

Αδειάζετε τον συλλέκτη ατράκτων μετά τη χρήση.

6. ΣΥΝΤΗΡΗΣΗ



Φοράτε προστατευτικά γυαλιά ασφαλείας



Χρησιμοποιείτε προστασία ακοής



Χρησιμοποιείτε γάντια ασφαλείας

6.1 ΜΠΡΟΣΤΙΝΟ ΧΙΤΩΝΙΟ

Ανοίξτε τη βαλβίδα διακοπής (A) και αποσυνδέστε την παροχή αέρα (B).

- Αφαιρέστε το μπροστινό χιτώνιο (A).
- Προσέξτε τον δακτύλιο κυκλικής διατομής (δακτύλιο O) (B).



Καθαρίστε το εσωτερικό με πιστόλι φυσήματος αέρα.

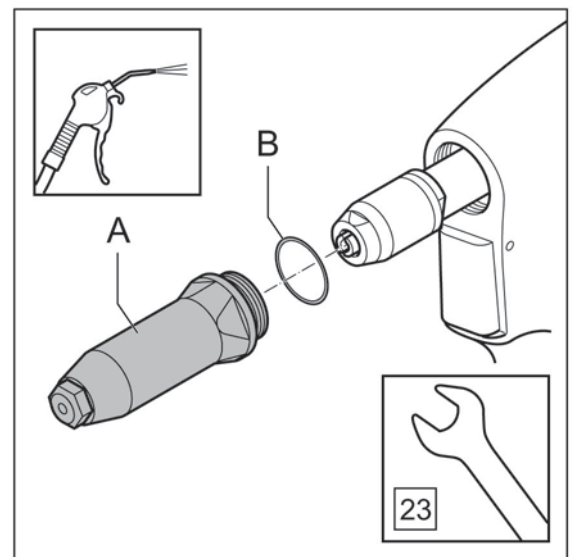
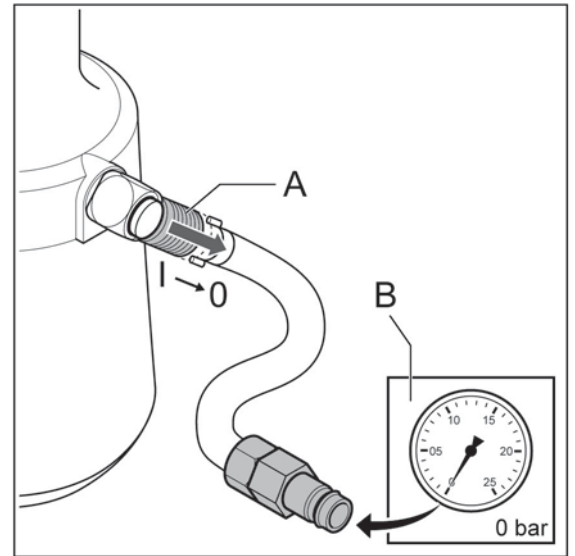

6.2 ΣΙΑΓΟΝΕΣ ΣΥΣΦΙΓΞΗΣ

Αφαιρέστε το μπροστινό χιτώνιο, βλ. 6.1.

Αφαιρέστε το χιτώνιο σύσφιξης (A) και τον δακτύλιο Teflon (B), τις 2 σιαγόνες σύσφιξης (C) και τον προωθητή σιαγόνων (D).

Καθαρίστε τις σιαγόνες σύσφιξης και τον προωθητή σιαγόνων ή αντικαταστήστε τα.



Βεβαιωθείτε ότι το κλειδί δεν θα γλιστρήσει από το παξιμάδι ασφάλισης (E). Αυτό μπορεί να προκαλέσει ζημιά στη ράβδο του υδραυλικού εμβόλου (F).



Η συναρμολόγηση μπορεί να γίνει με αντίστροφη σειρά.



Κατά τη συναρμολόγηση, ψεκάστε ελαφρά το εσωτερικό του χιτωνίου σύσφιξης με σπρέι Teflon.



Βεβαιωθείτε ότι το παξιμάδι ασφάλισης έχει τοποθετηθεί 19-20 mm από τον υδραυλικό κορμό.

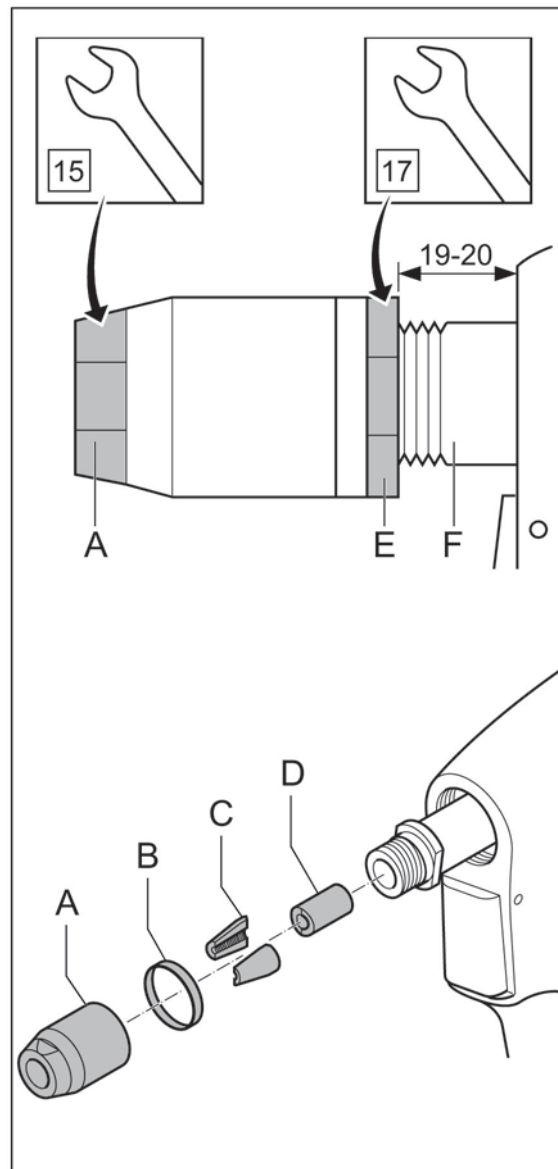

7. ΑΝΤΙΜΕΤΩΠΙΣΗ ΠΡΟΒΛΗΜΑΤΩΝ

Πρόβλημα	Αιτία	Διορθωτική ενέργεια
Το εργαλείο δεν λειτουργεί	Το εργαλείο δεν έχει συνδεθεί στη σύνδεση παροχής αέρα Η βαλβίδα διακοπής παροχής αέρα είναι ακόμα κλειστή Η πίεση αέρα είναι ανεπαρκής	Συνδέστε το εργαλείο στη σύνδεση αέρα Ανοίξτε τη βαλβίδα διακοπής παροχής αέρα Χρησιμοποιήστε σωστή πίεση αέρα 5-7 bar
Εξέρχεται αέρας από τη βαλβίδα ασφαλείας	Η πίεση αέρα είναι πολύ υψηλή	Χρησιμοποιήστε σωστή πίεση αέρα 5-7 bar
Ανεπαρκής ή ανύπαρκτη εξαγωγή	Η εξαγωγή δεν έχει ενεργοποιηθεί Η πίεση αέρα είναι ανεπαρκής Ο συλλέκτης ατράκτων έχει γεμίσει Το εργαλείο έχει μπλοκάρει από υπόλοιπα ατράκτων	Ελέγξτε τη θέση του συλλέκτη ατράκτων Χρησιμοποιήστε σωστή πίεση αέρα 5-7 bar Αδειάστε τον συλλέκτη ατράκτων Αφαιρέστε το υπόλοιπο ατράκτου
Η σκανδάλη δεν λειτουργεί	Η πίεση αέρα είναι ανεπαρκής	Χρησιμοποιήστε σωστή πίεση αέρα 5-7 bar
Το τυφλό πριτσίνι δεν μπορεί να τοποθετηθεί μέσα στο εξάρτημα μύτης	Έχει εγκατασταθεί λανθασμένο εξάρτημα μύτης Το εργαλείο έχει μπλοκάρει από υπόλοιπα ατράκτων	Εγκαταστήστε το σωστό εξάρτημα μύτης Αφαιρέστε το υπόλοιπο ατράκτου
Το τυφλό πριτσίνι δεν έχει τοποθετηθεί σωστά	Λερωμένες ή φθαρμένες σιαγόνες σύσφιξης Η πίεση αέρα είναι ανεπαρκής Υπήρξε υπέρβαση της δυναμικότητας του εργαλείου	Καθαρίστε ή αντικαταστήστε τις σιαγόνες σύσφιξης Χρησιμοποιήστε τη σωστή πίεση αέρα Χρησιμοποιήστε το σωστό εργαλείο
Το υπόλοιπο ατράκτου δεν ελευθερώνεται από το εξάρτημα μύτης	Έχει εγκατασταθεί λανθασμένο εξάρτημα μύτης Το εργαλείο έχει μπλοκάρει από υπόλοιπα ατράκτων	Εγκαταστήστε το σωστό εξάρτημα μύτης Αφαιρέστε το υπόλοιπο ατράκτου
Κατά την τοποθέτηση δεν σπάζει η άτρακτος του πριτσινιού	Η πίεση αέρα είναι ανεπαρκής Υπήρξε υπέρβαση της δυναμικότητας του εργαλείου	Χρησιμοποιήστε τη σωστή πίεση αέρα Χρησιμοποιήστε το σωστό εργαλείο
Το υπόλοιπο ατράκτου δεν εξάγεται στον συλλέκτη ατράκτων	Έχει εγκατασταθεί λανθασμένο εξάρτημα μύτης Το εργαλείο έχει μπλοκάρει από υπόλοιπα ατράκτων Ο συλλέκτης ατράκτων έχει γεμίσει	Εγκαταστήστε το σωστό εξάρτημα μύτης Αφαιρέστε το υπόλοιπο ατράκτου Αδειάστε τον συλλέκτη ατράκτων
Η μονάδα παροχής αέρα δεν μπορεί να περιστραφεί 360°	Το εργαλείο βρίσκεται ακόμα υπό πίεση αέρα	Κλείστε τη βαλβίδα διακοπής της παροχής αέρα και εκτονώστε τον αέρα από το εργαλείο ενεργοποιώντας την εξαγωγή ή πατώντας τη σκανδάλη
Το εργαλείο δεν έχει σταθερά καλή απόδοση		Επικοινωνήστε με ένα κέντρο σέρβις

8. ΤΕΧΝΙΚΑ ΔΕΔΟΜΕΝΑ

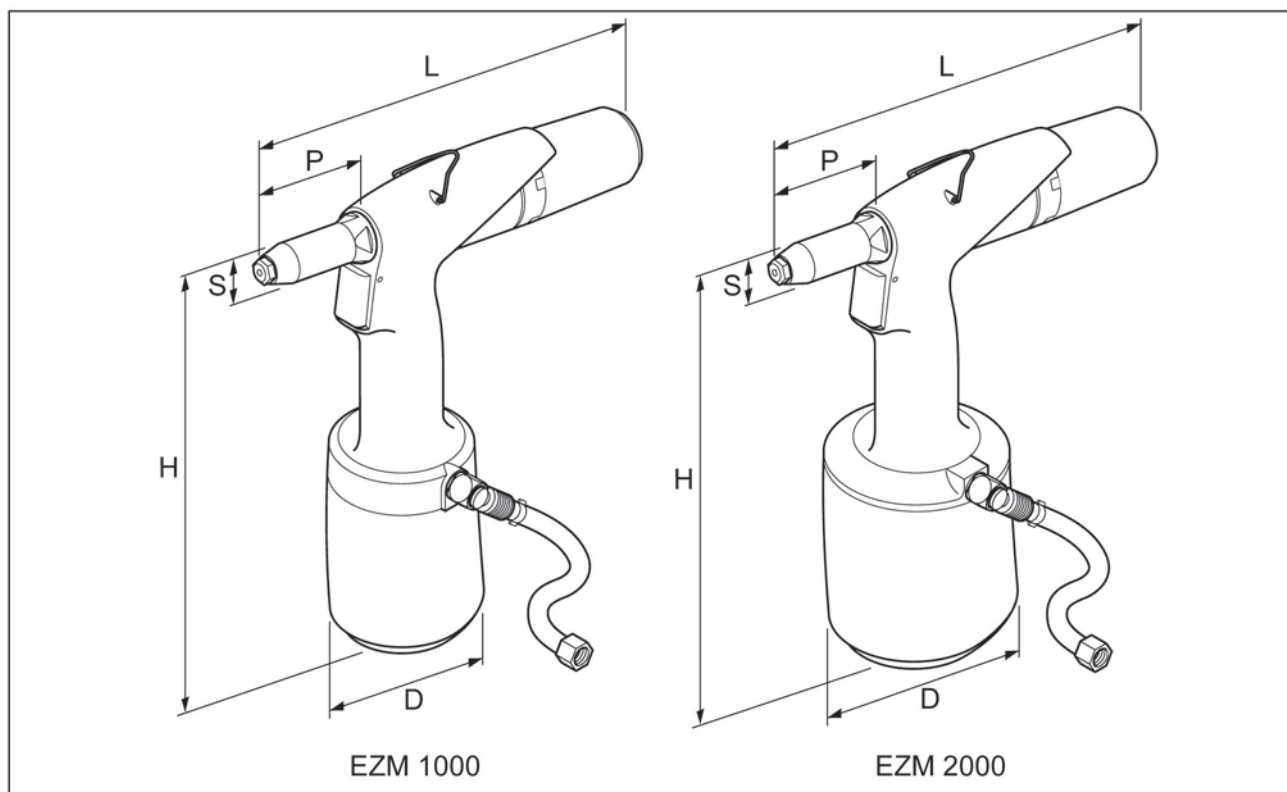

	EZM 1000	EZM 2000
H	264 mm	275 mm
L	272 mm	272 mm
ø D	102 mm	125 mm
P	70 mm	70 mm
ø S	23 mm	23 mm
Βάρος	1,25 kg	1,65 kg
Πίεση αέρα	5-7 bar	5-7 bar
Δύναμη έλξης (στα 6 bar)	7,3 kN	12,5 kN
Κατανάλωση αέρα (ανά διαδρομή)	1,5 L	2,0 L
Διαδρομή	17 mm	21 mm
Χωρητικότητα (στάνταρ τυφλά πριτσίνια)	ø 3,0 – 5,0 mm (ανοξειδωτου χάλυβα)	ø 4,0 – 6,4 mm (ανοξειδωτου χάλυβα)

9. ΔΗΛΩΣΗ ΣΥΜΜΟΡΦΩΣΗΣ ΕΚ

Εμείς, η

Rivet Factory Group s. r. o.

Lannova 2061/8

110 00 Praha 1, Nové Město,

δηλώνουμε με αποκλειστική μας ευθύνη ότι το προϊόν:

Περιγραφή: ΥΔΡΟΠΝΕΥΜΑΤΙΚΟ ΕΡΓΑΛΕΙΟ ΤΟΠΟΘΕΤΗΣΗΣ ΠΡΙΤΣΙΝΙΩΝ

Μοντέλο: EZM1000, EZM2000

το οποίο αφορά η παρούσα δήλωση, βρίσκεται σε συμμόρφωση με τα ακόλουθα εναρμονισμένα πρότυπα

Ασφάλεια:

Οδηγία περί μηχανημάτων: ČSN EN ISO 11148-1:2015

Ο τεχνικός φάκελος συντάχθηκε σύμφωνα με το Παράρτημα 1, παράγραφος 1.7.4.1, της ακόλουθης Οδηγίας: 2006/42/ΕΚ Οδηγία περί μηχανημάτων (Διάταγμα Ην. Βασιλείου 2008 Αρ. 1597 - Κανονισμοί (ασφαλείας) προμήθειας μηχανημάτων).

Ο κάτωθι υπογεγραμμένος δηλώνει τα παρόντα εξ ονόματος της Rivet Factory Group

Bc. Ondřej Slezák, CEO

Rivet Factory Group s. r. o.

Lannova 2061/8

110 00 Praha 1, Nové Město

Τόπος έκδοσης: Drtinovo náměstí 171, 547 01 Náchod, Δημοκρατία της Τσεχίας

Ημερομηνία έκδοσης: 11/6/2021

Ο κάτωθι υπογεγραμμένος είναι υπεύθυνος για την κατάρτιση του τεχνικού φακέλου για προϊόντα πωλούμενα στην Ευρωπαϊκή Ένωση και δηλώνει τα παρόντα εκ μέρους της Stanley Engineered Fastening.

Matthias Appel

Αρχηγός Ομάδας Τεχνικής Τεκμηρίωσης

Stanley Engineered Fastening, Tucker GmbH, Max-Eyth-Str.1,

35394 Gießen, Germany (Γερμανία)



Ο παρών μηχανολογικός εξοπλισμός
βρίσκεται σε συμμόρφωση με την Οδηγία περί μηχανημάτων 2006/42/ΕΚ



STANLEY
Engineered Fastening

10. ΔΗΛΩΣΗ ΣΥΜΜΟΡΦΩΣΗΣ ΗΝ. ΒΑΣΙΛΕΙΟΥ

Εμείς, η

Rivet Factory Group s. r. o.

Lannova 2061/8

110 00 Praha 1, Nové Město

δηλώνουμε με αποκλειστική μας ευθύνη ότι το προϊόν:

Περιγραφή: ΥΔΡΟΠΝΕΥΜΑΤΙΚΟ ΕΡΓΑΛΕΙΟ ΤΟΠΟΘΕΤΗΣΗΣ ΠΡΙΤΣΙΝΙΩΝ**Μοντέλο: EZM1000, EZM2000**

το οποίο αφορά η παρούσα δήλωση βρίσκεται σε συμμόρφωση με τα ακόλουθα καθορισμένα πρότυπα:

Ασφάλεια:**Κανονισμοί (ασφαλείας) περί προμήθειας μηχανημάτων 2008 Διάταγμα Ην. Βασιλείου 2008/1597 (όπως τροποποιήθηκε):**

Καθορισμένα πρότυπα ČSN EN ISO 11148-1:2015

Η τεχνική τεκμηρίωση συντάσσεται σύμφωνα με τους Κανονισμούς (ασφαλείας) προμήθειας μηχανημάτων 2008, Διάταγμα Ην. Βασιλείου 2008/1597 (όπως τροποποιήθηκε).

Ο κάτωθι υπογεγραμμένος δηλώνει τα παρόντα εξ ονόματος της Rivet Factory Group

Bc. Ondřej Slezák, CEO

Rivet Factory Group s. r. o.

Lannova 2061/8

110 00 Praha 1, Nové Město

Τόπος έκδοσης: Drtinovo náměstí 171, 547 01 Náchod, Δημοκρατία της Τσεχίας**Ημερομηνία έκδοσης: 11/6/2021**

Ο κάτωθι υπογεγραμμένος είναι υπεύθυνος για την κατάρτιση του τεχνικού φακέλου για προϊόντα πωλούμενα στο Ηνωμένο Βασίλειο και δηλώνει τα παρόντα εκ μέρους της Stanley Engineered Fastening.

A. K. Seewraj**Τεχνικός Διευθυντής, Ην. Βασιλείου**

Avdel UK Limited, Stanley House, Works Road, Letchworth Garden City, Hertfordshire,

SG6 1JY UNITED KINGDOM (Ην. Βασίλειο)

Αυτό το μηχάνημα συμμορφώνεται με
τους Κανονισμούς (ασφαλείας) περί προμήθειας μηχανημάτων 2008,
Διάταγμα Ην. Βασιλείου 2008/1597 (όπως τροποποιήθηκε)**STANLEY**
Engineered Fastening

©2021 STANLEY Black & Decker
Tüm Hakları Saklıdır.

Burada sunulan bilgiler, STANLEY Engineered Fastening'den önceden açık ve yazılı izin alınmadan kopyalanamaz ve/veya herhangi bir şekilde (elektronik veya mekanik olarak) açıklanamaz. Burada sunulan bilgiler, bu ürünün piyasaya sunulduğu anda bilinen verilere bağlı olarak belirlenmiştir. STANLEY Engineered Fastening devamlı ürün geliştirme politikasına sahiptir ve bu yüzden ürünler değişebilir. Burada sunulan bilgiler, STANLEY Engineered Fastening'in sunduğu şekildeki ürün için geçerlidir. Bu yüzden, STANLEY Engineered Fastening ürünün orijinal özelliklerindeki farklılıklardan dolayı ortaya çıkan hasarlardan sorumlu tutulamaz.

Burada sunulan bilgiler büyük dikkatle hazırlanmıştır. Fakat, STANLEY Engineered Fastening bilgilerinin hatalı olması veya bunun yaratacağı sorunlarla ilgili sorumluluk kabul etmemektedir. STANLEY Engineered Fastening, üçüncü kişilerin yürüttüğü etkinliklerden ortaya çıkan hasarlar konusunda sorumluluk kabul etmeyecektir. STANLEY Engineered Fastening tarafından kullanılan iş isimleri, ticari isimler, tescilli ticari markalar vs. ticari markaların korunması ile ilgili kanunlar uyarınca ücretsiz olduğu anlaşılmayacaktır.

İÇERİK

1. GÜVENLİK TANIMLARI	2
1.1 GENEL GÜVENLİK KURALLARI	2
1.2 CİSİM FIRLAMA TEHLİKELERİ	2
1.3 ÇALIŞMA TEHLİKELERİ	3
1.4 TEKRARLAYAN HAREKET TEHLİKELERİ	3
1.5 AKSESUAR TEHLİKELERİ	3
1.6 İŞYERİ TEHLİKELERİ	3
1.7 GÜRÜLTÜ TEHLİKELERİ	3
1.8 TİTREŞİM TEHLİKELERİ	4
1.9 PNÖMATİK EL ALETLERİ İÇİN EK GÜVENLİK TALİMATLARI	4
2. GÜVENLİK	5
2.1 GÜVENLİK TALİMATLARI	5
2.2 KİŞİLER	5
2.3 ÇALIŞMA ORTAMI	6
2.4 ALETLER	6
2.5 TARİH KODU	6
2.6 TIP TANIMI	6
3. TEMEL BİLEŞENLER	7
3.1 BİLEŞENLER	7
3.2 BURUN PARÇALARI	7
4. ÇALIŞTIRMA	8
4.1 KONTROLLER	8
4.2 MANDREL KOLEKTÖRÜ	9
4.3 DÖNER HAVA ÇIKIŞI	9
4.4 360° DÖNDÜRÜLEBİLİR HAVA BESLEME ÜNİTESİ	9
5. KULLANIM	10
6. BAKIM	12
6.1 ÖN MANŞON	12
6.2 SIKIŞTIRMA ÇENELERİ	13
7. SORUN GİDERME	14
8. TEKNİK VERİLER	15
9. AB UYGUNLUK BEYANI	16
10. İNGİLTERE UYGUNLUK BEYANI	17



Bu aleti kullanacak veya montajını yapacak her kişi, aşağıdaki güvenlik kurallarına özellikle dikkat ederek bu kullanım kılavuzunu okumalıdır.



Aletin çalışması sırasında daima darbeye dayanıklı göz koruması kullanın. Gereken koruma derecesi her kullanım için özel değerlendirilmelidir.



Aletin kullanımı sırasında operatörün elleri ezilme, çarpma, kesilme, sıyrılmaya ve yüksek ısı gibi tehlikelere maruz bırakabilir. Elleri korumak için uygun eldiven takın.



İşveren talimatlarına uygun olarak, iş sağlığı ve güvenliği yönetmeliklerinin gerektirdiği şekilde işitme koruması kullanın.

1. GÜVENLİK TANIMLARI

Aşağıdaki tanımlar her işaret sözcüğü ciddiyet derecesini gösterir. Lütfen kılavuzu okuyun ve bu simgelere dikkat edin.

⚠ TEHLİKE: Engellenmemesi halinde ölüm veya ciddi yaralanma ile sonuçlanabilecek çok yakın bir tehlikeli durumu gösterir.

⚠ UYARI: Engellenmemesi halinde ölüm veya ciddi yaralanma ile sonuçlanabilecek potansiyel bir tehlikeli durumu gösterir.

⚠ DİKKAT: Engellenmemesi halinde önemsiz veya orta dereceli yaralanma ile sonuçlanabilecek potansiyel bir tehlikeli durumu gösterir.

⚠ DİKKAT: Güvenlik uyarısı sembolü olmadan kullanılması, kaçınılmadığında üründe hasara neden olabilecek potansiyel tehlikeli bir durumu gösterir.

Bu ürünün uygun olmayan şekilde kullanım veya bakımı, ciddi yaralanmalara veya üründe hasara neden olabilir. Bu ekipmanı kullanmadan önce, tüm uyarı ve çalıştırma talimatlarını okuyup anlayın. Elektrikli aletleri kullanırken, kişisel yaralanma riskini azaltmak için temel güvenlik önlemlerine her zaman uyulmalıdır.

BÜTÜN UYARI VE GÜVENLİK TALİMATLARINI İLERİDE BAKMAK ÜZERE MUHAFAZA EDİN

1.1 GENEL GÜVENLİK KURALLARI

- Birden fazla tehlike için, aksesuarları takmadan, çalıştırmadan, tamir etmeden, bakımını yapmadan, değiştirmeden veya aletin yakınında çalışma yapmadan önce güvenlik talimatlarını okuyun ve anlayın. Bunun yapılmaması ciddi bedensel yaralanmalara neden olabilir.
- Alet, yalnızca deneyimli ve eğitilmiş operatörler tarafından monte edilmeli, ayarlanmalı veya kullanılmalıdır.
- STANLEY Engineered Fastening Kör Perçinleri yerleştirmek dışında bir amaçla KULLANMAYIN.
- Sadece üreticinin tavsiye ettiği parçaları, ekleri ve aksesuarları kullanın.
- Alet üzerinde değişiklik YAPMAYIN. Değişiklikler güvenlik önlemlerinin etkinliğini azaltabilir ve operatöre yönelik riskleri artırabilir. Müşterinin alet üzerinde yapacağı tüm değişiklikler kendi sorumluluğunda olup aletin garantisini geçersiz kılar.
- Güvenlik talimatlarını atmayın; bu talimatları operatöre verin.
- Hasar görmüş bir aleti kullanmayın.
- Kullanmadan önce, hareketli parçalardaki hizalama hatalarını ve tutuklukları, parçalardaki kırılmalar ve aletin çalışmasını etkileyecek tüm diğer koşulları kontrol edin. Hasarlı ise, aleti kullanmadan önce tamir ettirin. Kullanmadan önce, anahtarları veya penseleri çıkarın.
- Aletler, ISO 11148'in bu bölümünün gerektirdiği derecelendirme ve işaretlerin alet üzerinde okunaklı bir şekilde işaretlendiğini doğrulamak için periyodik olarak kontrol edilmelidir. İşveren/kullanıcı gerektiğinde yedek markalama etiketleri almak için üreticiye başvurmalıdır.
- Alet sürekli güvenli çalışır halde tutulmalı ve arıza ve çalışır durumu açısından eğitilmiş personel tarafından düzenli aralıklarla kontrol edilmelidir. Demontaj işlemi, sadece eğitilmiş personel tarafından gerçekleştirilecektir. Aleti, önceden bakım talimatlarına danışmadan demonte etmeyin.

1.2 CİSİM FIRLAMA TEHLİKELERİ

- Herhangi bir bakım yapmadan, bir burun tertibatını veya aksesuarlarını ayarlamaya, takmaya veya çıkarmaya çalışmadan önce hava beslemesini aletten ayırın.
- İş parçası veya aksesuarlar ya da takılı aletin kendisinin arızalanması durumunda perçinlerin yüksek hızla fırlayabileceğini unutmayın.
- Aletin çalışması sırasında daima darbeye dayanıklı göz koruması kullanın. Gereken koruma derecesi her kullanım için özel değerlendirilmelidir.
- Bu sırada başkalarına yönelik riskler de değerlendirilmelidir.
- İş parçasının sağlam bir şekilde sabitlendiğinden emin olun.

- Perçin ve/veya mandrelin fırlamasından korunma araçlarının yerinde ve çalışır durumda olduğunu kontrol edin.
- Mandrel kollektörü takılmadan aleti KULLANMAYIN.
- Mandrellerin aletin önünden hızla fırlama ihtimaline karşı dikkatli olun.
- Aleti herhangi bir kişiye dönük halde ÇALIŞTIRMAYIN.

1.3 ÇALIŞMA TEHLİKELERİ

- Aletin kullanımı sırasında operatörün elleri ezilme, çarpma, kesilme, sıyrılma ve yüksek ısı gibi tehlikelere maruz bırakabilir. Elleri korumak için uygun eldiven takın.
- Operatörler ve bakım personelinin, alet kütlesi, ağırlığı ve gücünü kontrol edebilmeleri gerekir.
- Aleti doğru şekilde tutun, normal veya ani hareketlere reaksiyon göstermek için hazır olun ve her iki elinizi de kullanın.
- Alet saplarını kuru ve temiz, yağ ve gresten arınmış tutun.
- Aleti çalıştırırken dengeli bir vücut pozisyonu sağlayın ve yere sağlam bir şekilde basın.
- Hava beslemesinin kesilmesi durumunda başlatma-durdurma düzeneğini serbest bırakın.
- Sadece üretici tarafından önerilen yağlayıcıları kullanın.
- Hidrolik sıvı ile teması önlenmelidir. Döküntü olasılığını en aza indirmek için, temas halinde iyice yıkanmaya özen gösterilmelidir.
- Tüm hidrolik yağlar ve yağlayıcılara ait Malzeme Güvenlik Bilgi Formu verileri alet tedarikçinizden talep edilebilir.
- Bazı duruş pozisyonları aletin normal veya beklenmedik hareketine reaksiyon vermenizi engelleyebileceği için uygun olmayan duruşlardan kaçının.
- Alet bir süspansiyon cihazına sabitlenmişse, sabitlemenin güvenli olduğundan emin olun.
- Burun donanımı takılmadığında ezilme veya sıkışma riskine dikkat edin.
- Aleti burun mahfazası takılı değilken KULLANMAYIN.
- Aleti kullanacak kişiler, kullanmadan önce ellerini yeterince uzakta tutmalıdır.
- Aleti bir yerden bir yere taşıırken, istemeden çalıştırmamak için elinizi tetikten uzak tutun.
- Aleti düşürmeyin veya çekiç olarak KULLANMAYIN.
- Harcanmış mandrellerin bir tehlike yaratmamasına özen gösterilmelidir.
- Mandrel kollektörü, yaklaşık yarısı dolduğunda boşaltılmalıdır.

1.4 TEKRARLAYAN HAREKET TEHLİKELERİ

- Bir elektrikli el aleti kullanırken, eller, kollar, omuzlar, boyun veya vücudun diğer uzuvlarında bir rahatsızlık hissedebilirsiniz.
- Operatör, aleti kullanırken güvenli bir duruş sağlamalı, uygunsuz veya dengesiz pozisyonlardan kaçınarak rahat bir duruş benimsemelidir. Operatör uzun süreli görevler sırasında vücudun duruş pozisyonunu değiştirerek rahatsızlık ve yorgunluğun önlenmesine yardımcı olabilir.
- Operatör sürekli veya tekrarlayan bir rahatsızlık, ağrı, zonklama, sızı, karıncalanma, uyuşma, yanma hissi veya sertlik gibi semptomlar yaşarsa, bu uyarı belirtilerini mutlaka dikkate almalıdır. Operatör bu durumu işverene derhal bildirmeli ve deneyimli bir sağlık personeline danışmalıdır.

1.5 AKSESUAR TEHLİKELERİ

- Burun tertibatını veya aksesuarını takmadan veya çıkarmadan önce aletin hava beslemesinden bağlantısını kesin.
- Yalnızca aletin üreticisi tarafından önerilen boyut ve türdeki aksesuarları ve sarf malzemelerini kullanın; başka tür veya boyutta aksesuar veya sarf malzemelerini kullanmayın.

1.6 İŞYERİ TEHLİKELERİ

- Kaymalar, takılmalar ve düşmeler işyerinde yaralanmaların ana nedenleridir. Aletin kullanımının neden olduğu kaygan yüzeylere ve ayrıca hava borusu veya hidrolik hortumun neden olduğu takılma tehlikelerine dikkat edin.
- Tanımadığınız yerlerde dikkatli ilerleyin. Elektrik kabloları veya diğer borular gibi gizli tehlikeler mevcut olabilir.
- Bu alet potansiyel olarak patlayıcı olan ortamlarda kullanım için tasarlanmamıştır ve elektrik temasına karşı yalıtımlı değildir.
- Alet kullanılırken hasar gördüğünde tehlikeye neden olabilecek herhangi bir elektrik kablosu, gaz borusu vb. bulunmadığından emin olun.
- Uygun kıyafetler giyin. Bol elbiseler giymeyin ve takı takmayın. Saçınızı, elbiselerinizi ve eldivenlerinizi hareketli parçalardan uzak tutun. Bol elbiseler ve takılar veya uzun saç hareketli parçalara takılabilir.
- Harcanmış mandrellerin bir tehlike yaratmamasına özen gösterilmelidir.

1.7 GÜRÜLTÜ TEHLİKELERİ

- Yüksek gürültü seviyelerine maruz kalma, kalıcı düzeyde işitme kaybına ve kulak çınlaması (zil sesi, vınlama, kulaklarda ısıklı sesi veya uğultu) gibi diğer sorunlara neden olabilir. Bu nedenle, risk değerlendirmesinin yapılması ve bu tehlikeler için uygun kontrollerin uygulanması önemlidir.
- Riski azaltmak için uygun önlemler arasında iş parçalarının "ses çıkarmasını" engellemeye dönük ses yalıtım materyallerinin kullanımı gibi eylemler sayılabilir.
- İşverenin talimatlarına uygun olarak, iş sağlığı ve güvenliği yönetmeliklerinin gerektirdiği şekilde işitme koruması kullanın.

- Gürültü seviyesinde gereksiz bir artışı önlemek için aleti kullanım kılavuzunda tavsiye edildiği şekilde kullanın ve bakımını yapın.
- Mandrel kollektörü içindeki susturucunun, alet çalıştırılırken yerinde ve iyi çalışır durumda olduğundan emin olun.

1.8 TİTREŞİM TEHLİKELERİ

- Titreşime maruz kalmak sinirlerde hasara yol açabilir, ellere ve kollara olan kan akışını engelleyebilir.
- Soğuk koşullarda çalışırken sıcak giysiler giyin ve ellerinizi sıcak ve kuru tutun.
- Cildiniz, parmaklarınız veya ellerinizde uyuşukluk, karıncalanma, ağrı veya beyazlık varsa, aleti kullanmayı bırakın, işvereninize bildirin ve bir doktora danışın.
- Mümkünse, aletin ağırlığını bir altlık, gergi mekanizması veya dengeleyici ile destekleyin, çünkü sonrasında aletin desteklenmesi için daha hafif bir kavrama kullanılabilir.

1.9 PNÖMATİK EL ALETLERİ İÇİN EK GÜVENLİK TALİMATLARI

- Çalıştırma hava beslemesi, 7 barı (100 PSI) aşmamalıdır.
- Basınçlı hava ciddi yaralanmalara neden olabilir.
- Aleti çalışır halde başı boş bırakmayın. Alet kullanılmadığında, aksesuarları değiştirmeden önce ya da onarımları yaparken hava hortumunu ayırın.
- Mandrel kollektörü hava çıkışının operatör veya diğer kişilere doğru yönelmesine izin VERMEYİN. Havayı asla kendinize veya başkasına yönlendirmeyin.
- Çarpan hortumlar ciddi yaralanmalara neden olabilir. Hortum ve bağlantı parçalarını hasar veya gevşeme açısından daima kontrol edin.
- Kullanmadan önce, hava hatlarında hasar olup olmadığını ve güvenli olduğunu kontrol edin. Hortumların üzerine ağır eşyalar koymayın. Keskin bir temas iç hasara ve hortumun erken arızalanmasına neden olabilir.
- Soğuk hava ellerden uzağa yönlendirilmelidir.
- Üniversal kıvrımlı kaplinler (tırnaklı kaplinler) her kullanıldığında, kilit pimleri takılmalı ve muhtemel hortum ile alet veya hortum ile hortum arasında bağlantı arızasına karşı korunmak için emniyet kabloları kullanılmalıdır.
- Perçin yerleştirme aletini hortumundan KALDIRMAYIN. Her zaman yerleştirme aleti kavrama yerini kullanın.
- Havalandırma delikleri tıkanmamalı veya kapatılmamalıdır.
- Aletin hidrolik sisteminde kir ve yabancı madde birikmesine izin vermeyin, bu, aletin arızalanmasına neden olacaktır.

STANLEY Engineered Fastening politikası, sürekli ürün geliştirme ve iyileştirme çalışmalarından biridir ve herhangi bir bildirimde bulunmaksızın herhangi bir ürün özelliklerini değiştirme hakkımızı saklı tutarız.

2. GÜVENLİK

2.1 GÜVENLİK TALİMATLARI

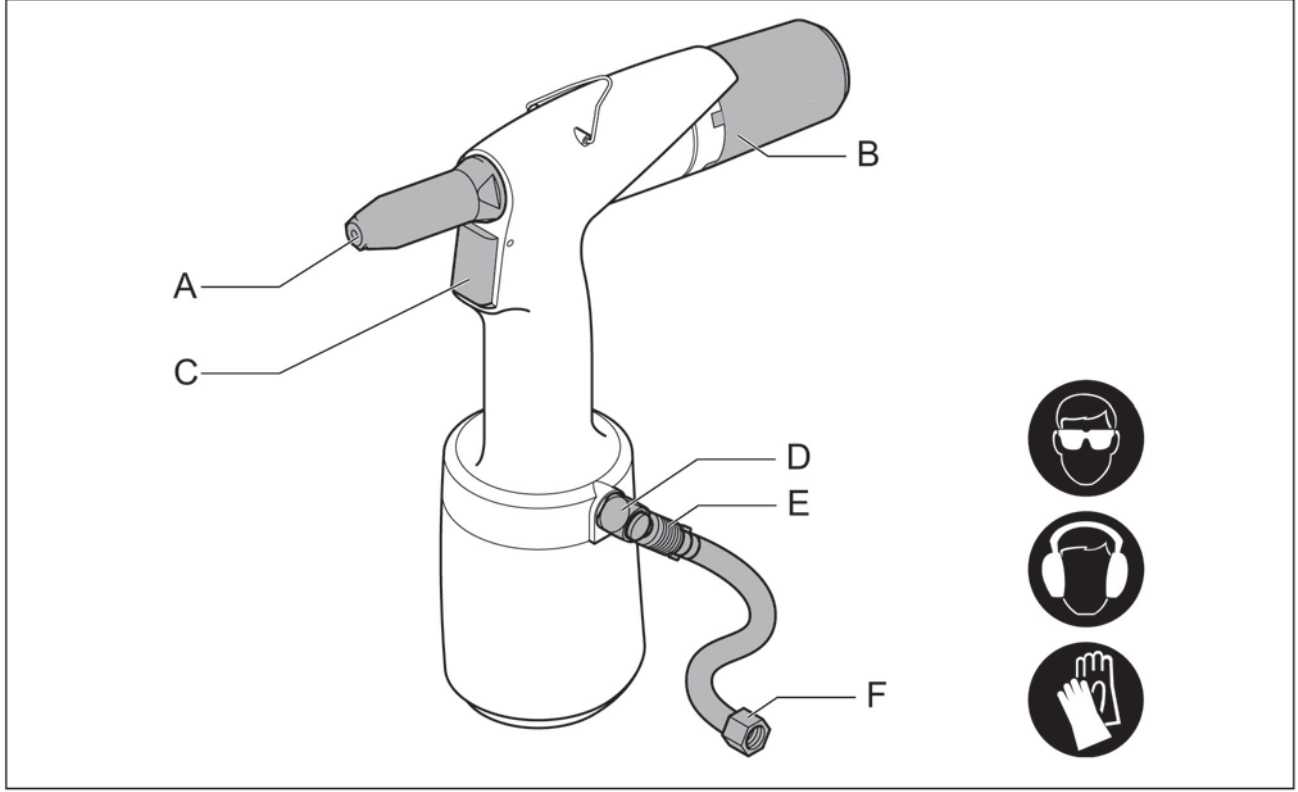

A Burun parçası/ön manşon

B Mandrel kolektörü

C Tetik

D Emniyet valfi

E Hava besleme kapatma valfi

F Hava bağlantısı

2.2 KIŞILAR

- Güvenlik gözlüğü kullanın. Bu aynı zamanda yakın çevredeki kişiler için de geçerlidir.
- Ses seviyesi 85 dB(A)'yı aştığında işitme koruması kullanın.
- Koruyucu eldiven kullanın, bazı kör perçinler bazı yerlerde çok ısınabilir.
- Basınçlı havayı bağlarken parmaklarınızı ön kısımdan uzak tutun.
- Alete (ön ve arka) doğrudan bakmayın.
- Aleti asla insanlara doğrultmayın.

2.3 ÇALIŞMA ORTAMI

- Çalışma ortamını temiz ve düzenli tutun.
- Kuru, filtrelenmiş ve korozyon önleyici yağ ile yağlanmış hava kullanın. Mevcut değilse, aletin hava bağlantısına her çalışma gününde üç kez 0,1 ml (yaklaşık 5 damla) korozyon önleyici yağlama yağı koyun.
- Donmayan bir ortamda çalışın.
- Aletlere bağlantı G $\frac{1}{4}$ " ile yapılır. Bir bağlantı nipeli dahil edilmemiştir. Kendinize uygun bir çözüm sağlayın.



5 - 7 bar (maksimum 7 bar) olarak sabit bir hava basıncı ayarlayın.

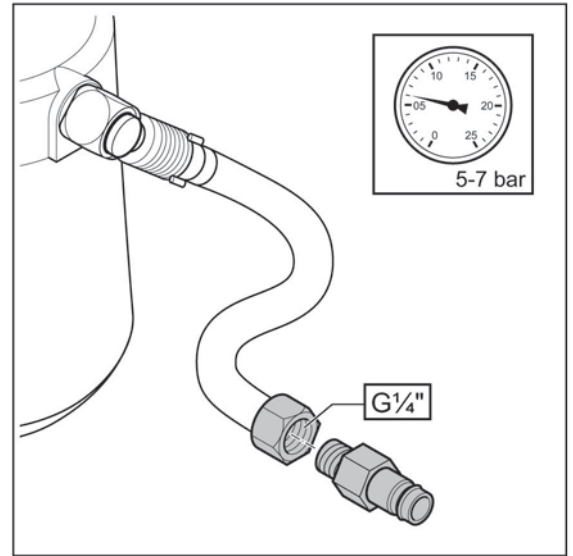

2.4 ALETLER



Aşağıdaki durumlarda aleti asla kullanmayın

- burun parçası/ön manşon (A) eksik olduğunda;
- mandrel kolektörü (B) konumlandırılmadığında

- Hava basıncını bağlamadan önce aletlerde hasar olup olmadığını kontrol edin.
- Aletleri optimum durumda tutun.
- Aletler kullanılmadığında kapatma valfini (C) kapatın.
- Bağlantıyı keserken esnek bağlantı hortumunun (D) basınç altında olmadığından emin olun.
- Aletler üzerinde kesinlikle hiçbir değişiklik yapmayın.
- Cihazı yalnızca uygun amaçlar için kullanın.

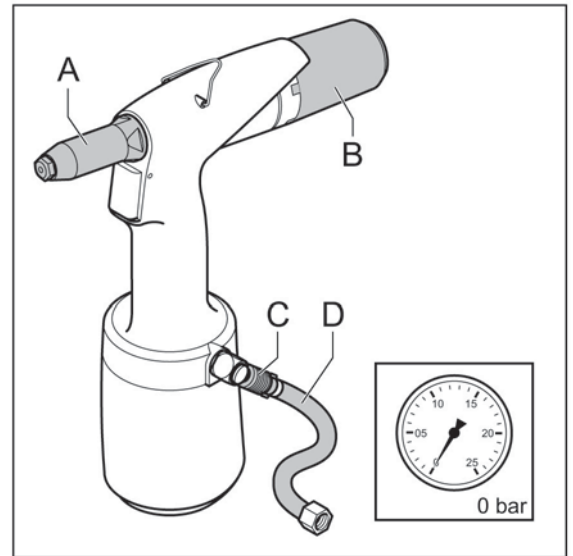

2.5 TARİH KODU

Bu, aletlerde Tarih Kodunun (A) bulunduğu yerdir.

2.6 TİP TANIMI

Bu, aletlerin tip tanımının (B) bulunduğu yerdir.

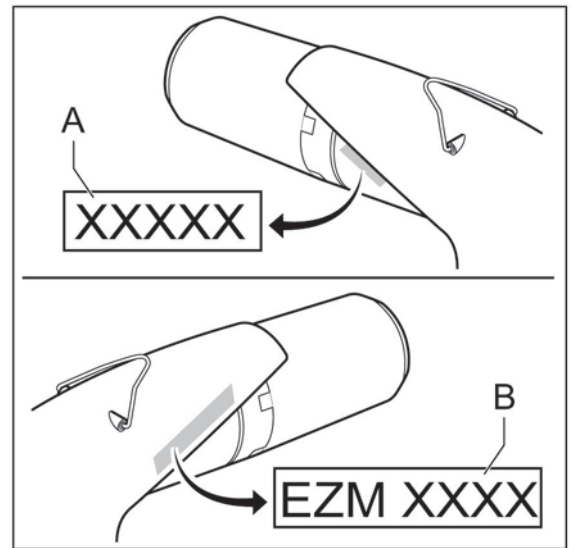

3. TEMEL BİLEŞENLER

3.1 BİLEŞENLER

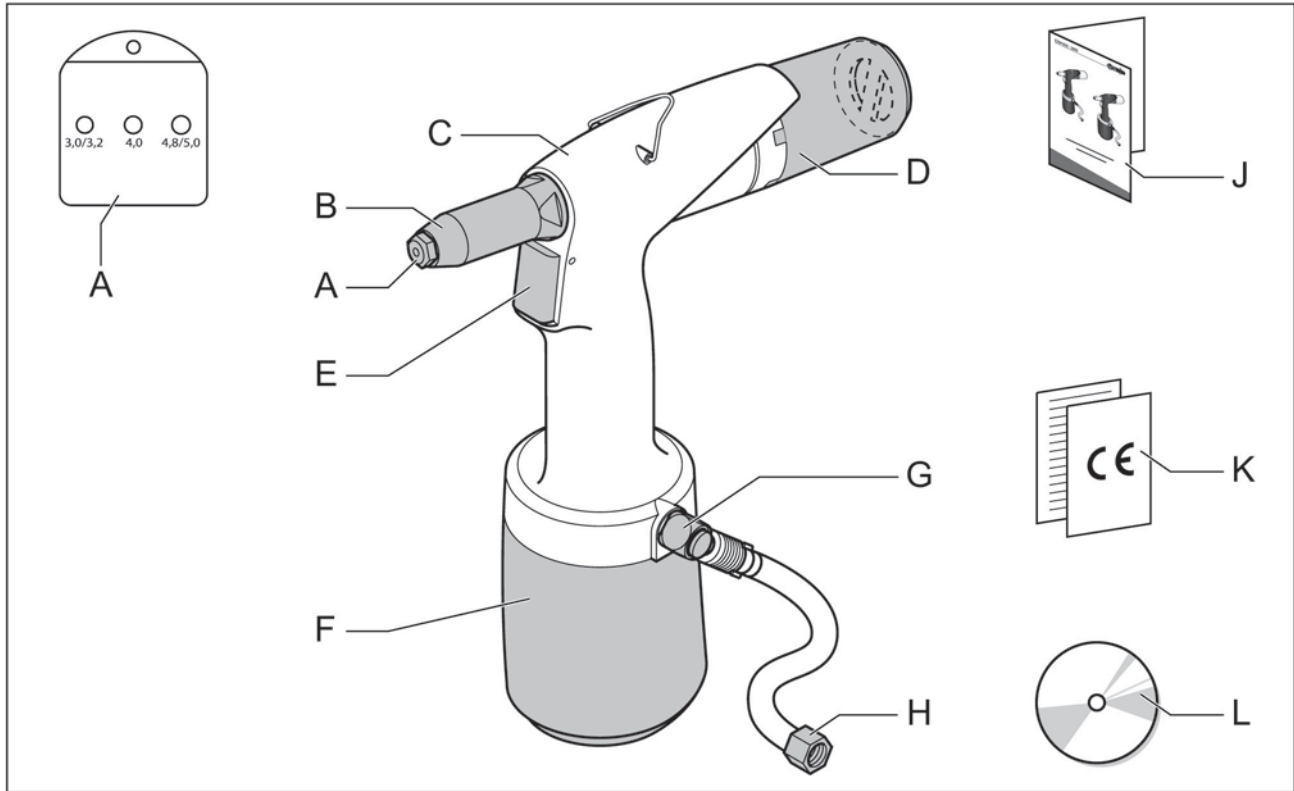

A Burun parçaları**

B Ön manşon

C Hidrolik gövde

D Mandrel kolektörü

E Tetik

F Pnömatik gövde

G Emniyet valfi

H Hava bağlantısı

J Kılavuz

K CE ve garanti formu

L Çeşitli dillerde kullanım kılavuzu içeren CD

3.2 BURUN PARÇALARI

Teslim edilen kutuda çeşitli burun parçaları bulunur.

** EZM 1000: 3,0 – 5,0 mm

** EZM 2000: 4,0 – 6,4 mm

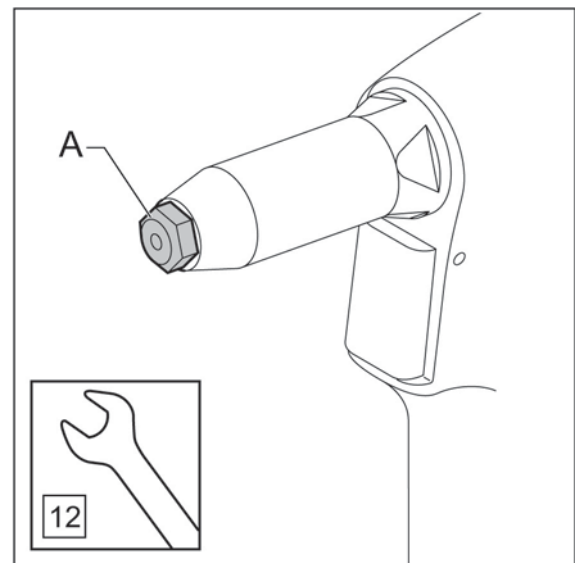

4. ÇALIŞTIRMA

4.1 KONTROLLER

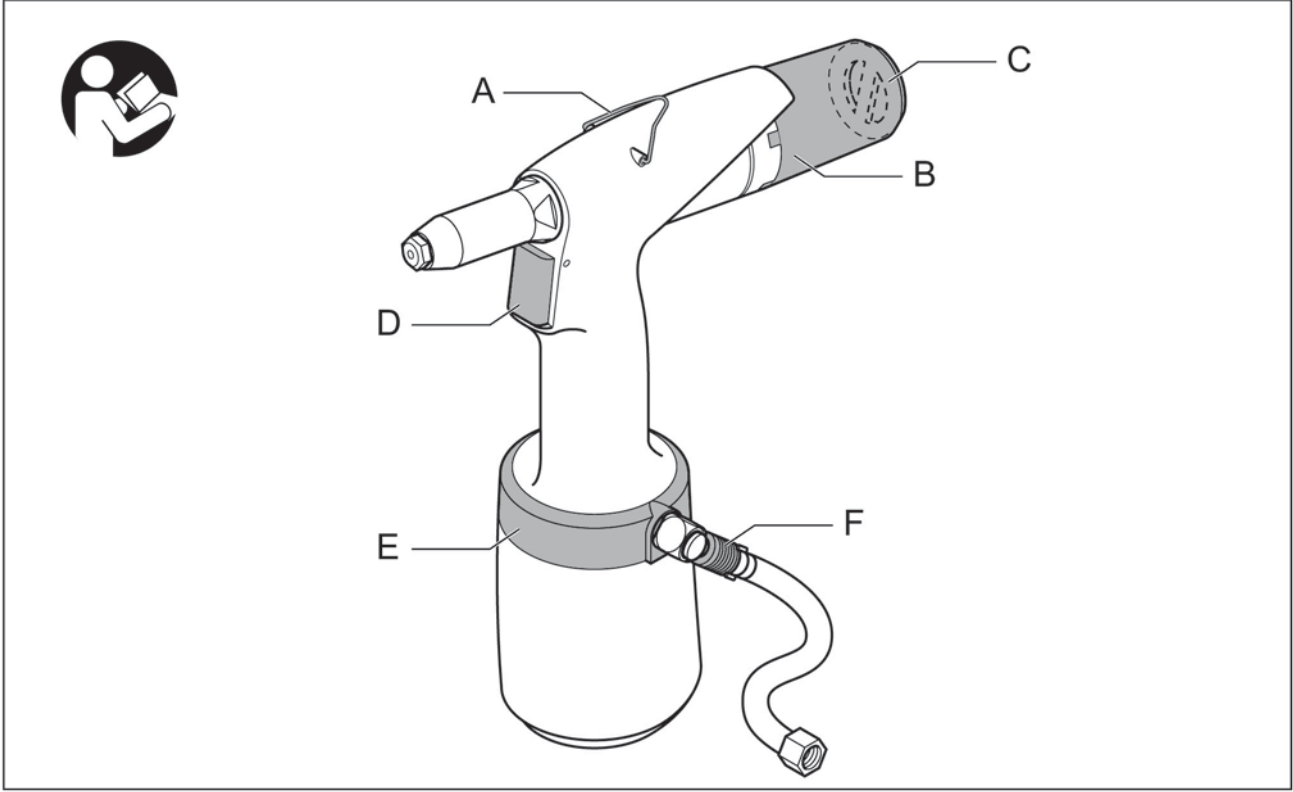

A Braket

B Mandrel kolektörü

C Hava çıkışı

D Tetik

E 360° Döndürülebilir hava besleme ünitesi

F Hava besleme kapatma valfi

4.2 MANDREL KOLEKTÖRÜ

Mandrel kolektörünün işlevi, tüm mandrelin toplanmasıdır. Kolektör üç konuma yerleştirilebilir.

- A Yerleştir/çıkart.
- B Kilitle – çıkartma olmadan. Aletleri yatırmak, mandrelin kolektöre girmesini sağlayacaktır.
- C Kilitle – çıkartma ile. Kalan mandrel otomatik olarak kolektöre üflenir.

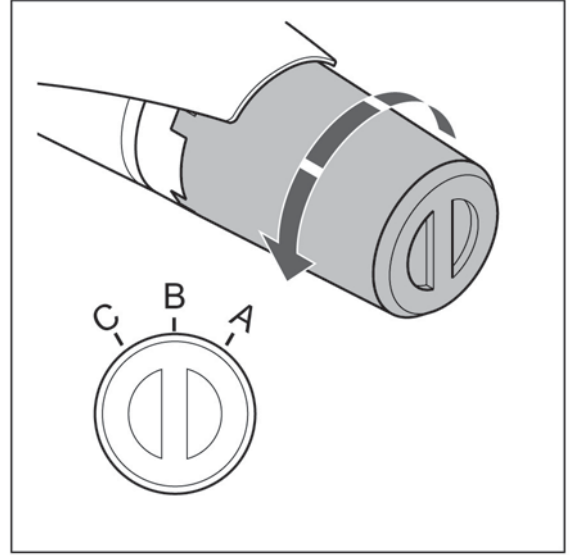

4.3 DÖNER HAVA ÇIKIŞI

Kaçan hava akışı, döner hava çıkışı (A) kullanılarak, insanların çalışma sırasında minimum rahatsızlık yaşamasını sağlayacak şekilde ayarlanabilir.



Bu hava çıkışını mandrel kolektöründen çıkarmayın.

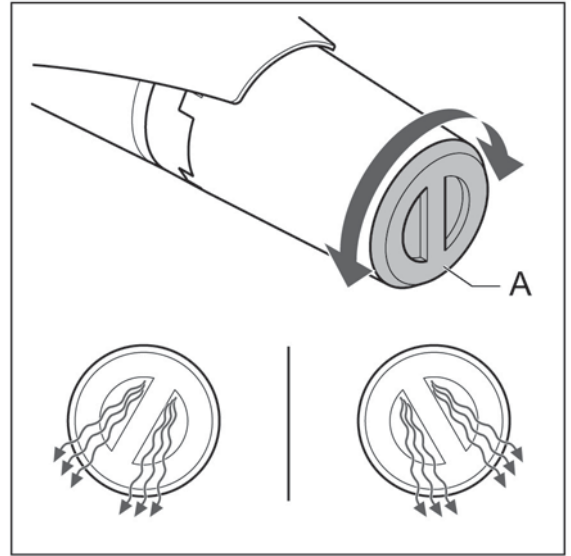

4.4 360° DÖNDÜRÜLEBİLİR HAVA BESLEME ÜNİTESİ

Hava hortumu (A) çalışma sırasında çalışmayı engellediğinde, kapatma valfini (B) kapatın. Bundan sonra 360° döndürülebilir ünite (C) istenilen herhangi bir konuma çevrilebilir.

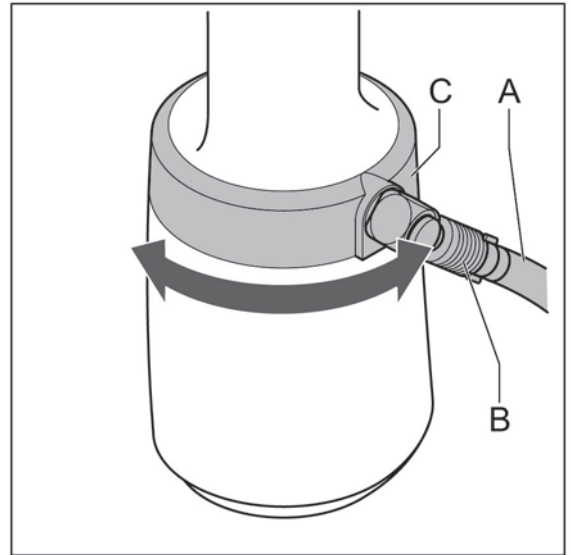

5. KULLANIM

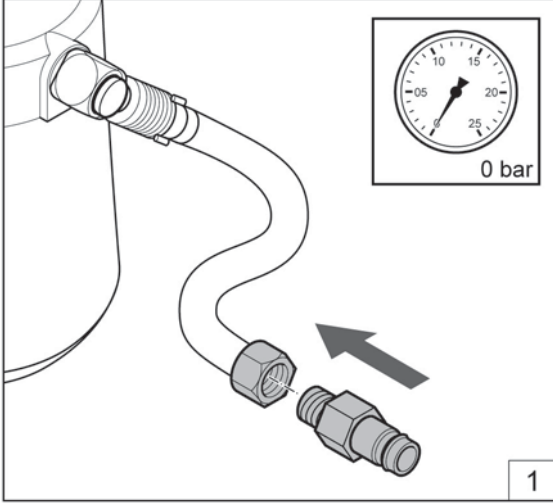

Nipeli (G1/4") konumlandırın.

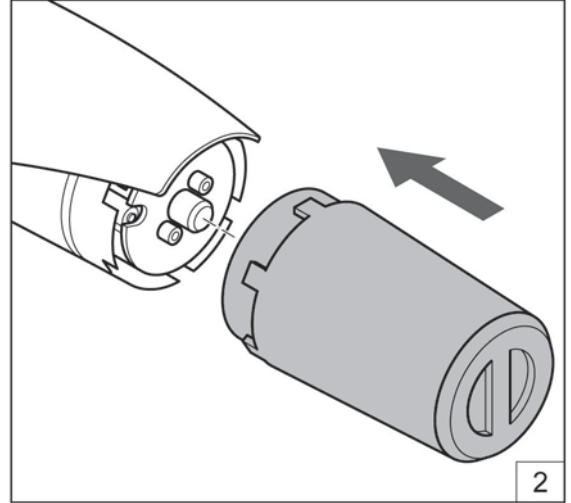

Mandrel kolektörünü konumlandırın.

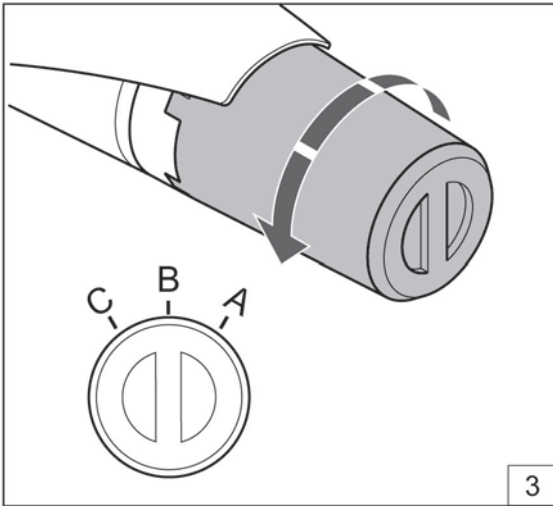

Mandrel kolektörünü ayarlayın (bkz. 4.2).

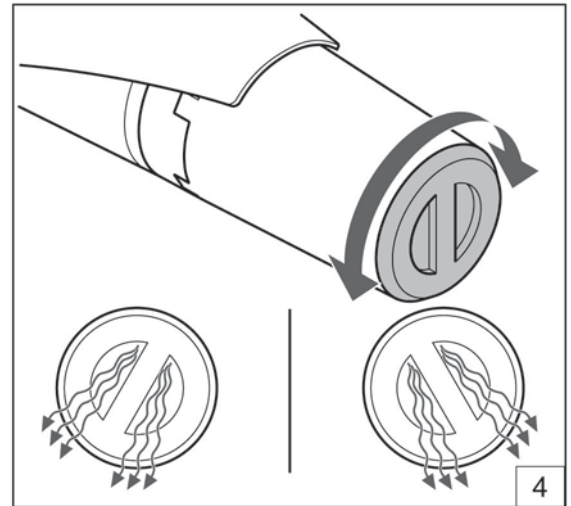

Döndürülebilir hava çıkışı ayarlayın (bkz. 4.3).

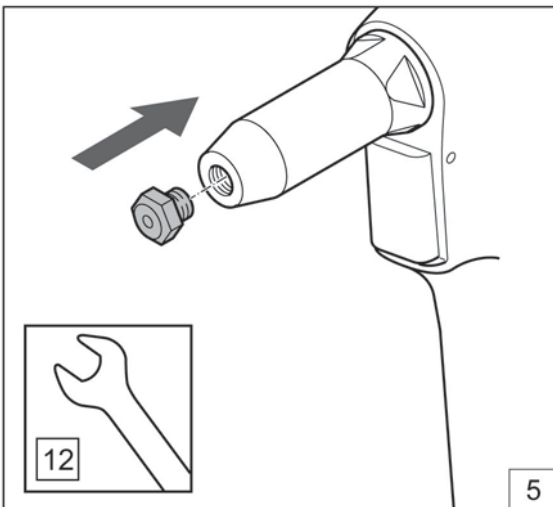

Doğru burun parçasını monte edin.

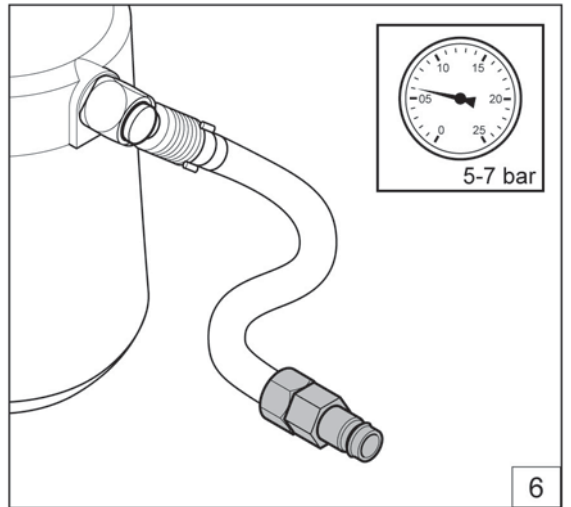

Doğru hava basıncını ayarlayın (bkz. 2.3).

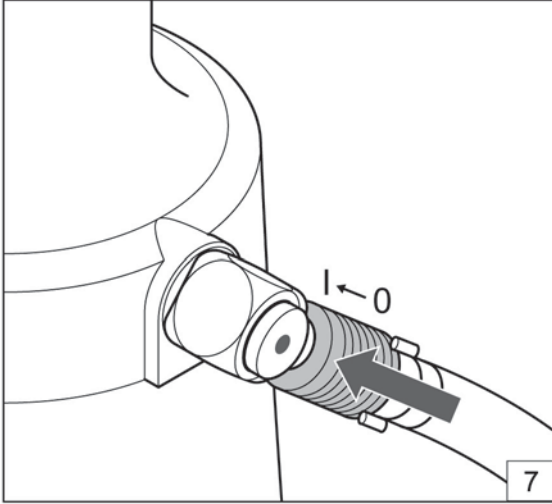

Kapatma valfini açın.

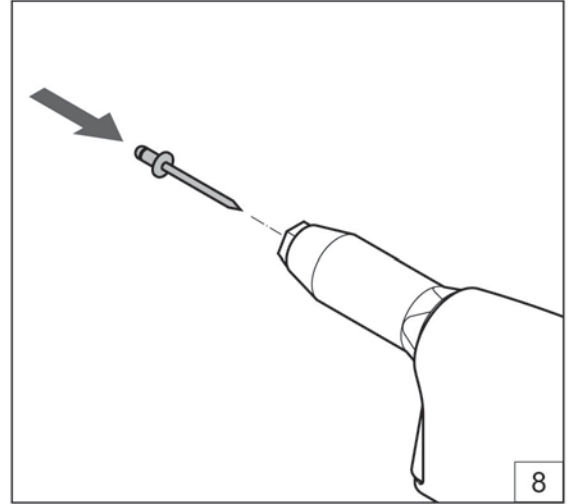

Kör perçini yerleştirin.

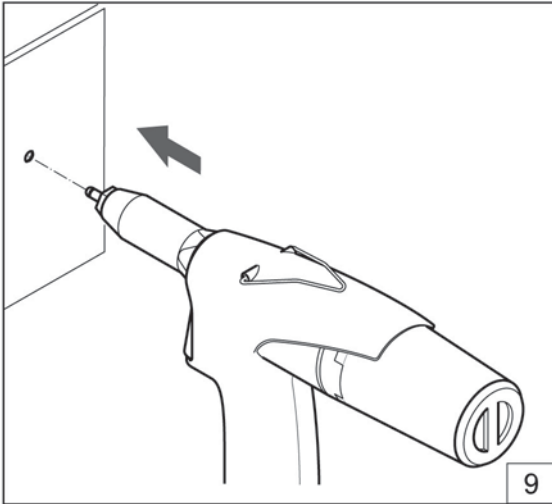

Aletleri yerleştirin.

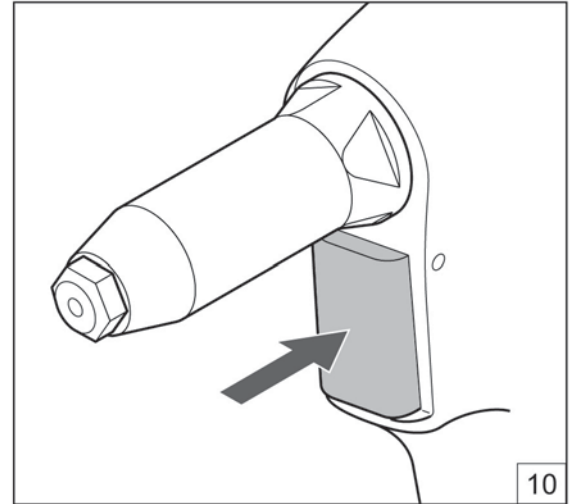

Tetiğe basın.

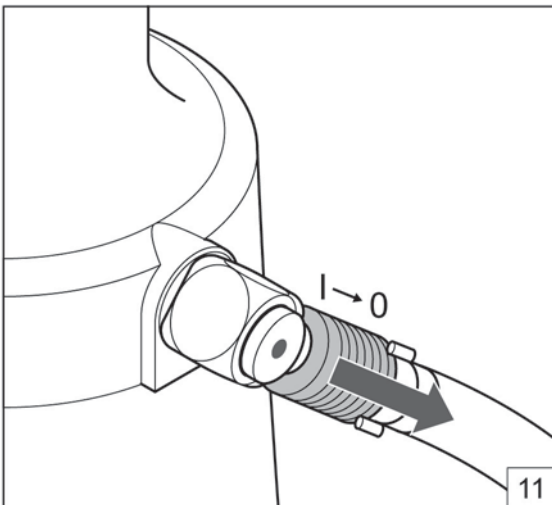

Kapatma valfini kapatın.

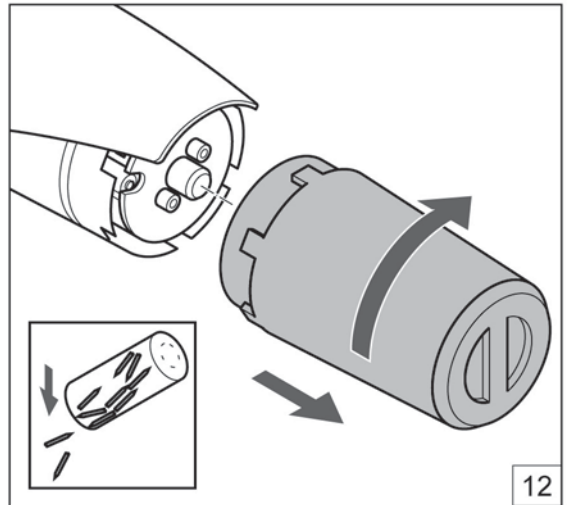

Mandrel kolektörünü kullandıktan sonra boşaltın.

6. BAKIM



Güvenlik gözlüğü kullanın



İşitme koruyucu kullanın



Güvenlik eldivenleri kullanın

6.1 ÖN MANŞON

Kapatma valfini (A) kapatın ve hava beslemesini (B) ayırın.

- Ön manşonu (A) çıkartın.
- O-halkaya (B) dikkat edin.



Hava üfleme tabancası kullanarak içini temizleyin.

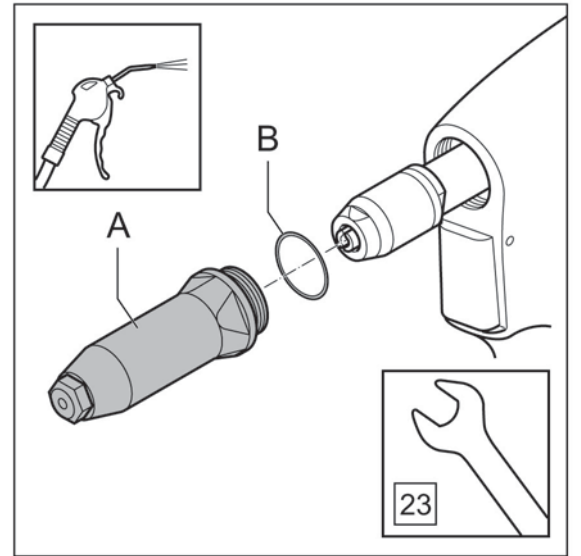
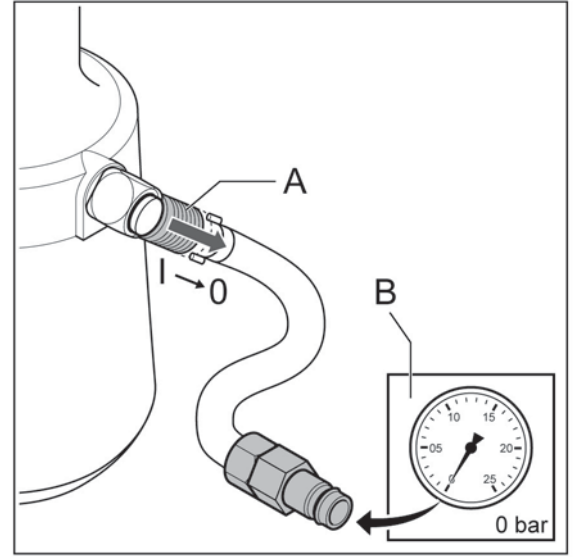

6.2 SIKIŞTIRMA ÇENELERİ

Ön manşonu çıkartın, bkz. 6.1.

Sıkıştırma manşonunu (A) ve Teflon halkayı (B), 2 sıkıştırma çenesini (C) ve çene iticiyi (D) çıkarın.

Sıkıştırma çenelerini ve çene iticiyi temizleyin veya değiştirin.



Anahtarın kilitleme somunundan (E) kaymadığından emin olun. Bu, hidrolik piston çubuğuna (F) zarar verebilir.



Montaj tersi sırayla yapılır.



Montaj sırasında sıkıştırma manşonunun iç kısmına Teflon spreyi hafifçe püskürtün.



Kilitleme somununun hidrolik gövdeye 19-20 mm arası mesafede konumlandırıldığından emin olun.

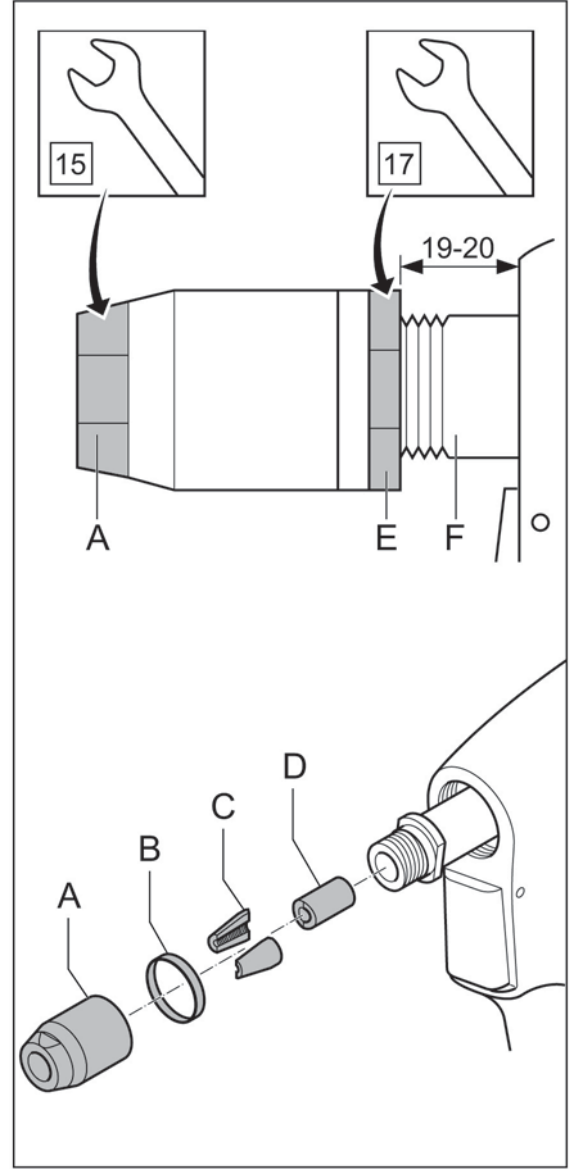

7. SORUN GİDERME

Sorun	Sebeup	Düzeltilici eylem
Alet çalışmıyor	Alet hava bağlantısına bağlanmadı Hava kaynağı kapatma valfi hala kapalı Hava basıncı yetersiz	Aletini hava bağlantısına bağlayın Hava kaynağı kapatma valfini açın Doğru hava basıncını kullanın 5-7 bar
Emniyet valfinden hava geliyor	Hava basıncı çok yüksek	Doğru hava basıncını kullanın 5-7 bar
Çıkarma yok veya yetersiz	Çıkarma açılmamış Hava basıncı yetersiz Mandrel kolektörü dolu Alet, kalan mandrellerle tıkanmış	Mandrel kolektörünün konumunu kontrol edin Doğru hava basıncını kullanın 5-7 bar Mandrel kolektörünü boşaltın Kalan mandreli çıkartın
Tetik çalışmıyor	Hava basıncı yetersiz	Doğru hava basıncını kullanın 5-7 bar
Kör perçin burun parçasına yerleştirilemiyor	Yanlış burun parçası monte edilmiş Alet, kalan mandrellerle tıkanmış	Doğru burun parçasını monte edin Kalan mandreli çıkartın
Kör perçin doğru ayarlanmamış	Kontamine veya aşınmış sıkıştırma çeneleri Hava basıncı yetersiz Aletin kapasitesi aşıldı	Sıkıştırma çenelerini temizleyin veya değiştirin Doğru hava basıncını kullanın Doğru aleti kullanın
Kalan mandrel burun parçasından çıkmıyor	Yanlış burun parçası monte edilmiş Alet, kalan mandrellerle tıkanmış	Doğru burun parçasını monte edin Kalan mandreli çıkartın
Ayarlama sırasında perçin mandreli kırılmıyor	Hava basıncı yetersiz Aletin kapasitesi aşıldı	Doğru hava basıncını kullanın Doğru aleti kullanın
Kalan mandrel, mandrel kolektöründen çıkmıyor	Yanlış burun parçası monte edilmiş Alet, kalan mandrellerle tıkanmış Mandrel kolektörü dolu	Doğru burun parçasını monte edin Kalan mandreli çıkartın Mandrel kolektörünü boşaltın
Hava besleme ünitesi 360° döndürülemiyor	Alet halen hava basıncı altında	Hava besleme kapatma valfini kapatın ve çıkartma bölümünü açarak veya tetiği çalıştırarak aletin basıncını alın
Araç tutarlı bir şekilde iyi performans göstermiyor		Bir servis merkeziyle iletişime geçin

8. TEKNİK VERİLER

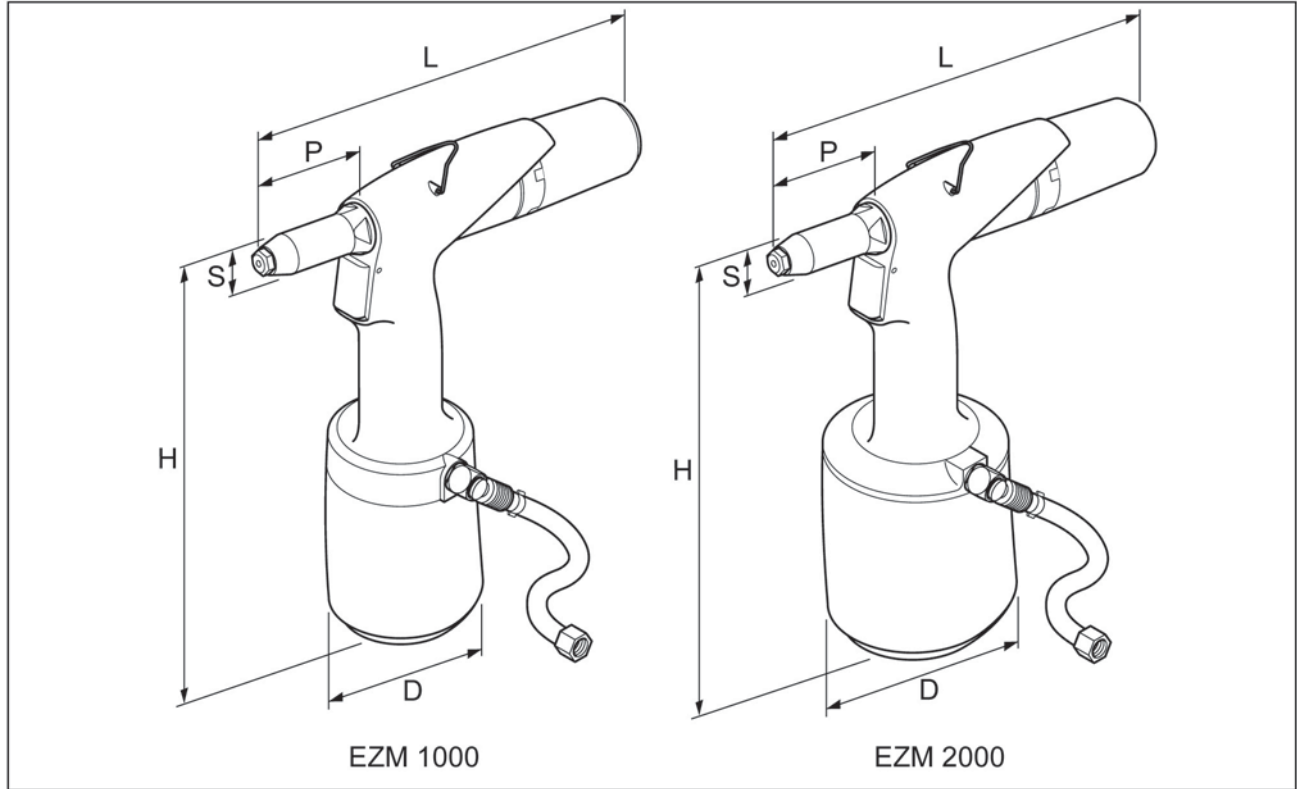

	EZM 1000	EZM 2000
H	264mm	275mm
L	272mm	272mm
ø D	102mm	125mm
P	70mm	70mm
ø S	23mm	23mm
Ağırlık	1,25 kg	1,65 kg
Hava basıncı	5-7 bar	5-7 bar
Çekme gücü (6 bar)	7,3kN	12,5kN
Hava tüketimi (strok başına)	1,5l	2,0l
Strok	17mm	21mm
Kapasite (standart kör perçin)	ø 3,0 – 5,0 mm (paslanmaz çelik)	ø 4,0 – 6,4 mm (paslanmaz çelik)

9. AB UYGUNLUK BEYANI

Biz,
Rivet Factory Group s. r. o.
Lannova 2061/8
110 00 Prag 1, Nové Město,
olarak aşağıdaki ürünle ilgili tüm sorumluluğun bizde olduğunu beyan ederiz:

Açıklama: HİDRO-PNÖMATİK PERÇİNLEME ALET

Model: EZM1000, EZM2000

İlgili ürün, uyumlu hale getirilmiş aşağıdaki standartların gerekliliklerini karşılamaktadır

Güvenlik:
Makine Yönetmeliği: ČSN EN ISO 11148-1:2015

Teknik belgeler, aşağıdaki Direktifin Ek 1 bölüm 1.7.4.1 ile uyumludur ve buna uygun şekilde derlenmiştir: 2006/42/EC Makine Direktifi (Kanun Hükmündeki Kararname 2008 No 1597 - Makine Tedarik (Güvenlik) Yönetmeliği).

Aşağıda imzası bulunanlar bu beyanı Rivet Factory Group adına yapar

Bc. Ondřej Slezák, CEO
Rivet Factory Group s. r. o.
Lannova 2061/8
110 00 Prag 1, Nové Město

Düzenlendiği Yer: Drtinovo náměstí 171, 547 01 Náchod, Çek Cumhuriyeti

Düzenleme Tarihi: 11. 6. 2021

Aşağıda imzası bulunan kişi, Avrupa Birliğinde satılan ürünler için teknik dosyanın hazırlanmasından sorumludur ve bu beyanı STANLEY Engineered Fastening adına yapmaktadır.

Matthias Appel
Teknik Dokümantasyon Takım Lideri
Stanley Engineered Fastening, Tucker GmbH, Max-Eyth-Str.1,
35394 Gießen, Almanya



Bu makine, Makine Yönetmeliği
2006/42/EC ile uyumludur



10.İNGİLTERE UYGUNLUK BEYANI

Biz,
Rivet Factory Group s. r. o.
Lannova 2061/8
110 00 Prag 1, Nové Město
olarak aşağıdaki ürünle ilgili tüm sorumluluğun bizde olduğunu beyan ederiz:

Açıklama: HİDRO-PNÖMATİK PERÇİNLEME ALET

Model: EZM1000, EZM2000

ürünü, tanımlanmış aşağıdaki standartların gerekliliklerini karşılamaktadır:

Güvenlik:

Makine Tedarik (Güvenlik) Yönetmelikleri 2008 S.I. 2008/1597 (değiştirildiği şekliyle):

Tanımlanmış Standartlar ČSN EN ISO 11148-1:2015

Teknik dokümantasyon, Makine Tedarik (Güvenlik) Yönetmelikleri 2008, S.I. 2008/1597 (değiştirildiği şekliyle) uyarınca derlenmiştir.

Aşağıda imzası bulunanlar bu beyanı Rivet Factory Group adına yapar

Bc. Ondřej Slezák, CEO

Rivet Factory Group s. r. o.

Lannova 2061/8

110 00 Prag 1, Nové Město

Düzenlendiği Yer: Drtinovo náměstí 171, 547 01 Náchod, Çek Cumhuriyeti

Düzenleme Tarihi: 11. 6. 2021

Aşağıda imzası bulunan kişi, Birleşik Krallıkta satılan ürünler için teknik dosyanın hazırlanmasından sorumludur ve bu beyanı Stanley Engineered Fastening adına yapmaktadır.

A. K. Seewraj

Mühendislik Birimi Direktörü, BK

Avdel UK Limited, Stanley House, Works Road, Letchworth Garden City, Hertfordshire, SG6 1JY BİRLEŞİK KRALLIK

Bu makine aşağıdaki direktifle uyumludur
Makine Temini (Güvenlik) Düzenlemeleri 2008,
S.I. 2008/1597 (değiştirildiği şekliyle) ile uyumludur

STANLEY
Engineered Fastening

